

3171

ANTI-VIBRATION GASOLINE BRUSH CUTTER

ΧΟΡΤΟΚΟΠΤΙΚΟ ΒΕΝΖΙΝΗΣ
ΑΝΤΙΚΡΑΔΑΣΜΙΚΟ



Operation manual
Εγχειρίδιο χρήσης

EN | GR

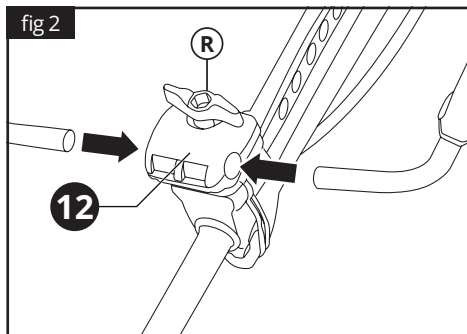
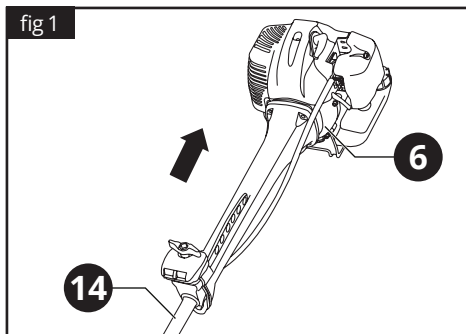

R. Handle bracket fixing screw / Βίδα στερέωσης συνδέσμου λαβής

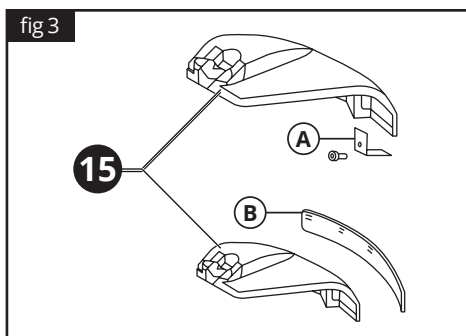

A. Cord cutter / Κόφτης μισινέζας B. Guard extension / Επέκταση προφυλακτήρα

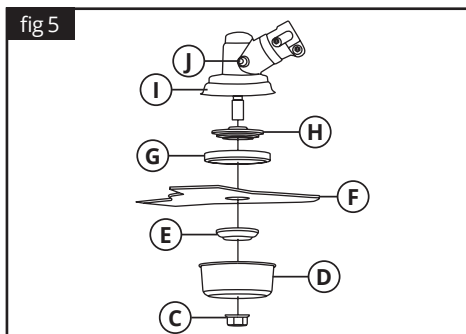
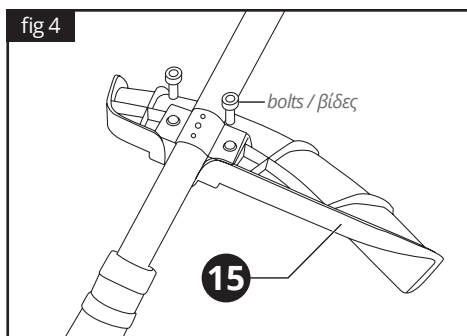

C. Nut / Βίδα D. Plate housing / Περιβλήμα πλάκας E. Low plate / Κάτω πλάκα F. 3T Blade / Λεπίδα 3T G. Adapter housing / Περιβλήμα προσαρμογέα H. Upper plate / Επάνω πλάκα I. Gear housing / Κέλυφος γραναζιών μετάδοση J. Hole / Οπή

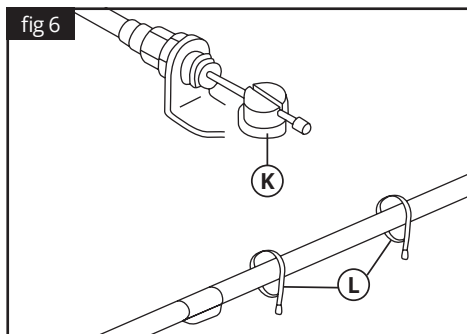

K. Recessed hole / Εγκοπή L. Bands / Κλιπς

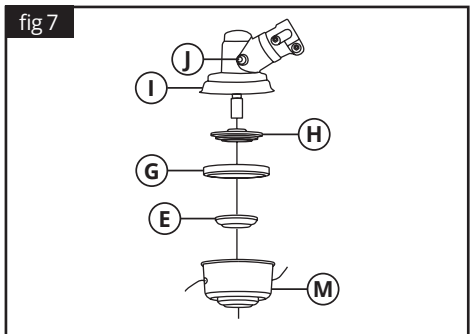

M. Trimmer head / Κεφαλή κοπής E. Low plate / Κάτω πλάκα
 G. Adapter housing / Περιβλήμα προσαρμογέα H. Upper plate / Κάτω πλάκα I. Gear housing / Κέλυφος γραναζιών μετάδοσης J. Hole / Οπή

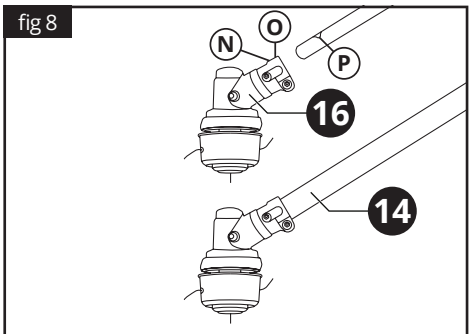

N. Screw / Βίδα O. Two bolts / Δυο παξιμάδια P. Holes / Οπές

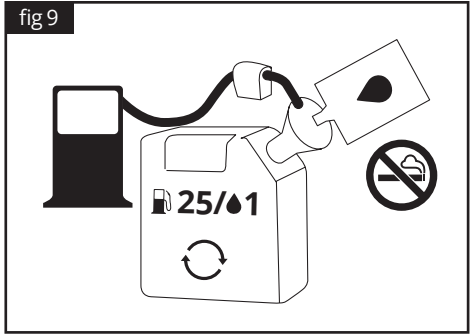

25/1

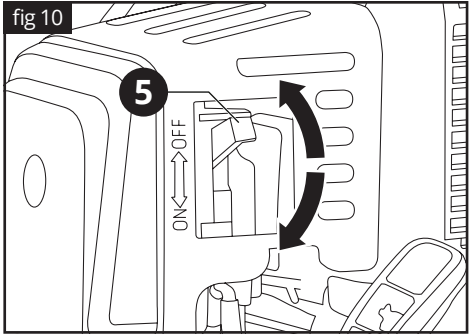

5

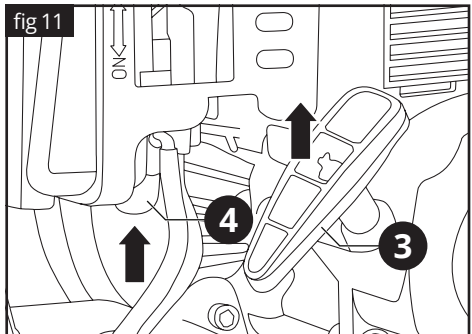

4 3

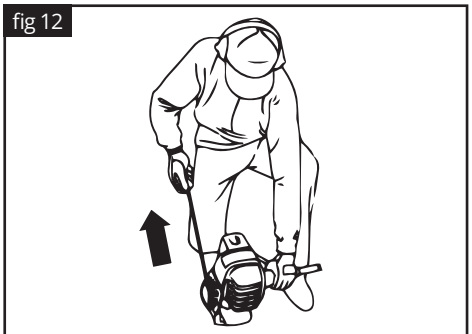

3

fig 13

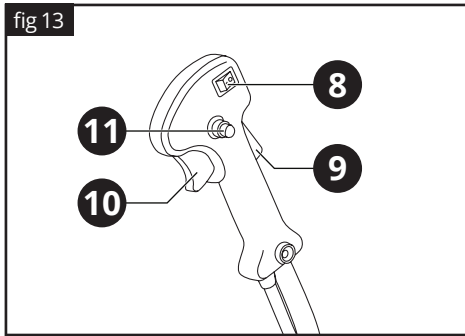
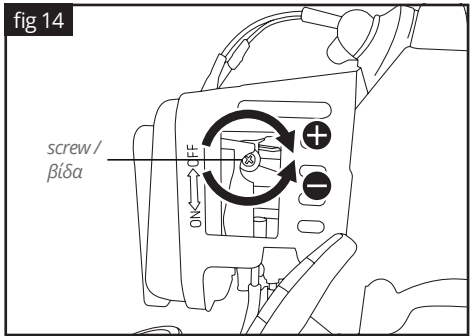
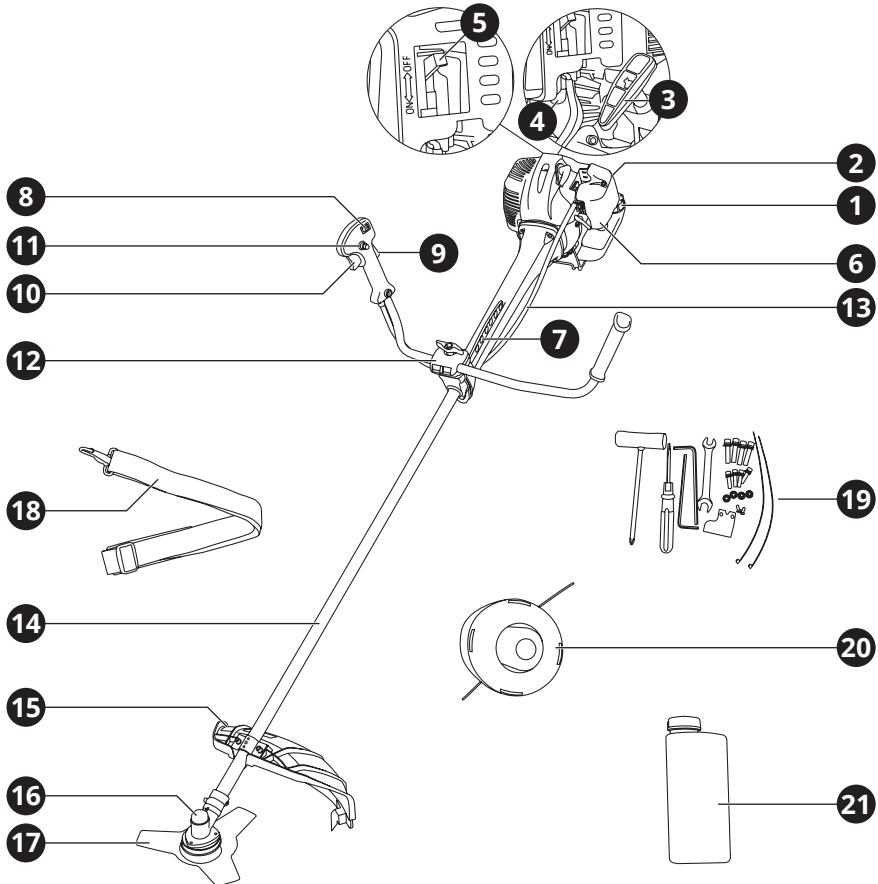

fig 14



ENGLISH | EN



1. Overview

Tool description

- | | | |
|-----------------------------|---------------------------------------|-----------------------------|
| 1 Fuel tank | 8 Engine switch | 15 Safety guard |
| 2 Air filter | 9 Safe start button | 16 Gear housing |
| 3 Starter knob | 10 Throttle trigger | 17 3T blade |
| 4 Fuel priming pump | 11 Continuous operation button | 18 Shoulder harness |
| 5 Choke knob | 12 "U" handle bracket | 19 Tool kit |
| 6 Connection housing | 13 Throttle cable | 20 Trimmer head |
| 7 Harness ring | 14 Main aluminum shaft pipe | 21 Mixture ratio pot |

Warning labels on the machine



Read owner's manual before operating this machine.



Wear head, eye and ear protection.



Always wear approved protective gloves.



Use anti-slip and stable boots.



Smoking and flames are strictly prohibited near the tool!



Keep body parts away from the blade or trimmer head.



Risk of injury from deflecting objects such as stones, rubbish etc.



Caution! Careless or incorrect use can result in serious injury to the operator or others.



Keep your body away from hot engine parts. Avoid contact during and after operation.

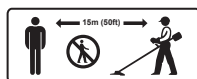

Keep bystanders away at least 15 meters.

⚠ IMPORTANT:

If warning seals peel off or become soiled and impossible to read, you should contact the dealer from which you purchased the product to order new seals and affix the new seal(s) in the required location(s).

⚠ WARNING:

Never remodel the tool.

We won't warrant the machine, if you use the remodeled tool or you don't comply with the proper usage written in the manual.

Symbols on the machine



A.

OFF

B.

ON

C.

A. The port to refuel the "MIX GASOLINE".

Τοποθεσία: fuel tank cap

B. The direction to close the choke.

Τοποθεσία: air filter cover

C. The direction to open the choke.

Τοποθεσία: air filter cover

2. Safety regulations

Before using the machine

⚠ WARNING:

Read carefully and understand all instructions before using the tool.

The following instructions must be followed to prevent hazards and / or serious injury.

- ▶ You should never use the tool when under the influence of alcohol, when suffering from exhaustion or lack of sleep, when suffering from drowsiness as a result of having taken medicine, or at any other time when a possibility exists that your judgment might be impaired or that you might not be able to operate the machine properly and in a safe manner.
- ▶ Avoid running the engine indoors. The exhaust gases contain harmful carbon monoxide.
- ▶ Never use the product under circumstances like those described below:
 1. When the ground is slippery or when other conditions might make it impossible to maintain a steady posture.
 2. At night, at times of heavy fog, or at any other times when your field of vision might be limited and it would be difficult to gain a clear view of the area.
 3. During rain storms, during lightning storms, at times of strong or gale-force winds, or at any other times when weather conditions might make it unsafe to use this tool.

- ▶ When using this tool for the first time, before beginning actual work, learn to handle it from a skilled worker.
- ▶ Lack of sleep, tiredness, or physical exhaustion results in lower attention spans, and this in turn leads to accidents and injury. Limit the amount of time of using the machine continuously to somewhere around 10 minutes per session, and take 10–20 minutes of rest between work sessions. Also try to keep the total amount of work performed in a single day under 2 hours or less.
- ▶ Be sure to keep this manual handy so that you may refer to it later whenever any questions arise.
- ▶ Always be sure to include this manual when selling, lending or transferring the ownership of the tool.
- ▶ Never allow children or anyone unable to fully understand the directions given in this manual to use this tool.

Working gear and clothing

- ▶ When using the tool, you should wear proper clothing and protective equipment as follows: 1. Helmet, 2. Protection goggles or face protector, 3. Thick work gloves, 4. Non-slip-sole work boots, 5. Ear protectors.
- ▶ And you should carry with you: 1. Attached tools and files, 2. Properly reserved fuel and chain oil, 3. Things to notify your working area (rope, warning signs), 4. Whistle (for collaboration or emergency), 5. Hatchet or saw (for removal of obstacles).
- ▶ Never use the tool when wearing pants with loose cuffs, when wearing sandals, or when barefoot.

Warning considering handling of fuel

- ▶ The engine of this tool is designed to run on a mixed fuel which contains highly flammable gasoline. Never store cans of fuel or refill the fuel tank in any place where there is a boiler, stove, wood fire, electrical sparks, welding sparks, or any other source of heat or fire which might ignite the fuel.
- ▶ Smoking while operating the tool or refilling its fuel tank is extremely dangerous. Always

be sure to keep lit cigarettes away from the tool at all times.

- ▶ When refilling the tank always turn off the engine first and take a careful look around to make sure that there are no sparks or open flames anywhere nearby before refueling.
- ▶ If any fuel spillage occurs during refueling, use a dry rag to wipe up spills before turning the engine back on again.
- ▶ After refueling, screw the fuel cap back tightly onto the fuel tank and then carry the tool to a spot 3m or more away from where it was refueled before turning on the engine.

Working gear and clothing

- ▶ Before beginning work, look around carefully to get a feel for the shape of the land or grass to be trimmed. If there is any obstacle which might get in the way while working, remove it.
- ▶ The area within a perimeter of 15m of the tool operator should be considered a hazardous area into which no one should enter while the tool is in use. When necessary yellow warning rope and warning signs should be placed around the work area. When work is to be performed simultaneously by two or more persons, always check the presence and locations of others so as to ensure safety by maintaining a sufficiently safe distance.
- ▶ Make sure that there are no loose screws or bolts, fuel leaks, rupture dents or any other problems, which might interfere with safe operation. Be especially careful to check that there is nothing wrong with the blades or with the joints by which the blades are attached to the machine.
- ▶ Never use blades that are bent, warped, cracked, broken or damaged in any way.
- ▶ Keep the blade always sharp.
- ▶ Filing the cutting edges, keep the end corner sharp and round the root of the edge.
- ▶ Check the bolt to fasten the blade and be sure the blade turns smoothly without abnormal noise.

When starting engine

- ▶ Take a careful look around to make sure that no obstacles exist within a perimeter of 15m around the tool.
- ▶ Place the body of the tool onto the ground in a flat clear area and hold it firmly in place so as to ensure that neither the blades nor the throttle come into contact with any obstacles when the engine starts up.
- ▶ Place the throttle into the idling position when starting the engine.
- ▶ After starting up the engine, if the blades continue to rotate even after the throttle has been moved fully back, turn off the engine and check the throttle wire and other parts.

Operation

- ▶ Grip the handles of the tool firmly with both hands. If you suspend the work, place the throttle into the idling position.
- ▶ Always be sure to maintain a steady, even posture while working.
- ▶ Maintain the speed of the engine on the required level to perform cutting work and never raise the speed of the engine above the necessary level.
- ▶ If the grass gets caught in the blade during operation, or if you need to check the unit or refuel the tank always be sure to turn off the engine.
- ▶ If the blade touches a hard object like a stone, immediately stop the engine and check if something is wrong with the blade. If so, replace the blade with a new one.
- ▶ If someone calls out while working, always be sure to turn off the engine before turning around.
- ▶ Never touch the spark plug or plug cord while the engine is in operation. Doing so may result in being subjected to an electrical shock. Never touch the muffler or other metallic parts of the engine while the engine is in operation or immediately after shutting down the engine. Doing so may result in serious burns.
- ▶ When you finish cutting in one location and

wish to continue work in another spot, turn off the engine and turn the unit so that the blade faces away from your body.

- ▶ Keep the handles dry, clean and free of oil or fuel mixture.
- ▶ Always shut off the engine before setting the tool down.

Kickback safety precautions

⚠ WARNING:
A dangerous reaction may occur when the spinning blade contacts a solid object. It is called kickback.

Do not rely exclusively on the safety components installed on the tool. As the operator of the tool, you should take certain actions to avoid accidents or injuries:

1. With a basic understanding of kickback you can reduce or eliminate the element of surprise. Sudden surprise contributes to accidents.
2. Before beginning work, clear your working area and remove grosses around the obstacles.
3. When the engine is running, hold the tool firmly with both hands. A strong grip will help reduce kickback and maintain tool control.
4. When using the tool, never take your eyes off. If you need to, place the throttle into the idling position.
5. When using the tool, do not let the unit get closer to your feet nor raise the unit above your waist.

Maintenance

- ▶ Perform the maintenance and checking operations described in this manual at regular intervals. If any parts must be replaced or any maintenance or repair work not described in this manual must be performed, please contact a representative from the nearest authorized servicing dealer for assistance.
- ▶ Under no circumstances should you ever take apart the tool or alter it in any way. Doing so might result in the tool becoming damaged during operation or the tool

becoming unable to operate properly.

- ▶ Always be sure to turn off the engine before performing any maintenance or checking procedures. When sharpening, removing or reattaching the blade, proper tools and equipment must be used to prevent injury.
- ▶ When replacing the blade or any other parts or when replenishing the oil or any lubricants always be sure to only use products which have been certified for use with the tool.
- ▶ Leave all maintenance other than the items listed in the owner's manual to your competent servicing dealer.

⚠ WARNING:

The metallic parts reach high temperatures immediately after stopping the engine.

Transportation

- ▶ Make sure the appropriate blade cover is in place.
- ▶ When transporting by car, fix the unit firmly using a rope. Do not transport by bicycle or motorcycle because it is dangerous.
- ▶ Never transport the tool over rough roads without first removing all fuel from the fuel tank, as doing so might cause fuel to leak from the tank.

3. Specifications

Intended use

This tool has been designed for use in cutting grass and bushes, it should never be used for any other purpose.

⚠ WARNING:

If the replacement of any part is necessary, this has to be done by a professional in order to avoid a safety hazard.

Tool	3171
Fuel / Oil ratio	Mixture Gasoline 25 : Two-cycle oil 1
Gasoline	RQ-90 octane unleaded
Oil	TC grade high performance, 2-stroke engine oil
Fuel tank capacity	1200 ml
Engine type	Air cooled, 2-stroke, 1-cylinder gasoline engine
Bore	40 mm
Engine displacement	52 cc
Fuel consumption	610 g/kw.h
Max. engine power	1.65 kw
Handles	"U" handle
Wide open throttle speed	6500 - 7000 rpm
Idle speed	3000 ± 200 rpm
Engage speed	No less than 3400 rpm
Carburetor	Diaphragm model
Ignition system	Flywheel magneto, capacitor discharge (CDI)
Spark plug	NGK BM6A, Gap 0.65 mm
Starter system	Automatic recoil starter
Clutch	Centrifugal type
Rotating direction	Counterclockwise (viewed from top)
Noise level	114 dB
Main shaft pipe	Aluminum, Ø26 mm
Width	300 mm
Height	290 mm
Length (without cutter head)	1870 mm
Weight	5.5/6 kg

4. Assembly

Engine and main shaft pipe

Align the main shaft pipe **14** and connection housing **6** with the engine unit and join them firmly using the included 4 socket bolts (found in Tool kit **19**) (fig 1). Secure the connections firmly with equal force.

Handle

Insert the right handle (throttle assembly is attached) and the left handle into the "U" handle bracket **12** and tighten the handle bracket fixing screw securely **R** (fig 2).

Safety guard

It is extremely important that the support flange's guide engages correctly with the cutting equipment's center hole when assembling the cutting equipment. Cutting equipment assembled incorrectly can result in serious or fatal personal injury.

⚠ WARNING:

Under no circumstances may the cutting equipment be used without an approved safety guard fitted. If the wrong or defective guard is fitted this can cause serious personal injury.

- Fasten the cord cutter **A** to the safety guard **15** with a screw (fig 3).
- Attach the guard extension **B** to the safety guard bottom.
- Assemble the safety guard **15** as illustrated (fig 4), note that the bolts should be tightened.

3T Blade

- Fit the upper plate **H** and adapter housing **G** to the output axle (fig 5).
- Turn the blade axle until one of the holes in the upper plate aligns with the hole in the gear housing **I**.
- Insert a locking pin in the hole **J** so that the axle is locked.
- Place the 3T blade **F**, low plate **E** and plate housing **D** on the output shaft.
- Fit the nut **C**.

The tightening torque of the nut is 35 - 50 Nm

(3.5 - 5 kg.m). Use the socket spanner in the tool kit **19**. Hold the handle of the spanner as close to the blade as possible. The nut is tightened when the spanner is turned against the direction of rotation (left-hand thread).

Throttle cable

- Insert the throttle cable **13** through the cable adjuster sleeve on the carburetor bracket. Make sure the end of the throttle cable housing is seated positively in the sleeve (fig 6).
- Position the slotted fitting on the carburetor so the recessed hole **K** is away from the cable adjuster sleeve.
- Rotate the carburetor throttle cam and slip the throttle cable through the slot in the slotted fitting, making sure the cable lug drops into the recessed hole **K**.
- Operate the throttle trigger **10** a few times to make sure that it works correctly.
- Bind the throttle cable with bands **L**.

Adjusting the shoulder harness

On the front there is an easily accessible release catch:

- Pull out the red strap.
- The hip strap and one shoulder strap will be automatically released at the same time. As a result, the shoulder harness **18** and the engine unit will slide to the ground.

Use this if the engine catches fire or in any other emergency situation when you quickly need to take off the shoulder harness and machine.

Trimmer head

- Fit the upper plate **H** and adapter housing **G** to the output axle (fig 7).
- Turn the blade axle until one of the holes in the upper plate aligns with the hole **J** in the gear housing **I**.
- Insert a locking pin in the hole **J** so that the axle is locked.
- Place the low plate **E** and nylon trimmer head **M** on the output shaft.
- Screw on the trimmer head **M** in the direction of rotation.

Main shaft pipe

- Loosen the screw **N** and the two bolts **O** (fig 8).
- Insert the main shaft pipe **14** into the gear housing **16**, turn the blade axle and push the main shaft pipe in until the holes **P** in the main shaft pipe aligns with the hole **N** in the gear housing.
- Tighten the screw **N** and two bolts **O**, so that the main shaft pipe is locked.

5. Fuel handling

Fuel mixture

i NOTE:

The machine is fitted with a two-stroke engine and must always be run on a mixture of gasoline and two-stroke oil. It is important to measure the quantity of oil accurately to ensure the correct mixture ratio. Small discrepancies in the amount of oil have a great impact on the proportions of the fuel mixture when mixing small amounts of fuel.

⚠ WARNING:

Fuel is very flammable. Avoid smoking or bringing any flame or sparks near fuel. Make sure to stop the engine and allow it to cool before refuelling the unit. Select bare ground outdoors for fuelling, and move at least 3m away from the fuelling point before starting the engine. **Always provide good ventilation when handling fuel.**

i NOTE:

Always use an oil-mixed quality gasoline (at least 90 octane).

Mix regular gasoline (unleaded, alcohol-free) and quality-proven motor oil for air cooled 2 cycle engines (fig 9).

- Recommended octane rating is 90. If you run the engine on gasoline with a lower octane rating than 90, so-called “knocking” can occur. This leads to an increased engine temperature, which can result in a serious engine breakdown.
- When working at continuous high revs a higher octane rating is recommended.
- Poor quality gasoline or oils may damage sealing rings, fuel lines or the fuel tank itself.

25:1 Mix chart

Gasoline liters	1	2	3	4	5
2-cycle oil ml.	40	80	120	160	200

⚠ WARNING:

Keep open flames away from the area where fuel is handled or stored.

Mix and store fuel only in an approved gasoline container.

How to mix fuel

- Measure out the quantity of petrol and oil to be mixed.
- Put some of the petrol into a clean, approved fuel container.
- Pour in all of the oil and agitate well.
- Pour in the rest of the gasoline and agitate again for at least one minute. As some oils may be difficult to agitate depending on the oil ingredients, sufficient agitation is necessary for the engine to last. Be aware that if agitation is insufficient, there is an increased danger of early piston seizing due to an abnormally lean mixture.
- Put a clear indicator on the outside of the container to avoid confusing the mixture with other containers.

Do not mix more than one month's supply of fuel.

If the tool is not used for a long period of time, the fuel tank should be emptied and cleaned.

Fuelling the Unit

- Undo and remove the fuel cap. Rest the cap in a dust free location.
- Clean around the fuel cap. Contamination in the tank can disrupt operations.
- Put fuel into the tank. Fill in until the tank is at about 80% capacity.
- Fasten the fuel cap securely, then wipe up any fuel spillage around the unit.

i NOTE:

Always use a fuel container with an anti-spill valve.

⚠ WARNING:

Never refuel when the engine is running. Always stop the engine and let it cool for a few minutes before refuelling. Open the fuel cap slowly when fuelling so that any over pressure is released slowly.

Things to avoid

- Fuel with no oil (raw fuel); this will cause severe damage to the internal engine parts very quickly.
- Gasohol: this will cause deterioration of the rubber and/or plastic parts of the engine.
- 4-stroke engine oil: this will cause spark-plug fouling, exhaust port blockages and piston ring sticking.
- Mixed fuel that has been left for over a month: this may clog the carburettor and result in engine failure.

i NOTE:

Most engine troubles are caused, directly or indirectly, by the fuel used on the machine. Take special care not to mix motor oil for 4 cycle engines.

6. Operation**Before starting****⚠ WARNING:**

Before starting the engine, inspect the entire unit for loose fittings or fuel leaks and make sure the cutting attachment is properly installed and securely fastened.

For safety reasons, follow the recommendations below:

- Check the blade to ensure that no cracks have formed at the bottom of the teeth or by the center hole.
- The most common reason why cracks are formed is that sharp corners have been formed at the bottom of the teeth while sharpening or that the blade has been used with dull teeth.
- Check that the support flange is not cracked due to fatigue or due to being tightened too much. Discard the support flange if it is cracked.

- Ensure that the locking nut has not lost its captive force.
- The nut lock should have a locking force of at least 1.5 Nm. The tightening torque of the locking nut should be 35 - 50 Nm.
- Check that the trimmer head and guard are not damaged or cracked. Replace them if they are exposed to impact or are cracked.
- Never use the machine without a guard or with a defective guard.
- Place the machine on a flat surface and ensure that the cutting equipment cannot come into contact with any object.
- Make sure no unauthorized persons are in the working area, otherwise there is a risk of serious personal injury. The safety distance is 15 meters.

Start and Stop**⚠ WARNING:**

The complete clutch cover with shaft must be fitted before the machine is started, otherwise the clutch can become loose and cause personal injury. Always move the machine from the filling area before starting.

Cold engine

IGNITION: Set the engine switch **8** to the ON position (fig 13).

CHOKE: Set the choke knob **5** in the OFF position (fig 10).

AIR PURGE: Push the fuel priming pump **4** repeatedly (fig 11) until fuel begins to run back into the tank through the transparent fuel hose. Set the choke knob **5** in the ON position.

Warm engine

Use the same starting procedure as for the cold engine, but set the choke knob **5** in the ON position (fig 10). Set the throttle to the start position by pressing the throttle trigger **10** (fig 13).

⚠ WARNING:

When the engine is started with the choke on start position the cutting equipment starts to rotate immediately.

Starting the engine

Press the machine body against the ground using your left hand.

Grip the starter knob **3** (fig 11), slowly pull out the cord with your right hand until you feel some resistance, now quickly and powerfully pull the cord (fig 12).

Reset the choke knob as soon as the engine fires and repeat until the engine starts.

When the engine starts quickly apply full throttle and the start throttle will automatically disengage.

i NOTE:

Do not pull the starter cord out completely and do not release the starter cord from the fully extended position. This can damage the machine.

Stopping the engine

Stop the engine by switching the engine switch **8** to the OFF position (fig 13).

Throttle trigger

The throttle trigger **10** is locked to prevent accidental starting. First press the safe start button **9** and then press the throttle trigger **10** and keep it pressed (fig 13).

To keep the tool in continuous operation, press the continuous operation button **11** after pressing the throttle trigger **10** (fig 13).

To deactivate the continuous operation setting, simply press the throttle trigger **10**.

Cutting equipment

Blade

The 3T blade **17** is recommended for brush cutting.

Trimmer head

The trimmer head **20** is recommended for trimming grass.

8. Maintenance

Carburetor

After your unit has been run for 8-10 tanks of fuel the engine has been broken in. To ensure that

your unit is at peak performance and producing the least amount of harmful emissions after break in, have your authorized servicing dealer, who has a revolution counter at his disposal, to adjust your carburetor for optimum operating conditions.

Operation

The carburetor governs the engine's speed via the throttle. Air/fuel is mixed in the carburetor. The air/fuel mixture is adjustable. To take advantage of the engine's optimal output the adjustment must be correct.

The setting of the carburetor means that the engine is adapted to local conditions, for example, the climate, altitude, gasoline and the type of 2-stroke oil.

Idle speed adjustment

Check that the air filter is clean. When the idle speed is correct, the trimmer head will not rotate. If adjustment is required, close (clockwise) the T-screw, with the engine running, until the trimmer head stops (fig 14). You have reached the correct idle speed (about 2500 rpm) when the engine runs smoothly in all positions well below the rpm when the trimmer head starts to rotate.

⚠ WARNING:

If the idle speed setting cannot be adjusted so that the cutting attachment stops, contact your service dealer. Do not use the machine until it has been properly adjusted or repaired.

i NOTE:

The machine should only be used for short periods at its highest speed.

Muffler

The muffler is designed to dampen the noise level and to direct the exhaust away from the user. The exhaust fumes are hot and can contain sparks, which can result in fire if the exhaust fumes are directed towards a dry and inflammable material.

⚠ WARNING:

Never use a machine with a defective muffler.

Cooling system

To maintain as low an operating temperature as

possible the engine is equipped with a cooling system.

The cooling system consists of:

- An air intake on the starter unit.
- Cooling fins on the flywheel.
- Cylinder cover (leads cold air onto the cylinder)

Clean the cooling system using a brush at least once a week, in difficult conditions more often. A dirty or blocked cooling system leads to engine overheating resulting in damage to the cylinder and piston.

Air filter

The air filter should be cleaned regularly removing dust and dirt to avoid:

- Carburetor malfunction.
- Starting problems.
- Reduced engine power.
- Unnecessary wear to engine parts.
- Abnormal fuel consumption.

Clean the filter after every 25 hours or more regularly if operating conditions are exceptionally dusty.

Cleaning the air filter

Dismantle the air filter cover and remove the air filter. Wash in clean, warm soapy water. Ensure that the filter is dry before refitting. An air filter used for a long period of time can never be cleaned completely. Therefore it is necessary to replace the filter from time to time with a new filter. A damaged air filter must always be replaced.

Filing the 3T blade

The blades are sharpened using a single cut flat file. Sharpen all edges equally to maintain the balance of the blade.

⚠ WARNING:

Always stop the engine and remove the cable from the spark plug before starting work on any part of the equipment.

Drive shaft

The drive shaft is lubricated with grease. The shaft must be lubricated at least every 25 working hours.

- Lift up the locking button that holds the drive shaft sleeve in the clutch cover.
- Remove the clip that holds the throttle cable on the drive shaft.
- Pull the drive shaft sleeve out of the clutch cover.
- Remove the drive shaft from the sleeve either by shaking it out or pulling it out using pliers.
- Coat the surface of the shaft with grease from the tube. Spread it out using a brush or rag.
- Slide the drive shaft back into the sleeve.
- Make sure the shaft engages correctly by turning it and pushing at the same time.

When the shaft is correctly installed in the sleeve the end of the shaft should project about 10 mm beyond the edge of the sleeve.

Rotate the shaft and push it in at the same time. Install the drive shaft sleeve in the clutch cover so that the hole is positioned directly underneath the locking button on the clutch cover.

Angle gear

The angle gear is filled with a sufficient quantity of grease at the factory. However, before using the machine you should check that the angle gear is filled to 3/4 with grease. Normally, the grease does not need to be changed except when the angle gear is repaired.

Maintenance schedule

Below follows some general maintenance instructions. If you need further information please contact your service workshop.

Daily maintenance

- Clean the outside of the machine.
- Make sure the harness is not damaged.
- Make sure the throttle trigger lock and the throttle function correctly from a safety point of view.
- Check that the stop switch functions.
- Check that the cutting head does not rotate while idling.

- Clean the air filter. Replace if necessary.
- Check the guards for damage and ensure that they are not cracked. Replace the guards if they have been exposed to impact or are cracked.
- Check that the blade is well centered, sharp and not cracked. An uncentered blade causes vibrations that can result in damage to the machine.
- Check that the trimmer head is undamaged and not cracked. Replace the trimmer head if necessary.
- Check that the locking nut is tight.
- Check that all nuts and screws are tightened.

Weekly maintenance

- Check the starter, the starter cord and the return spring.
- Make sure that the vibration damping elements are not damaged.
- Clean the outside of the spark plug. Remove and check the electrode gap. Adjust the gap to 0.6-0.7 mm or change the spark plug.
- Clean the cooling fins on the flywheel.
- Clean the carburetor area.
- Clean the cooling fins on the cylinder and check that the air intake in the starter unit is not blocked.
- Check that the angle gear is 3/4 filled with grease. Fill every 10-12 hours using special grease.

Monthly maintenance

- Clean the fuel tank using gasoline.
- Clean the carburetor and the area surrounding it.
- Clean the fan and the area around it.
- Check the fuel filter and the fuel pipe, replace if necessary.
- Check all cables and connections.
- Check the clutch, clutch springs and the clutch drum with regard to wear. Replace if necessary.
- Change the spark plug.

Storage

- Empty the fuel tank and run the engine out of fuel.
- Clean the entire unit.
- Store the unit in a dry place out of the reach of children.

Store the tool, operating instructions and where necessary the accessories in the original packaging. In this way you will always have all the information and parts ready to hand.

9. Warranty

This tool has been checked by the manufacturer. From the date of purchase by the final consumer, a two year warranty for **amateur use** covers any faulty material and manufacturing. The receipt or invoice of purchase needs to be displayed in case of a repair that is covered by the warranty. For possible faults during the warranty period, you should address your issue to the retail shop from which the purchase was made.

Terms of warranty

The warranty is valid only when:

- The tool has been used properly and for the purpose for which it was purchased.
- The tool presents a problem that is due to faulty material and manufacturing.
- Incapability of the tool to perform according to the technical specs provided.

Damages are not covered by the warranty that are due to causes such as:

- Wear due to improper use.
- Partial or total disassembly. The tool's shell must be disassembled only by personnel authorized by the official distributor.
- Damage due to overloading.
- Usage of incorrect or incompatible accessory.
- Bad maintenance from the operator or any other third party.
- Wear that was induced by external factors or rogue particles (dust, debris etc.)
- Wear due to non compliance with the instructions in this manual.

If, during the warranty period, there is a fault that can not be repaired from the authorised service department, the tool will be replaced without any extra cost.

10. Repair / Servicing

In case there is a need for a repair after the warranty period has expired, we will provide the best possible attention to repair the tool successfully.

11. Disposal



Do not dispose of electrical machines as unsorted municipal waste, use separate collection facilities.

Contact your local government collection systems for information regarding the collection systems available.

If electrical machines are disposed of in landfills or dumps, hazardous substances can leak into the groundwater and get into the food chain, damaging your health and well-being. When replacing old machines with new ones, the retailer will be happy to take back your old machine for disposal.

12. Declaration of Conformity

Authorized Representative

PAPADEAS S.A.

Noe st., loc. Mandra Kosta, 19300, Aspropyrgos, Greece

Herewith declares that:

The **Anti-vibration gasoline brush cutter** with **CODE: 3171** and distinctive title: **NT-CG520** under the brand **KRAUSMANN** (Description: Brush cutter, 52cc, Max power: 1.65kw/6500-7000rpm, Idling speed: 3000-200rpm, Aluminum tube diameter: 26mm, packing: engine, shaft and all accessories in one T shape color box, engine × 1, handle × 1, belt × 1, trimmer head × 1, 3T blade × 1, tool kit × 1, grass guard × 1, mixture pot × 1, manual × 1, shaft × 1), is designed in conformity with provision of the Directives 2014/30/EU, 2006/42/EC and the following manufacturing standards: EN 55012:2007+A1:2009, EN ISO 14982:2009, IEC 61000-4-2:2008, IEC 61000-4-3:2006+A1:2007+A2:2010, EN ISO 12100:2010, EN 60204-1:2006+A1:2009+AC:2010, EN ISO 11806-1:2022 AfPS GS 2019:01 PAK, EK9-BE-55(v2):2020, EK9-BE-56(v4):2020, EK9-BE-

98(v2):2020.

Year in which "CE" marking was affixed:

Machineyear 2023

Date: November 22th, 2023



** Accessories and contents may change from the production factory without any warnings, in that case the company bears no responsibility.*

ΕΛΛΗΝΙΚΑ | GR

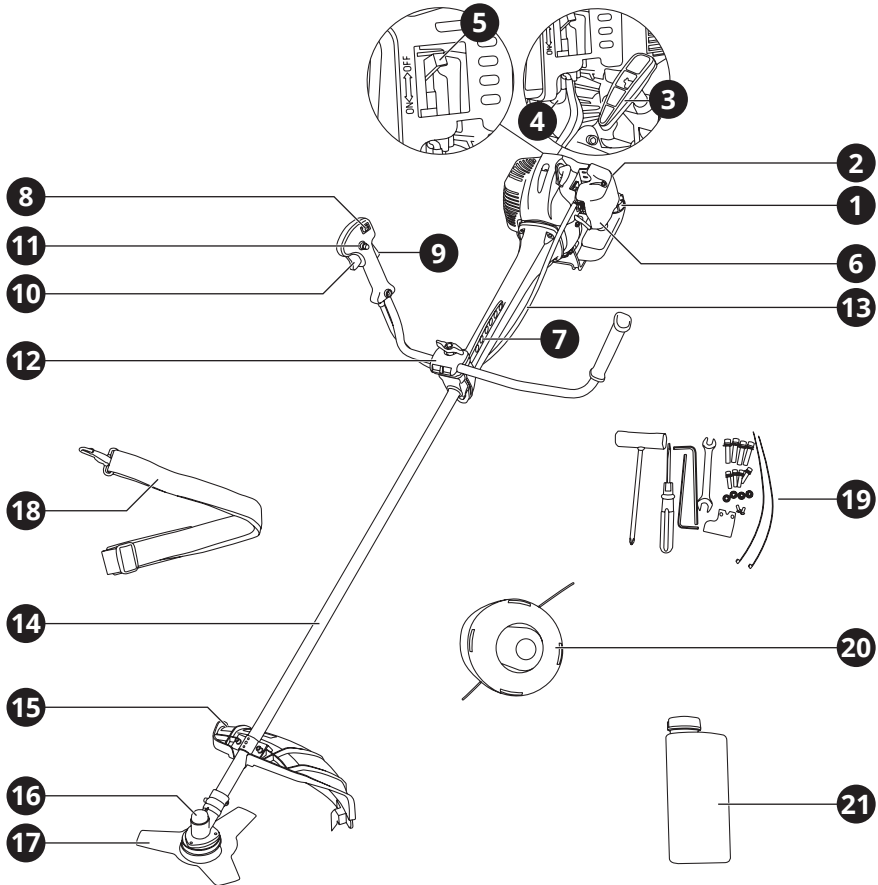

1. Επισκόπηση

Περιγραφή Εργαλείου

- | | | |
|------------------------------|--|---------------------------------------|
| 1 Ρεζερβουάρ καυσίμου | 8 Διακόπτης κινητήρα | 15 Προφυλακτήρας ασφαλείας |
| 2 Φίλτρο αέρα | 9 Κουμπί ασφαλούς εκκίνησης | 16 Κέλυφος γκραναζ, μετάδοσης |
| 3 Λαβή εκκίνησης | 10 Σκανδάλη γκαζιού | 17 Λεπίδα 3T |
| 4 Αντλία καυσίμου | 11 Κουμπί συνεχόμενης λειτουργίας | 18 Ζώνη ώμου |
| 5 Διακόπτης τσοκ | 12 Σύνδεσμος λαβής "U" | 19 Κιτ εργαλείων |
| 6 Κέλυφος σύνδεσης | 13 Ντίζα γκαζιού | 20 Κεφαλή κοπής |
| 7 Κρίκοι ζώνης ώμου | 14 Σωλήνας άξονα αλουμινίου | 21 Παγούρι αναλογίας μείγματος |

Προειδοποιητικές ετικέτες στο μηχάνημα



Διαβάστε το εγχειρίδιο χρήσης πριν χρησιμοποιήσετε αυτό το μηχάνημα.



Φοράτε προστατευτικό κράνος, γυαλιά εργασίας και προστατευτικά αυτιών.



Να φοράτε πάντα προστατευτικά γάντια.



Χρησιμοποιήστε αντιολισθητικές και σταθερές μπότες.



Απαγορεύεται αυστηρά το κάπνισμα και οι φλόγες κοντά στο εργαλείο!



Κρατήστε τα μέρη του σώματος μακριά από τη λεπίδα ή την κεφαλή κοπής.



Κίνδυνος τραυματισμού από εκτροπή αντικειμένων όπως πέτρες, σκουπίδια κλπ.



Προσοχή! Η απρόσεκτη ή εσφαλμένη χρήση μπορεί να οδηγήσει σε σοβαρό τραυματισμό του χειριστή ή άλλων.



Κρατήστε το σώμα σας μακριά από τα ζεστά μέρη του κινητήρα. Αποφύγετε την επαφή κατά τη λειτουργία και μετά.

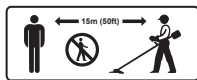

Κρατήστε τους παρευρισκόμενους μακριά από το μηχάνημα τουλάχιστον 15 μέτρα.

⚠ ΣΗΜΑΝΤΙΚΟ:

Αν οι προειδοποιητικές ετικέτες αποκολληθούν ή λερωθούν και είναι αδύνατο να διαβαστούν, πρέπει να επικοινωνήσετε με τον αντιπρόσωπο από τον οποίο αγοράσατε το προϊόν για να παραγγείλετε νέες ετικέτες και να τις τοποθετήσετε στις απαιτούμενες θέσεις.

⚠ ΠΡΟΣΟΧΗ:

Ποτέ μην αναδιαμορφώσετε το εργαλείο.

Δεν θα εγγυηθούμε για το εργαλείο, αν χρησιμοποιείτε το αναδιαμορφωμένο προϊόν ή δεν συμμορφώνετε με τη σωστή χρήση που περιγράφεται στο εγχειρίδιο χρήσης.

Σύμβολα στο μηχάνημα



A.

OFF

B.

ON

C.

A. Είσοδος για ανεφοδιασμό του "ΜΕΙΓΜΑΤΟΣ ΚΑΥΣΙΜΟΥ".

Τοποθεσία: κατάκι ρεζερβουάρ καυσίμου

B. Η κατεύθυνση για να κλείσει το τσοκ.

Τοποθεσία: κάλυμμα φίλτρου αέρος

C. Η κατεύθυνση για να ανοίξει το τσοκ.

Τοποθεσία: κάλυμμα φίλτρου αέρος

2. Οδηγίες ασφαλείας

Πριν τη χρήση του μηχανήματος

⚠ ΠΡΟΣΟΧΗ:

Διαβάστε προσεκτικά και κατανοήστε όλες τις οδηγίες πριν χρησιμοποιήσετε το εργαλείο.

Για την πρόληψη κινδύνων και / ή σοβαρών τραυματισμών πρέπει να ακολουθήσετε τις οδηγίες.

- ▶ Ποτέ δεν πρέπει να χρησιμοποιείτε το εργαλείο υπό την επήρεια αλκοόλ, όταν υποφέρετε από εξάντληση ή έλλειψη ύπνου, όταν υποφέρετε από υπνηλία λόγω λήψης φαρμάκων, ή σε οποιαδήποτε άλλη στιγμή που υπάρχει πιθανότητα η κρίση σας να είναι μειωμένη ή να μην μπορείτε να χειριστείτε σωστά και με ασφάλεια το μηχάνημα.
- ▶ Αποφύγετε τη λειτουργία του κινητήρα σε εσωτερικό χώρο. Τα καυσαέρια περιέχουν επιβλαβές μονοξείδιο του άνθρακα.
- ▶ Ποτέ μην χρησιμοποιείτε το προϊόν υπό

συνθήκες όπως αυτές που περιγράφονται παρακάτω:

1. Όταν το έδαφος είναι ολισθηρό ή όταν άλλες συνθήκες καθιστούν αδύνατη τη διατήρηση μιας σταθερής στάσης.
 2. Τι νύχτα, σε περιόδους βαριάς ομίχλης ή οποιαδήποτε άλλη στιγμή που το οπτικό σας πεδίο μπορεί να είναι περιορισμένο και θα ήταν δύσκολο να αποκτήσετε μια σαφή εικόνα της περιοχής.
 3. Κατά τη διάρκεια καταγίδων, κατά τη διάρκεια βροχής, σε περιόδους ισχυρών ανέμων ή σε οποιαδήποτε άλλη εποχή που οι καιρικές συνθήκες ενδέχεται να καταστήσουν τη χρήση αυτού του εργαλείου μη ασφαλή.
- ▶ Όταν χρησιμοποιείτε αυτό το εργαλείο για πρώτη φορά, πριν ξεκινήσετε την πραγματική εργασία, μάθετε να το χειρίζεστε από έναν εξειδικευμένο εργαζόμενο.
 - ▶ Η έλλειψη ύπνου, η κούραση ή η σωματική εξάντληση οδηγούν σε μειωμένη προσοχή και αυτό με τη σειρά του οδηγεί σε ατυχήματα και τραυματισμούς. Περιορίστε το χρόνο συνεχόμενης χρήσης του μηχανήματος σε περίπου 10 λεπτά ανά συνεδρία και κάντε διαλείμματα 10-20 λεπτών μεταξύ των συνεδριών εργασίας. Προσπαθήστε επίσης να διατηρήσετε το συνολικό χρόνο ημερήσιας εργασίας στις 2 ώρες ή λιγότερο.
 - ▶ Βεβαιωθείτε ότι το εγχειρίδιο αυτό είναι προσβάσιμο, ώστε να μπορείτε να ανατρέξετε σε αυτό αργότερα αν προκύψουν τυχόν ερωτήσεις.
 - ▶ Να είστε πάντα βέβαιοι ότι συμπεριλαμβάνετε αυτό το εγχειρίδιο κατά την πώληση, δανεισμό ή μεταβίβαση της κυριότητας του εργαλείου.
 - ▶ Ποτέ μην επιτρέπετε τη χρήση του εργαλείου σε παιδιά ή σε οποιονδήποτε που δεν είναι σε θέση να κατανοήσει πλήρως τις οδηγίες που δίνονται σε αυτό το εγχειρίδιο χρήσης αυτού του εργαλείου.

Εξοπλισμός εργασίας και ρουχισμός

- ▶ Όταν χρησιμοποιείτε το εργαλείο, πρέπει να φοράτε σωστά ρούχα και προστατευτικό εξοπλισμό ως εξής: 1. Κράνος, 2. Προστατευτικά γυαλιά ή προστατευτικό

προσώπου, 3. Χοντρά γάντια εργασίας, 4. Μπότες εργασίας με αντιολισθητικές σόλες, 5. Προστατευτικά αυτιών.

- ▶ Και πρέπει να φέρετε μαζί σας: 1. Εργαλεία και αρχεία που επισυνάπτονται, 2. Σωστά διατηρημένο καύσιμο και λάδι αλυσίδας, 3. Πράγματα για να γνωστοποιήσετε τον χώρο εργασίας σας (σχοινί, προειδοποιητικές ταινίες), 4. Σφουρίχτρα (για συνεργασία ή έκτακτη ανάγκη), 5. Μπαλτά ή πριόνι (για την απομάκρυνση των εμποδίων).
- ▶ Ποτέ μην χρησιμοποιείτε το εργαλείο όταν φοράτε παντελόνια με χαλαρά μπατζάκια, όταν φοράτε σανδάλια ή όταν είστε ξυπόλητοι.

Προειδοποίηση σχετικά με το χειρισμό καυσίμων

- ▶ Ο κινητήρας αυτού του εργαλείου έχει σχεδιαστεί για να λειτουργεί με μικτό καύσιμο που περιέχει πολύ εύφλεκτη βενζίνη. Ποτέ μην φυλάσσετε δοχεία καυσίμου ή ξαναγεμίζετε τη δεξαμενή καυσίμων σε σημείο όπου υπάρχει φούρνος, λέβητας, καύση ξύλου, ηλεκτρικοί σπινθήρες, σπινθήρες συγκόλλησης ή οποιαδήποτε άλλη πηγή θερμότητας ή φωτιάς που μπορεί να αναφλέξει το καύσιμο.
- ▶ Το κάπνισμα κατά τη λειτουργία του εργαλείου ή την επαναπλήρωση της δεξαμενής καυσίμου είναι εξαιρετικά επικίνδυνο. Να είστε πάντα βέβαιοι ότι κρατάτε τα αναμμένα τσιγάρα μακριά από το εργαλείο ανά πάσα στιγμή.
- ▶ Κατά την επαναπλήρωση της δεξαμενής πρέπει πρώτα να απενεργοποιήσετε τον κινητήρα και να προσέξετε ώστε να μην υπάρχουν σπινθήρες ή ανοικτές φλόγες οπουδήποτε κοντά πριν από τον ανεφοδιασμό.
- ▶ Εάν κατά τη διάρκεια του ανεφοδιασμού προκύψει διαρροή καυσίμου, χρησιμοποιήστε ένα στεγνό πανί για να σκουπίσετε τις διαρροές πριν ενεργοποιήσετε ξανά τον κινητήρα.
- ▶ Μετά το ανεφοδιασμό, βιδώστε ξανά το καπάκι του καυσίμου στη δεξαμενή καυσίμου και στη συνέχεια μεταφέρετε το εργαλείο σε σημείο που απέχει 3 μέτρα ή περισσότερο από το σημείο αναπλήρωσης του πριν ενεργοποιήσετε τον κινητήρα.

Πριν εκκινήσετε τον κινητήρα

- ▶ Πριν ξεκινήσετε την εργασία, κοιτάξετε τριγύρω προσεκτικά για να πάρετε μια αίσθηση για τη μορφολογία του εδάφους ή του γρασιδιού που πρέπει να κοπεί. Εάν υπάρχει κάποιο αντικείμενο που μπορεί να εμποδίζει κατά την εργασία, αφαιρέστε το.
- ▶ Η περιοχή ακτίνας 15 μέτρων από τον χειριστή του εργαλείου πρέπει να θεωρείται επικίνδυνη περιοχή στην οποία κανείς δεν πρέπει να εισέλθει ενώ το εργαλείο είναι σε χρήση. Όταν χρειάζεται, τοποθετήστε κίτρινο προειδοποιητικό σχοινί και προειδοποιητικά σήματα γύρω από την περιοχή εργασίας. Όταν οι εργασίες εκτελούνται ταυτόχρονα από δύο ή περισσότερα άτομα, ελέγχετε πάντοτε την παρουσία και την τοποθεσία των ατόμων, ώστε να διασφαλίζεται η ασφάλεια διατηρώντας μια επαρκώς ασφαλή απόσταση.
- ▶ Βεβαιωθείτε ότι δεν υπάρχουν χαλαρές βίδες ή παξιμάδια, διαρροές καυσίμου, σκασίματα ή οποιαδήποτε άλλα προβλήματα, τα οποία ενδέχεται να επηρεάσουν την ασφαλή λειτουργία. Προσέξτε ιδιαίτερα ώστε να βεβαιωθείτε ότι δεν υπάρχει τίποτα κακό με τις λεπίδες ή με τις ενώσεις μέσω των οποίων είναι προσαρτημένες οι λεπίδες στο μηχανήμα.
- ▶ Ποτέ μην χρησιμοποιείτε λεπίδες που είναι λυγισμένες, στρεβλωμένες, ραγισμένες, σπασμένες ή κατεστραμμένες με οποιονδήποτε τρόπο.
- ▶ Κρατήστε τις λεπίδες πάντα αιχμηρές.
- ▶ Ακονίζοντας τις άκρες κοπής, διατηρείτε κοφτερές τις γωνιακές άκρες και γύρω από τη βάση της άκρης.
- ▶ Ελέγξτε τη βίδα για να στερεώσετε τη λεπίδα και βεβαιωθείτε ότι η λεπίδα γυρίζει ομαλά χωρίς ασυνήθιστο θόρυβο.

Κατά την εκκίνηση του κινητήρα

- ▶ Προσέξτε για να βεβαιωθείτε ότι δεν υπάρχουν εμπόδια εντός ακτίνας 15 μέτρων γύρω από το εργαλείο.
- ▶ Τοποθετήστε το σώμα του εργαλείου στο έδαφος σε μια επίπεδη και καθαρή περιοχή και κρατήστε το σταθερά στη θέση του,

ώστε να μην έρχονται σε επαφή οι λεπίδες ή το γκάζι με τυχόν εμπόδια κατά την εκκίνηση του κινητήρα.

- ▶ Τοποθετήστε το γκάζι στη θέση ρελαντί κατά την εκκίνηση του κινητήρα. Μετά την εκκίνηση του κινητήρα, εάν οι λεπίδες συνεχίσουν να περιστρέφονται ακόμα και μετά την πλήρη επαναφορά του γκαζιού, σβήστε τον κινητήρα και ελέγξτε το καλώδιο του γκαζιού και άλλα εξαρτήματα.

Λειτουργία

- ▶ Κρατήστε σταθερά τις λαβές του εργαλείου και με τα δύο χέρια. Αν αναστείλετε την εργασία, αφήστε το γκάζι στη θέση ρελαντί.
- ▶ Πάντα να είστε βέβαιοι ότι διατηρείτε σταθερή, ομοιόμορφη στάση ενώ εργάζεστε.
- ▶ Διατηρείστε την ταχύτητα του κινητήρα στο απαιτούμενο επίπεδο για να εκτελέσετε εργασίες κοπής και μην αυξάνετε ποτέ την ταχύτητα του κινητήρα πάνω από το απαραίτητο επίπεδο.
- ▶ Αν το χόρτο παγιδεύεται στη λεπίδα κατά τη λειτουργία, ή αν πρέπει να ελέγξετε τη μονάδα ή να ανεφοδιάσετε τη δεξαμενή, βεβαιωθείτε ότι έχετε σβήσει τον κινητήρα.
- ▶ Αν η λεπίδα αγγίζει ένα σκληρό αντικείμενο σαν πέτρα, σταματήστε αμέσως τον κινητήρα και ελέγξτε αν κάτι πάει στραβά. Αν ναι, αντικαταστήστε τη με μια νέα.
- ▶ Αν κάποιος σας φωνάξει κατά την εργασία, βεβαιωθείτε ότι έχετε σβήσει τον κινητήρα πριν γυρίσετε.
- ▶ Ποτέ μην αγγίζετε το μπουζί ή το βύσμα ενώ ο κινητήρας είναι σε λειτουργία. Κάτι τέτοιο μπορεί να προκαλέσει ηλεκτροπληξία.
- ▶ Μην αγγίζετε ποτέ την εξάτμιση ή άλλα μεταλλικά μέρη του κινητήρα κατά τη λειτουργία του κινητήρα ή αμέσως μετά το σβήσιμο του κινητήρα. Κάτι τέτοιο μπορεί να προκαλέσει σοβαρά εγκαύματα.
- ▶ Όταν ολοκληρώσετε την κοπή σε μια θέση και θέλετε να συνεχίσετε σε άλλο σημείο, απενεργοποιήστε τον κινητήρα και γυρίστε τη μονάδα έτσι ώστε η λεπίδα να βλέπει μακριά από το σώμα σας.
- ▶ Κρατήστε τις λαβές στεγνές, καθαρές και

χωρίς λάδι ή μείγμα καυσίμων.

- ▶ Απενεργοποιείτε πάντα τον κινητήρα πριν αφήσετε κάτω το εργαλείο.

Προληπτικά μέτρα ασφαλείας σχετικά με την ανάκρουση

⚠ ΠΡΟΣΟΧΗ:

Μια επικίνδυνη αντίδραση μπορεί να συμβεί όταν η περιστρεφόμενη λεπίδα έρθει σε επαφή με ένα στερεό αντικείμενο. Αυτό ονομάζεται ανάκρουση.

Δεν πρέπει να στηρίζετε αποκλειστικά στα προστατευτικά εξαρτήματα που είναι εγκατεστημένα στο εργαλείο. Ως χειριστής του εργαλείου θα πρέπει να πραγματοποιήσετε κάποιες ενέργειες, ώστε να αποφύγετε ατυχήματα ή τραυματισμούς:

1. Έχοντας την βασική γνώση για την ανάκρουση, μπορείτε να μειώσετε ή να εξαλείψετε το στοιχείο του αιφνιδιασμού. Η ξαφνική έκπληξη συμβάλλει σε ατυχήματα.
2. Πριν ξεκινήσετε να δουλεύετε, καθαρίστε την περιοχή εργασίας σας και αφαιρέστε τις ακαθαρσίες γύρω από τα εμπόδια.
3. Όταν ο κινητήρας είναι ενεργοποιημένος, κρατήστε το εργαλείο δυνατά και με τα δύο χέρια. Το δυνατό κράτημα θα βοηθήσει στην μείωση της ανάκρουσης και διατήρησης ελέγχου του εργαλείου.
4. Όταν χρησιμοποιείτε το εργαλείο, μην το αφήνετε ποτέ από τα μάτια σας. Αν χρειαστεί, τοποθετήστε το γκάτσι στη θέση ρελαντί.
5. Όταν χρησιμοποιείτε το εργαλείο, μην φέρετε τη μονάδα κοντά στα πόδια σας και μην την υψώνετε πάνω από τη μέση σας.

Συντήρηση

- ▶ Εκτελέστε τις εργασίες συντήρησης και ελέγχου που περιγράφονται στο εγχειρίδιο σε τακτά χρονικά διαστήματα. Αν κάποια ανταλλακτικά πρέπει να αντικατασταθούν ή πρέπει να εκτελεστούν εργασίες συντήρησης ή επισκευής που δεν περιγράφονται σε αυτό το εγχειρίδιο, επικοινωνήστε με αντιπρόσωπο του πλησιέστερου εξουσιο-

δοτημένου αντιπροσώπου για βοήθεια.

- ▶ Σε καμία περίπτωση δεν πρέπει ποτέ να λύσετε το εργαλείο ή να το αλλάξετε με οποιονδήποτε τρόπο. Κάτι τέτοιο μπορεί να έχει ως αποτέλεσμα το εργαλείο να καταστραφεί κατά τη λειτουργία ή να μην μπορεί να λειτουργήσει σωστά.
- ▶ Πάντα βεβαιωθείτε ότι έχετε σβήσει τον κινητήρα πριν εκτελέσετε οποιαδήποτε διαδικασία συντήρησης ή ελέγχου.
- ▶ Όταν ακονίζετε, αφαιρείτε ή επανασυνδέετε τη λεπίδα, πρέπει να χρησιμοποιείτε τα κατάλληλα εργαλεία και εξοπλισμό για να αποφύγετε τραυματισμούς.
- ▶ Κατά την αντικατάσταση της λεπίδας ή άλλων εξαρτημάτων ή κατά την πλήρωση του λαδιού ή των λιπαντικών πάντα βεβαιωθείτε ότι χρησιμοποιείτε μόνο προϊόντα που έχουν πιστοποιηθεί για χρήση με το εργαλείο.
- ▶ Εκτός από τα στοιχεία που αναφέρονται στο εγχειρίδιο χρήσης, αφήστε όλη την συντήρησή στον αρμόδιο αντιπρόσωπό σας.

⚠ ΠΡΟΣΟΧΗ:

Τα μεταλλικά μέρη φτάνουν σε υψηλές θερμοκρασίες κατά τη διάρκεια αλλά και αμέσως μετά τη διακοπή του κινητήρα.

Μεταφορά

- ▶ Βεβαιωθείτε ότι έχει τοποθετηθεί το κατάλληλο κάλυμμα λεπίδας.
- ▶ Όταν μεταφέρετε το εργαλείο με αυτοκίνητο, σταθεροποιήστε τη μονάδα με σχοινί. Μην μεταφέρετε με ποδηλάτο ή μοτοσικλέτα επειδή είναι επικίνδυνο.
- ▶ Ποτέ μην μεταφέρετε το εργαλείο πάνω σε τραχιά οδοστρώματα χωρίς πρώτα να αφαιρέσετε όλα τα καύσιμα από τη δεξαμενή καυσίμου, καθώς μπορεί να προκληθεί διαρροή καυσίμου από τη δεξαμενή.

3. Προδιαγραφές

Προβλεπόμενη χρήση

Το εργαλείο αυτό έχει σχεδιαστεί για χρήση κοπής γρασιδιού και θάμνων, δεν πρέπει ποτέ να χρησιμοποιηθεί για οποιονδήποτε άλλο σκοπό.

⚠ ΠΡΟΣΟΧΗ:

Αν η αντικατάσταση οποιουδήποτε εξαρτήματος είναι απαραίτητη, αυτό πρέπει να γίνει από έναν επαγγελματία για να αποφευχθεί ο οποιοσδήποτε κίνδυνος ασφάλειας.

Εργαλείο	3171
Αναλογία Καυσίμου / Λαδιού	Μείγμα Βενζίνης 25 : Λάδι δίχρονων κινητήρων 1
Βενζίνη	Αμόλυβδη RQ-90 οκτανίων
Λάδι	Βαθμού TC υψηλής απόδοσης, λάδι δίχρονων κινητήρων
Χωρητικότητα δεξαμενής καυσίμου	1200 ml
Τύπος κινητήρα	Αερόψυκτος, δίχρονος, μονοκύλινδρος κινητήρας βενζίνης
Διάμετρος κυλίνδρου	40 mm
Κυβισμός κινητήρα	52 cc
Κατανάλωση καυσίμου	610 g/kw.h
Μέγ. ισχύς κινητήρα	1.65 kw
Λαβές	Λαβή "U"
Μέγ. ταχύτητα κινητήρα	6500 - 7000 rpm
Ταχύτ. κινητήρα ρελαντί	3000 ± 200 rpm
Ταχύτητα συμπλοκής	Όχι λιγότερο από 3400 rpm
Καρμπυρατέρ	Μοντέλο διαφράγμ.
Σύστημα ανάφλεξης	Μαγνητ. στροφέιο, εκφόρτιση πυκνωτή (CDI)
Μπουζί	NGK BM6A, Κενό 0.65 mm
Σύστημα εκκίνησης	Εκκινητήρας αυτόμ. επαναφοράς

Εργαλείο

3171

Συμπλέκτης	Φυγοκεντρικός
Κατεύθυνση περιστροφ.	Αριστερόστροφα (κάτοψη)
Στάθμη θορύβου	114 dB
Κύριος σωλήνας άξονα	Αλουμίνιο, Ø26 mm
Πλάτος	300 mm
Ύψος	290 mm
Μήκος (χωρίς κεφαλή)	1870 mm
Βάρος	5.5/6 kg

4. Συναρμολόγηση

Κινητήρας και κύριος σωλήνας άξονα

Ευθυγραμμίστε το σωλήνα του κύριου άξονα **14** και το κέλυφος σύνδεσης **6** με τη μονάδα κινητήρα και συνδέστε τα σταθερά χρησιμοποιώντας τις 4 βίδες που βρίσκονται στο Kit εργαλείων **19** (fig 1). Ασφαλίστε τις συνδέσεις σταθερά με την ίδια δύναμη.

Λαβή

Τοποθετήστε τη δεξιά χειρολαβή (το σύστημα γκαζιού είναι τοποθετημένο) και την αριστερή λαβή στο σύνδεσμο λαβής "U" **12** και σφίξτε καλά τη βίδα στερέωσης συνδέσμου λαβής **R** (fig 2).

Προφυλακτήρας ασφαλείας

Είναι εξαιρετικά σημαντικό ο οδηγός της φλάντζας στήριξης να εμπλέκεται σωστά με την κεντρική οπή του εξοπλισμού κατά τη συναρμολόγηση του εξοπλισμού κοπής. Ο εξοπλισμός κοπής που συναρμολογείται λανθασμένα μπορεί να προκαλέσει σοβαρούς τραυματισμούς.

⚠ ΠΡΟΣΟΧΗ:

Σε καμία περίπτωση δεν επιτρέπεται η χρήση του εξοπλισμού κοπής χωρίς εγκεκριμένο προφυλακτήρα ασφαλείας. Εάν υπάρχει λάθος ή ελαττωματικός προφυλακτήρας, αυτό μπορεί να προκαλέσει σοβαρό τραυματισμό.

- Στερεώστε τον κόπτη μεσινέζας **A** στον προφυλακτήρα ασφαλείας **15** με μια βίδα (fig 3).

- Συνδέστε την επέκταση του προφυλακτήρα **B** στο κάτω μέρος του προφυλακτήρα ασφαλείας.
- Συναρμολογήστε τον προφυλακτήρα **15** όπως απεικονίζεται (fig 4), σημειώστε ότι οι βίδες πρέπει να σφίγγονται.

Λεπίδα 3T

- Τοποθετήστε την επάνω πλάκα **H** και το περίβλημα προσαρμογέα **G** στον άξονα εξόδου (fig 5).
- Γυρίστε τον άξονα της λεπίδας μέχρι μία από τις οπές στον άνω πλάκα να ευθυγραμμιστεί με την οπή στο κέλυφος γραναζιών μετάδοσης **I**.
- Τοποθετήστε έναν πείρο ασφάλισης στην οπή **J** έτσι ώστε ο άξονας να είναι κλειδωμένος.
- Τοποθετήστε τη λεπίδα 3T **F**, την κάτω πλάκα **E** και το περίβλημα πλάκας **D** στον άξονα εξόδου.
- Τοποθετήστε τη βίδα **C**.

Η ροπή σύσφιξης της βίδας είναι 35 - 50 Nm (3.5 - 5 kg.m). Χρησιμοποιήστε το ειδικό κλειδί στο κιτ εργαλείων **19**. Κρατήστε τη λαβή του κλειδιού όσο το δυνατόν πιο κοντά στη λεπίδα. Η βίδα σφίγγεται όταν το κλειδί στρέφεται προς την κατεύθυνση περιστροφής (αριστερό σπείρωμα).

Ντίζα γκαζιού

- Τοποθετήστε τη ντίζα γκαζιού **13** μέσω του περιβλήματος ρύθμισης καλωδίου στο βραχίονα του καρμπυρατέρ. Βεβαιωθείτε ότι το άκρο του περιβλήματος του καλωδίου γκαζιού είναι τοποθετημένο θετικά στο χιτώνιο (fig 6).
- Τοποθετήστε το εξάρτημα με σχισμές στο καρμπυρατέρ έτσι ώστε η εγκοπή **K** να βρίσκεται μακριά από το χιτώνιο ρύθμισης καλωδίου.
- Περιστρέψτε το έκκεντρο γκαζιού του καρμπυρατέρ και σπρώξτε τη ντίζα γκαζιού μέσα από την υποδοχή στο εξάρτημα με σχισμές, βεβαιώνοντας ότι το πώμα του καλωδίου πέφτει μέσα στην οπή **K**.
- Λειτουργήστε τη σκανδάλη γκαζιού **10** μερικές φορές για να βεβαιωθείτε ότι λειτουργεί σωστά.

- Συνδέστε τη ντίζα γκαζιού με τα κλιπς **L**.

Ρύθμιση της ζώνης ώμου

Στο μπροστινό μέρος υπάρχει ένα εύκολα προβάσιμο σημείο απελευθέρωσης:

- Τραβήξτε προς τα έξω τον κόκκινο ιμάντα.
- Η ζώνη ισχίου και η ζώνη ώμου θα απελευθερωθούν αυτόματα την ίδια στιγμή. Ως αποτέλεσμα, η ζώνη ώμου **18** και η μονάδα κινητήρα θα γλιστρήσουν στο έδαφος.

Χρησιμοποιήστε αυτό, αν ο κινητήρας πιάσει φωτιά ή σε οποιαδήποτε άλλη κατάσταση έκτακτης ανάγκης όταν χρειαστεί να βγάλετε γρήγορα τη ζώνη ώμου και το εργαλείο.

Κεφαλή κοπής

- Τοποθετήστε την επάνω πλάκα **H** και το περίβλημα προσαρμογέα **G** στον άξονα εξόδου (fig 7).
- Περιστρέψτε τον άξονα της λεπίδας μέχρι να ευθυγραμμιστεί μία από τις οπές στην επάνω πλάκα με την οπή **J** στο κέλυφος γραναζιών μετάδοσης **I**.
- Τοποθετήστε έναν πείρο ασφάλισης στην οπή **J** έτσι ώστε ο άξονας να είναι κλειδωμένος.
- Τοποθετήστε τη χαμηλή πλάκα **E** και τη νάιλον κεφαλή κοπής **M** στον άξονα εξόδου.
- Βιδώστε την κεφαλή κοπής **M** κατά τη φορά περιστροφής.

Κύριος σωλήνας άξονα

- Χαλαρώστε τη βίδα **N** και τα δύο παξιμάδια **O** (fig 8).
- Εισάγετε τον κύριο σωλήνα άξονα **14** στο κέλυφος γραναζιών μετάδοσης **16**, γυρίστε τον άξονα των λεπίδων και σπρώξτε τον κύριο σωλήνα έως ότου ευθυγραμμιστούν οι οπές **P** του σωλήνα του κύριου άξονα με την οπή **N** στο κέλυφος γραναζιών μετάδοσης.
- Σφίξτε τη βίδα **N** και τα δύο παξιμάδια **O**, έτσι ώστε ο σωλήνας του κύριου άξονα να είναι ασφαλισμένος.

5. Χειρισμός καυσίμων

Μείγμα καυσίμων

ΣΗΜΕΙΩΣΗ:

Το μηχανήμα είναι εφοδιασμένο με δίχρονο κινητήρα και πρέπει πάντα να λειτουργεί σε μείγμα βενζίνης και δίχρονου λαδιού. Είναι σημαντικό να μετράτε με ακρίβεια την ποσότητα του λαδιού για να εξασφαλίσετε τη σωστή αναλογία μείγματος. Μικρές αποκλίσεις στην ποσότητα του λαδιού έχουν μεγάλη επίδραση στις αναλογίες του μείγματος καυσίμου, ειδικά κατά την ανάμιξη μικρών ποσοτήτων καυσίμου.

ΠΡΟΣΟΧΗ:

Το καύσιμο είναι πολύ εύφλεκτο. Αποφύγετε το κάπνισμα ή να φέρετε φλόγα ή σπίθες κοντά στα καύσιμα. Βεβαιωθείτε ότι έχετε σταματήσει τον κινητήρα και αφήστε τον να κρυώσει πριν τον ανεφοδιασμό της μονάδας. Επιλέξτε γυμνό έδαφος σε εξωτερικούς χώρους για τροφοδοσία καυσίμου και μετακινήστε τουλάχιστον 3 μέτρα μακριά από το σημείο τροφοδοσίας πριν ξεκινήσετε τον κινητήρα. **Πάντα να παρέχετε καλό αερισμό όταν χειρίζεστε καύσιμα.**

ΣΗΜΕΙΩΣΗ:

Χρησιμοποιείτε πάντα βενζίνη ποιότητας (τουλάχιστον 90 οκτάνια) με μίγμα λαδιού.

Αναμίξτε κανονική βενζίνη (αμόλυβδη, χωρίς οινόπνευμα) και αποδεδειγμένης ποιότητας λάδι κινητήρα για δίχρονους αερόψυκτους κινητήρες (fig 9).

- Η συνιστώμενη ιδιότητα των οκτανίων είναι 90. Εάν εκτελείτε τον κινητήρα σε βενζίνη με χαμηλότερη τιμή οκτανίου από 90, μπορεί να εμφανιστεί το λεγόμενο "κτύπημα". Αυτό οδηγεί σε αυξημένη θερμοκρασία κινητήρα, η οποία μπορεί να οδηγήσει σε σοβαρή βλάβη του κινητήρα. Όταν εργάζεστε σε συνεχείς υψηλές στροφές, συνιστάται υψηλότερη βαθμολογία οκτανίων.
- Κακής ποιότητας βενζίνη ή λάδι μπορεί να προκαλέσουν βλάβη στα ελατήρια στεγανοποίησης, στις παροχές καυσίμου ή στην ίδια τη δεξαμενή καυσίμων.

25:1 Πίνακας μεξίης

Λίτρα βενζίνης	1	2	3	4	5
Λάδι σε ml.	40	80	120	160	200

ΠΡΟΣΟΧΗ:

Κρατήστε τις φλόγες μακριά από την περιοχή όπου χειρίζεστε ή αποθηκεύετε καύσιμο.

Αναμίξτε και αποθηκεύστε καύσιμο μόνο σε εγκεκριμένο δοχείο βενζίνης.

Πώς να αναμίξετε καύσιμα

- Μετρήστε την ποσότητα βενζίνης και λαδιού που πρόκειται να αναμιχθεί.
- Βάλτε μέρος της βενζίνης σε ένα καθαρό, εγκεκριμένο δοχείο καυσίμου.
- Ρίξτε όλο το λάδι και ανακινήστε καλά.
- Ρίξτε την υπόλοιπη βενζίνη και ανακινήστε ξανά για τουλάχιστον ένα λεπτό. Καθώς ορισμένα έλαια μπορεί να είναι δύσκολο να αναταχθούν ανάλογα με τα συστατικά του πετρελαίου, απαιτείται επαρκής ανάδευση του να έχει αντοχή ο κινητήρας. Να γνωρίζετε ότι αν η ανάδευση είναι ανεπαρκής, υπάρχει αυξημένος κίνδυνος πρόωρου κολλήματος εμβόλου λόγω ενός ασυνήθιστα δυσανάλογου μείγματος.
- Τοποθετήστε μια σαφή ένδειξη στο εξωτερικό του δοχείου, για να αποφύγετε τη σύγχυση του μείγματος με άλλα δοχεία.

Μην αναμιγνύετε καύσιμα περισσότερο από ένα μήνα. Εάν το εργαλείο δεν χρησιμοποιείται για μεγάλο χρονικό διάστημα, η δεξαμενή καυσίμου πρέπει να αδειάσει και να καθαριστεί.

Τροφοδοσία καυσίμου μονάδας

- Ξεβιδώστε και αφαιρέστε το καπάκι καυσίμου. Τοποθετήστε το καπάκι σε μια θέση χωρίς σκόνη.
- Καθαρίστε το καπάκι καυσίμου. Η μόλυνση στη δεξαμενή μπορεί να διακόψει τις λειτουργίες.
- Βάλτε καύσιμο στη δεξαμενή μέχρι να γεμίσει περίπου 80%.
- Σφίξτε καλά το καπάκι του καυσίμου και στη συνέχεια, σκουπίστε τυχόν διαρροή καυσίμου γύρω από τη μονάδα.

ΣΗΜΕΙΩΣΗ:

Χρησιμοποιείτε πάντα ένα δοχείο καυσίμου με μια βαλβίδα κατά της εκροής.

⚠ ΠΡΟΣΟΧΗ:

Ποτέ μην ανεφοδιάζετε με καύσιμο όταν λειτουργεί ο κινητήρας. Πάντοτε να σταματάτε τον κινητήρα και να τον αφήνετε να κρυώσει για λίγα λεπτά πριν τον ανεφοδιασμό. Ανοίξτε το καπάκι του καυσίμου αργά κατά την τροφοδοσία, έτσι ώστε οποιαδήποτε υπερπίεση να απελευθερωθεί αργά.

Πράγματα που πρέπει να αποφύγετε

- Καύσιμο χωρίς λάδι (ακατέργαστο καύσιμο): θα προκαλέσει σοβαρή ζημιά στα εσωτερικά μέρη του κινητήρα πολύ γρήγορα.
- Gasohol: θα προκαλέσει αλλοίωση των λαστιχένων και / ή πλαστικών τμημάτων του κινητήρα.
- Λάδι 4-χρονου κινητήρα: θα προκαλέσει δυσλειτουργία στο μπουζί, μπλοκάρισμα της θύρας εξαγωγής και κόλλημα του ελατηρίου πιστονιού.
- Αναμειγμένα καύσιμα που έχουν παραμείνει για πάνω από ένα μήνα: μπορεί να φράξουν το καρμπυρατέρ και να οδηγήσουν σε βλάβη του κινητήρα.

ⓘ ΣΗΜΕΙΩΣΗ:

Τα περισσότερα προβλήματα κινητήρα προκαλούνται, άμεσα ή έμμεσα, από το καύσιμο που χρησιμοποιείται στο μηχανήμα. Προσέξτε ιδιαίτερα να μην αναμειγνύετε λάδι κινητήρα που προορίζεται για τετράχρονους κινητήρες.

6. Λειτουργία**Πριν την εκκίνηση****⚠ ΠΡΟΣΟΧΗ:**

Πριν από την εκκίνηση του κινητήρα, επιθεωρήστε ολόκληρη τη μονάδα για χαλαρά εξαρτήματα ή διαρροές καυσίμου και βεβαιωθείτε ότι το εξάρτημα κοπής έχει εγκατασταθεί σωστά και ότι στερεώνεται με ασφάλεια.

Για λόγους ασφαλείας, ακολουθήστε τις παρακάτω οδηγίες:

- Ελέγξτε τη λεπίδα για να βεβαιωθείτε ότι δεν έχουν σχηματιστεί ρωγμές στο κάτω μέρος των δοντιών ή από την κεντρική οπή.
- Ο συνηθέστερος λόγος για τον οποίο σχηματίζονται ρωγμές είναι ότι αιχμηρές γωνίες έχουν σχηματιστεί στο κάτω μέρος των

δοντιών ενώ ακονίζονται ή ότι η λεπίδα έχει χρησιμοποιηθεί με μη ακονισμένα δόντια.

- Ελέγξτε ότι η φλάντζα στήριξης δεν έχει ραγίσει λόγω κόπωσης ή λόγω υπερβολικού σφιξίματος. Απορρίψτε τη φλάντζα στήριξης αν είναι ραγισμένη.
- Βεβαιωθείτε ότι το παξιμάδι ασφάλισης δεν έχει χάσει τη δύναμη σύσφιξης.
- Το παξιμάδι ασφάλισης θα πρέπει να έχει δύναμη ασφάλισης τουλάχιστον 1.5 Nm. Η ροπή σύσφιξης του παξιμαδιού ασφάλισης πρέπει να είναι 35 - 50 Nm.
- Βεβαιωθείτε ότι η κεφαλή κοπής και ο προφυλακτήρας ασφαλείας δεν έχουν υποστεί ζημιά ή ρωγμές. Αντικαταστήστε τα αν έχουν εκτεθεί σε κρούση ή είναι ραγισμένα.
- Μην χρησιμοποιείτε ποτέ το μηχανήμα χωρίς προφυλακτήρα ασφαλείας ή με ελαττωματικό προστατευτικό.
- Τοποθετήστε το εργαλείο σε μια επίπεδη επιφάνεια και βεβαιωθείτε ότι το εργαλείο κοπής δεν μπορεί να έρθει σε επαφή με οτιοδήποτε αντικείμενο.
- Βεβαιωθείτε ότι δεν υπάρχουν άτομα μη εξουσιοδοτημένα στο χώρο εργασίας, διαφορετικά υπάρχει κίνδυνος σοβαρού τραυματισμού. Η απόσταση ασφαλείας είναι 15 μέτρα.

Εκκίνηση και Τερματισμός**ΠΡΟΣΟΧΗ:**

Το πλήρες κάλυμμα συμπλέκτη με τον άξονα πρέπει να τοποθετηθεί πριν την εκκίνηση του μηχανήματος, **⚠** θεωρητικά ο συμπλέκτης μπορεί να χαλαρώσει και να προκαλέσει τραυματισμό. Πριν ξεκινήσετε, μετακινήστε το μηχανήμα από την περιοχή ανεφοδιασμού.

Κρύος κινητήρας

ΑΝΑΦΛΕΞΗ: Μετακινήστε το διακόπτη κινητήρα **8** στη θέση ON (fig 13).

ΤΣΟΚ: Ρυθμίστε το διακόπτη τσοκ **5** στη θέση OFF (fig 10).

ΕΚΚΕΝΩΣΗ ΑΕΡΑ: Πιέστε επανειλημμένα τη φούσκα αντλίας καυσίμου **4** (fig 11) μέχρι να αρχίσει να εμφανίζεται το καύσιμο μέσα στη δεξαμενή μέσω του διαφανούς σωλήνα καυσίμου.

Ρυθμίστε το διακόπτη τσοκ **5** στη θέση ON.

Ζεστός κινητήρας

Χρησιμοποιήστε την ίδια διαδικασία έναρξης όπως και για τον κρύο κινητήρα, αλλά ρυθμίστε το διακόπτη τσοκ **5** στη θέση ON (fig 10). Ρυθμίστε το γκάζι στη θέση εκκίνησης πιέζοντας τη σκανδάλη γκαζιού **10** (fig 13).

⚠ ΠΡΟΣΟΧΗ:

Όταν ο κινητήρας ξεκινά με το τσοκ στη θέση εκκίνησης, ο εξοπλισμός κοπής αρχίζει να περιστρέφεται αμέσως.

Εκκίνηση του κινητήρα

Πιέστε το σώμα του μηχανήματος προς το έδαφος χρησιμοποιώντας το αριστερό σας χέρι.

Πιάστε τη λαβή εκκίνησης **3** (fig 11), τραβήξτε αργά το σχοινί με το δεξιό σας χέρι μέχρι να αισθανθείτε κάποια αντίσταση, μετά τραβήξτε γρήγορα και δυνατά το σχοινί (fig 12).

Επαναφέρετε το τσοκ μόλις ενεργοποιηθεί ο κινητήρας και επαναλάβετε μέχρι να ξεκινήσει ο κινητήρας.

Όταν ξεκινήσει ο κινητήρας, εφαρμόστε πλήρες γκάζι και το γκάζι εκκίνησης θα απενεργοποιηθεί αυτόματα.

ⓘ ΣΗΜΕΙΩΣΗ:

Μην τραβάτε πλήρως το σχοινί εκκίνησης και μην το απελευθερώνετε από την πλήρως εκτεταμένη θέση. Αυτό μπορεί να καταστρέψει το μηχανήμα.

Τερματισμός του κινητήρα

Σταματήστε τον κινητήρα θέτοντας το διακόπτη κινητήρα **8** στη θέση OFF (fig 13).

Σκανδάλη γκαζιού

Η σκανδάλη γκαζιού **10** είναι κλειδωμένη για να αποφευχθεί τυχαία εκκίνηση. Αρχικά πιέστε το κουμπί ασφαλούς εκκίνησης **9** και μετά πατήστε τη σκανδάλη γκαζιού **10** και κρατήστε την πατημένη (fig 13).

Για να διατηρήσετε το εργαλείο σε κατάσταση συνεχούς λειτουργίας, πατήστε το κουμπί συνεχόμενης λειτουργίας **11** μετά από το πάτημα της σκανδάλης γκαζιού **10** (fig 13).

Για να απενεργοποιήσετε τη ρύθμιση συνεχούς λειτουργίας, απλά πατήστε τη σκανδάλη γκαζιού **10**.

Εξοπλισμός κοπής

Λεπίδα

Η λεπίδα 3T **17** συνιστάται για κοπή θάμνων.

Κεφαλή κοπής

Η κεφαλή κοπής **20** συνιστάται για κοπή γρασιδιού.

8. Συντήρηση

Καρμπυρατέρ

Μετά τη λειτουργία ου εργαλείου σας για 8-10 δεξαμενές καυσίμου, ο κινητήρας έχει στρωθεί. Για να διασφαλίσετε ότι το εργαλείο σας είναι σε μέγιστη απόδοση και παράγει τις λιγότερες εκπομπές επιβλαβών εκπομπών μετά από το στρώσιμο, απευθυνθείτε σε εξουσιοδοτημένο αντιπρόσωπο εξυπηρέτησης πελατών, ο οποίος έχει μετρητή στροφών στη διάθεσή του, για να ρυθμίσετε το καρμπυρατέρ σας για βέλτιστες συνθήκες λειτουργίας.

Λειτουργία

Το καρμπυρατέρ ρυθμίζει την ταχύτητα του κινητήρα μέσω του γκαζιού. Το μείγμα αέρα / καυσίμου αναμιγνύεται στο καρμπυρατέρ. Το μίγμα αέρα / καυσίμου είναι ρυθμιζόμενο. Για να εκμεταλλευτείτε τη βέλτιστη απόδοση του κινητήρα, η ρύθμιση πρέπει να είναι σωστή.

Η ρύθμιση του καρμπυρατέρ σημαίνει ότι ο κινητήρας είναι προσαρμοσμένος στις τοπικές συνθήκες, όπως το κλίμα, το υψόμετρο, τη βενζίνη και τον τύπο λαδιού για δίχρονους κινητήρες.

Ρύθμιση ταχύτητας ρελαντί

Ελέγξτε ότι το φίλτρο αέρα είναι καθαρό. Όταν η ταχύτητα ρελαντί είναι σωστή, η κεφαλή κοπής δεν περιστρέφεται. Εάν απαιτείται ρύθμιση, κλείστε (δεξιόστροφα) τη βίδα-T, με τον κινητήρα σε λειτουργία, μέχρι να σταματήσει η κεφαλή κοπής (fig 14). Έχετε φτάσει στις σωστές στροφές ρελαντί (περίπου 2500 rpm) όταν ο κινητήρας λειτουργεί ομαλά σε όλες τις θέσεις πολύ κάτω από τις στροφές ανά λεπτό όταν αρχίζει να περιστρέφεται η κεφαλή κοπής.

⚠ ΠΡΟΣΟΧΗ:

Αν η ρύθμιση της ταχύτητας ρελαντί δεν μπορεί να ρυθμιστεί έτσι ώστε το εξάρτημα κοπής να σταματήσει, επικουρήστε με τον αντιπρόσωπό σας. Μην χρησιμοποιείτε το εργαλείο μέχρι να ρυθμιστεί σωστά ή να επισκευαστεί.

ℹ ΣΗΜΕΙΩΣΗ:

Το μηχάνημα πρέπει να χρησιμοποιείται με την υψηλότερη ταχύτητα μόνο για σύντομες περιόδους.

Εξάτμιση

Η εξάτμιση έχει σχεδιαστεί για να μειώνει το επίπεδο θορύβου και να κατευθύνει τα καυσαέρια μακριά από τον χρήστη. Οι αναθυμιάσεις καυσαερίων είναι θερμές και μπορεί να περιέχουν σπινθήρες, οι οποίοι μπορεί να προκαλέσουν πυρκαγιά εάν τα καυσαέρια κατευθύνονται προς ξηρό και εύφλεκτο υλικό.

⚠ ΠΡΟΣΟΧΗ:

Ποτέ μη χρησιμοποιείτε μηχάνημα με ελαττωματική εξάτμιση.

Σύστημα ψύξης

Για να διατηρείται όσο το δυνατόν χαμηλότερη η θερμοκρασία λειτουργίας, ο κινητήρας είναι εφοδιασμένος με σύστημα ψύξης.

Το σύστημα ψύξης αποτελείται από:

- Μια εισαγωγή αέρα στη μονάδα εκκίνησης.
- Γρίλιες ψύξης στο βολάν.
- Καπάκι κυλίνδρου (εισάγει κρύο αέρα στον κύλινδρο)

Καθαρίστε το σύστημα ψύξης χρησιμοποιώντας μια βούρτσα τουλάχιστον μία φορά την εβδομάδα, σε πιο δύσκολες συνθήκες πιο συχνά. Ένα βρώμικο ή μπλοκαρισμένο σύστημα ψύξης οδηγεί σε υπερθέρμανση του κινητήρα προκαλώντας βλάβη στον κύλινδρο και στο έμβολο.

Φίλτρο αέρα

Το φίλτρο αέρα πρέπει να καθαρίζεται τακτικά αφαιρώντας τη σκόνη και τη βρωμιά για να αποφυγείτε:

- Κακή λειτουργία του καρμπυρατέρ.

- Προβλήματα εκκίνησης.
- Μειωμένη ισχύς κινητήρα.
- Περιττή φθορά στα εξαρτήματα του κινητήρα.
- Αυσνήθιστη κατανάλωση καυσίμου.

Καθαρίστε το φίλτρο μετά από κάθε 25 ώρες ή περισσότερο, εάν οι λειτουργία πραγματοποιείται κάτω από συνθήκες υψηλής σκόνης.

Καθαρισμός του φίλτρου αέρα

Αφαιρέστε το κάλυμμα του φίλτρου αέρα και αφαιρέστε το φίλτρο αέρα. Πλύνετε σε καθαρό, ζεστό σαπουνόνερο. Βεβαιωθείτε ότι το φίλτρο είναι στεγνό πριν επανατοποθετήσετε. Ένα φίλτρο αέρα που χρησιμοποιείται για μεγάλο χρονικό διάστημα δεν μπορεί ποτέ να καθαριστεί τελείως. Επομένως, είναι απαραίτητο να αντικαταστήσετε το φίλτρο από καιρό σε καιρό με ένα νέο φίλτρο. Φθαρμένο φίλτρο αέρα πρέπει πάντα να αντικαθίσταται.

Ακόνισμα της λεπίδας 3T

Οι λεπίδες ακονίζονται χρησιμοποιώντας μια ενιαία κομμένη επίπεδη λίμα. Ακονίστε εξίσου όλες τις άκρες για να διατηρήσετε την ισορροπία της λεπίδας.

⚠ ΠΡΟΣΟΧΗ:

Πριν από την έναρξη εργασιών σε οποιοδήποτε τμήμα του εξοπλισμού, τερματίστε τη λειτουργία του κινητήρα και αφαιρέστε το καλώδιο από το μπουζί.

Κινητήριος άξονας

Ο άξονας κίνησης πρέπει να λιπαίνεται με γράσο τουλάχιστον κάθε 25 ώρες εργασίας.

- Ανασηκώστε το κουμπί ασφαλισής που συγκρατεί το χιτώνιο του άξονα κίνησης στο κάλυμμα του συμπλέκτη.
- Αφαιρέστε το κλιπ που συγκρατεί το καλώδιο του γκαζιού στον άξονα κίνησης.
- Τραβήξτε το χιτώνιο του άξονα κίνησης από το κάλυμμα του συμπλέκτη.
- Αφαιρέστε τον άξονα μετάδοσης κίνησης από το χιτώνιο είτε κουνώντας το προς τα έξω είτε τραβώντας τον προς τα έξω χρησιμοποιώντας πένσες.
- Επαλείψτε την επιφάνεια του άξονα με

γράσο από το σωλήνα. Απλώστε το χρησιμοποιώντας μια βούρτσα ή ένα πανί.

- Σύρετε τον άξονα μετάδοσης κίνησης πίσω στο χιτώνιο.
- Βεβαιωθείτε ότι ο άξονας έχει εμπλακεί σωστά στρέφοντάς τον και πιέζοντας ταυτόχρονα.

Όταν ο άξονας είναι σωστά τοποθετημένος στο χιτώνιο, το άκρο του άξονα πρέπει να προεξέχει περίπου 10 mm πέρα από την άκρη του χιτωνίου.

Περιστρέψτε τον άξονα και σπρώξτε τον ταυτόχρονα. Τοποθετήστε το χιτώνιο του άξονα κίνησης στο κάλυμμα του συμπλέκτη έτσι ώστε η σπή να βρίσκεται ακριβώς κάτω από το κουμπί ασφάλισης στο κάλυμμα του συμπλέκτη.

Γωνιακά γρανάζια μετάδοσης

Τα γωνιακά γρανάζια μετάδοσης έρχονται με επαρκή ποσότητα γράσου από το εργοστάσιο. Ωστόσο, πριν χρησιμοποιήσετε το μηχανήμα, πρέπει να ελέγξετε ότι είναι γεμάτο με γράσο κατά 3/4. Κανονικά, το γράσο δεν χρειάζεται να αλλάξει παρά μόνο όταν επισκευαστούν τα γρανάζια μετάδοσης.

Πρόγραμμα συντήρησης

Παρακάτω ακολουθούν ορισμένες γενικές οδηγίες συντήρησης. Εάν χρειάζεστε περισσότερες πληροφορίες, επικοινωνήστε με το εξουσιοδοτημένο συνεργείο σέρβις.

Καθημερινή συντήρηση

- Καθαρίστε το εξωτερικό μέρος του μηχανήματος.
- Βεβαιωθείτε ότι η ζώνη ώμου δεν έχει υποστεί ζημιά.
- Βεβαιωθείτε ότι το γκάζι και το κλείδωμα σκανδάλης του γκαζιού λειτουργούν σωστά από άποψη ασφάλειας.
- Ελέγξτε ότι λειτουργεί ο διακόπτης τερματισμού.
- Βεβαιωθείτε ότι η κεφαλή κοπής δεν περιστρέφεται όταν το εργαλείο δουλεύει στο ρελαντί.
- Καθαρίστε το φίλτρο αέρα. Αν χρειάζεται, αντικαταστήστε το.
- Ελέγξτε τους προφυλακτήρες για ζημιές και βεβαιωθείτε ότι δεν έχουν ραγίσει. Αντικατα-

στήστε τους εάν έχουν εκτεθεί σε κρούση ή έχουν ραγίσει.

- Ελέγξτε ότι η λεπίδα είναι καλά κεντραρισμένη, ακονισμένη και μη ραγισμένη. Μια μη ευθυγραμμισμένη λεπίδα προκαλεί δονήσεις που μπορεί να προκαλέσουν ζημιά στο μηχανήμα.
- Ελέγξτε ότι η κεφαλή κοπής δεν είναι κατεστραμμένη και δεν έχει ραγίσει. Αν χρειάζεται, αντικαταστήστε την.
- Ελέγξτε ότι η βίδα ασφάλισης είναι σφιχτή.
- Ελέγξτε ότι όλα τα παξιμάδια και οι βίδες είναι σφιγμένα.

Εβδομαδιαία συντήρηση

- Ελέγξτε το σύστημα εκκίνησης, το σχοινί εκκίνησης και το ελατήριο επιστροφής.
- Βεβαιωθείτε ότι τα εξαρτήματα απόσβεσης κραδασμών δεν έχουν υποστεί ζημιά.
- Καθαρίστε το εξωτερικό του μπουζί. Αφαιρέστε και ελέγξτε το διάκενο των ηλεκτροδίων. Ρυθμίστε το διάκενο σε 0.6-0.7 mm ή αλλάξτε το μπουζί.
- Καθαρίστε τις γρίλιες ψύξης στο βολάν.
- Καθαρίστε την περιοχή του καρμπυρατέρ.
- Καθαρίστε τα πτερύγια ψύξης στον κύλινδρο και ελέγξτε ότι η είσοδος αέρα στη μονάδα εκκίνησης δεν είναι μπλοκαρισμένη.
- Ελέγξτε ότι τα γωνιακά γρανάζια μετάδοσης είναι κατά 3/4 γεμάτα με γράσο. Γεμίστε κάθε 10-12 ώρες λειτουργίας χρησιμοποιώντας ειδικό γράσο.

Μηνιαία συντήρηση

- Καθαρίστε τη δεξαμενή καυσίμου χρησιμοποιώντας βενζίνη.
- Καθαρίστε το καρμπυρατέρ και την περιοχή που τον περιβάλλει.
- Καθαρίστε τον ανεμιστήρα και την περιοχή γύρω του.
- Ελέγξτε το φίλτρο καυσίμου και το σωλήνα καυσίμου, αντικαταστήστε τα εάν είναι απαραίτητο.
- Ελέγξτε όλα τα καλώδια και τις συνδέσεις.
- Ελέγξτε το συμπλέκτη, τα ελατήρια συμπλέκτη και το τύμπανο συμπλέκτη για τυχόν

φθορές. Αν χρειάζεται, αντικαταστήστε τα.

- Αλλάξτε το μπουζί.

Αποθήκευση

- Αδειάστε τη δεξαμενή καυσίμου και αφήστε τον κινητήρα εκτός καυσίμου.
- Καθαρίστε ολόκληρη τη μονάδα.
- Αποθηκεύστε τη συσκευή σε στεγνό μέρος μακριά από παιδιά.

Αποθηκεύστε το εργαλείο, το εγχειρίδιο χρήσης και όπου είναι απαραίτητο τα αξεσουάρ στη γνήσια συσκευασία. Με αυτό τον τρόπο θα έχετε πάντα όλη την πληροφορία και τα διάφορα μέρη στη διάθεσή σας.

6. Εγγύηση

Αυτό το εργαλείο έχει ελεγχθεί από τον κατασκευαστή. Από την ημερομηνία αγοράς από τον τελικό καταναλωτή, η εγγύηση δύο ετών για **ερασιτεχνική χρήση** καλύπτει κάθε ελαττωματικό υλικό και κατασκευή. Η απόδειξη ή το τιμολόγιο αγοράς πρέπει να επιδεικνύεται σε περίπτωση επισκευής που καλύπτεται από την εγγύηση. Για πιθανές βλάβες κατά τη διάρκεια της περιόδου εγγύησης, θα πρέπει να απευθυνθείτε στο κατάστημα λιανικής πώλησης από το οποίο πραγματοποιήθηκε η αγορά.

Όροι εγγύησης

Η εγγύηση ισχύει μόνο όταν:

- Το εργαλείο έχει χρησιμοποιηθεί σωστά και για τον σκοπό για τον οποίο αγοράστηκε.
- Το εργαλείο παρουσιάζει ένα πρόβλημα που οφείλεται σε ελαττωματικό υλικό και κατασκευή.
- Το εργαλείο αδυνατεί να εκτελέσει εργασίες σύμφωνα με τις τεχνικές προδιαγραφές που παρέχονται.

Δεν καλύπτονται από την εγγύηση ζημιές που οφείλονται σε αιτίες όπως:

- Φθορά λόγω ακατάλληλης χρήσης.
- Μερική ή ολική αποσυναρμολόγηση. Η αποσυναρμολόγηση πρέπει να γίνεται μόνο από προσωπικό εξουσιοδοτημένο από τον επίσημο διανομέα.

- Ζημιές λόγω υπερφόρτωσης.
- Χρήση εσφαλμένου ή ασύμβατου εξαρτήματος.
- Κακή συντήρηση από τον χειριστή ή οποιοδήποτε άλλο τρίτο μέρος.
- Φθορά που προκλήθηκε από εξωτερικούς παράγοντες ή ξένα σωματίδια (σκόνη, μπάζα κ.λπ.)
- Φθορά λόγω μη συμμόρφωσης με τις οδηγίες αυτού του εγχειριδίου.

Εάν, κατά τη διάρκεια της περιόδου εγγύησης, υπάρχει ζημιά που δεν μπορεί να επισκευαστεί από το εξουσιοδοτημένο τμήμα σέρβις, το εργαλείο θα αντικατασταθεί χωρίς πρόσθετο κόστος.

7. Επισκευή / Σέρβις

Σε περίπτωση ανάγκης για επισκευή μετά τη λήξη της περιόδου εγγύησης, θα δώσουμε την καλύτερη δυνατή προσοχή για την επιτυχή επιδιόρθωση του εργαλείου.

8. Περιβάλλον



Μην απορρίπτετε τις ηλεκτρικές μηχανές ως αστικά απόβλητα χωρίς διαλογή, χρησιμοποιήστε χωριστές εγκαταστάσεις συλλογής.

Επικοινωνήστε με τα συστήματα συλλογής τοπικής κυβέρνησης που είναι διαθέσιμα. Εάν τα ηλεκτρικά μηχανήματα απορρίπτονται σε χώρους υγειονομικής ταφής ή χωματερές, επικίνδυνες ουσίες μπορεί να διαρρεύσουν στα υπόγεια ύδατα και να εισέλθουν στην τροφική αλυσίδα, βλάπτοντας την υγεία και την ευημερία.

Κατά την αντικατάσταση των παλαιών μηχανημάτων με καινούργια, ο έμπορος λιανικής θα χαρεί να πάρει πίσω το παλιό σας μηχανήμα για απόρριψη.

9. Δήλωση Συμμόρφωσης

Εξουσιοδοτημένος Αντιπρόσωπος

ΠΑΠΑΔΕΑΣ Α.Ε.

Νόε, θέση Μάνδρα Κώστα, 19300, Ασπρόπυργος, Ελλάδα

Δια της παρούσης δηλώνεται ότι:

Το **Χορτοκοπτικό βενζίνης αντικραδασικό** με **ΚΩΔΙΚΟ: 3171** και διακριτικό τίτλο: **NT-CG520** υπό την επωνυμία **KRAUSMANN** (Περιγραφή: Χορτοκοπτικό βενζίνης, 52cc, Μέγ. δύναμη: 1.65kw/6500-7000rpm, Ταχύτητα ρελαντί: 3000-200rpm, Διάμετρος σωλήνα αλουμινίου: 26mm, συσκευασία ενός τεμαχίου σε έγχρωμο κουτί σχήματος T που περιλαμβάνει: κινητήρα × 1, λαβή × 1, ζώνη × 1, κεφαλή κοπής × 1, λεπίδα 3T × 1, κιτ εργαλείων × 1, προφυλακτήρα × 1, παγούρι μίξης × 1, εγχειρίδιο χρήσης × 1, άξονα × 1), είναι σχεδιασμένο σύμφωνα με τη διάταξη των Οδηγών 2014/30/EU, 2006/42/EC και σύμφωνα με τα ακόλουθα πρότυπα: EN 55012:2007+A1:2009, EN ISO 14982:2009, IEC 61000-4-2:2008, IEC 61000-4-3:2006+A1:2007+A2:2010, EN ISO 12100:2010, EN 60204-1:2006+A1:2009+AC:2010, EN ISO 11806-1:2022 AfPS GS 2019:01 PAK, EK9-BE-55(v2):2020, EK9-BE-56(v4):2020, EK9-BE-98(v2):2020.

Έτος απόκτησης “CE” πιστοποίησης: εργαλείο 2023

Ημερομηνία: 22 Νοεμβρίου 2023



* Τα αξεσουάρ και τα περιεχόμενα ενδέχεται να αλλάξουν από το εργοστάσιο παραγωγής χωρίς προειδοποίηση, σε αυτή την περίπτωση η εταιρεία δεν φέρει καμία ευθύνη.

KRAUSMANN
POWER TOOLS

RELIABLE PERFORMANCE

3171

www.krausmann.gr

