

3250

GASOLINE COMBI MULTIMACHINE

ΠΟΛΥΜΗΧΑΝΗΜΑ ΒΕΝΖΙΝΗΣ
ΔΙΑΙΡΟΥΜΕΝΟ



Operation manual
Εγχειρίδιο χρήσης

EN | GR

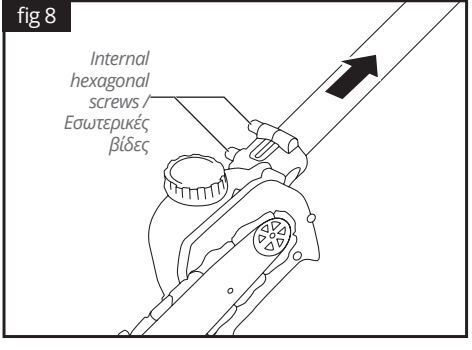
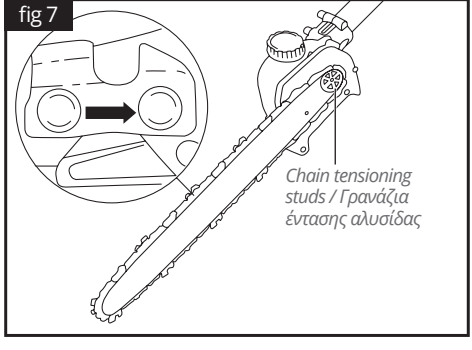
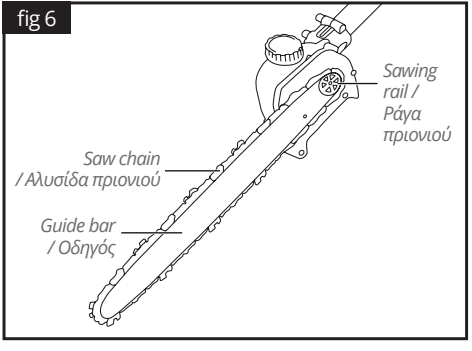
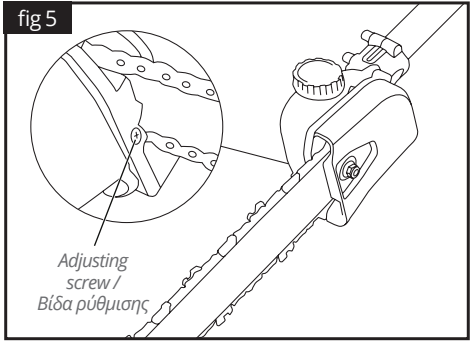
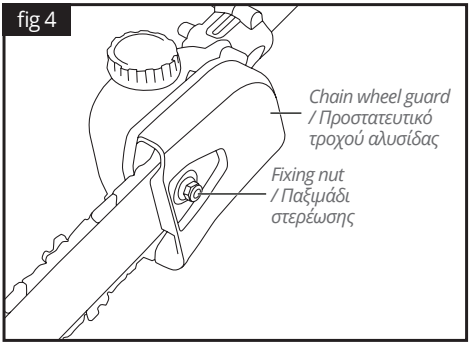
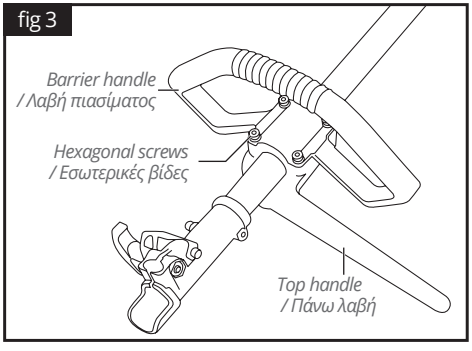
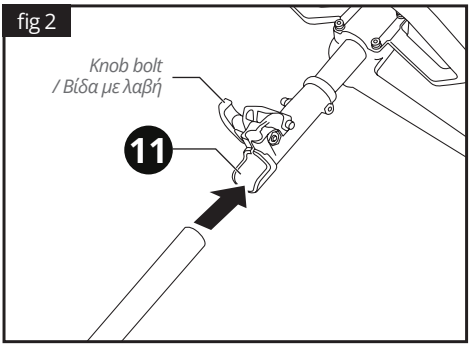
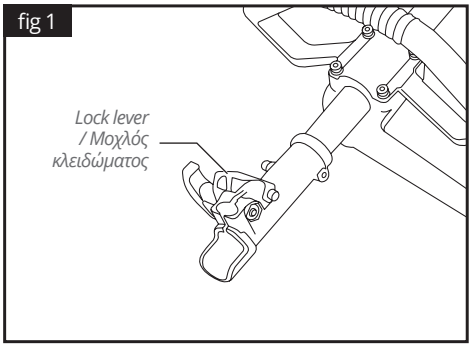

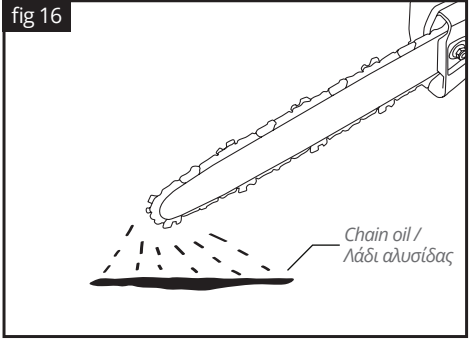
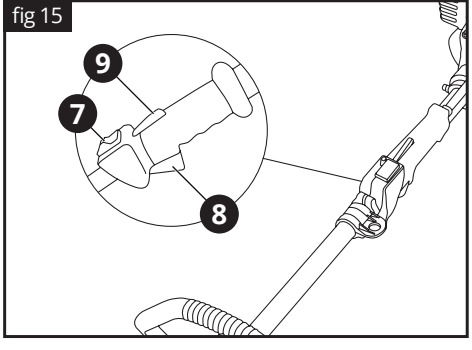
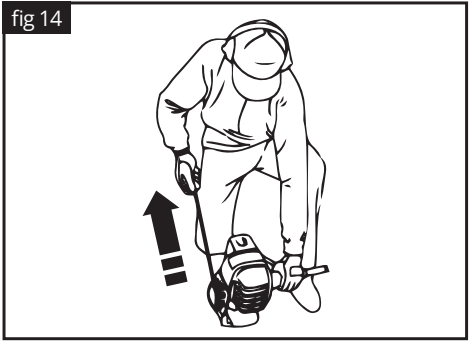
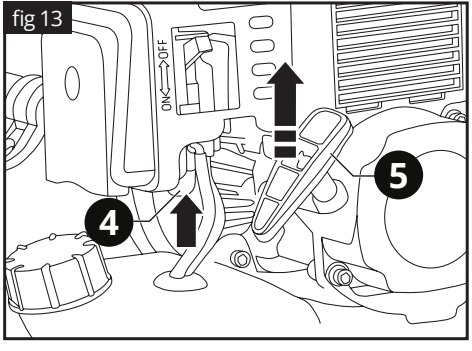
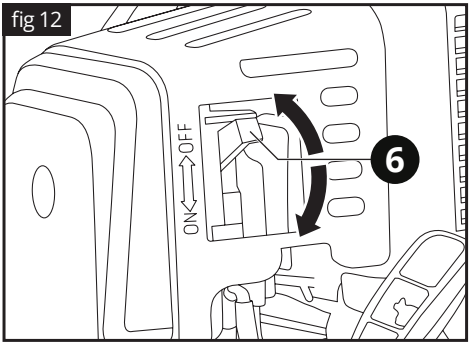
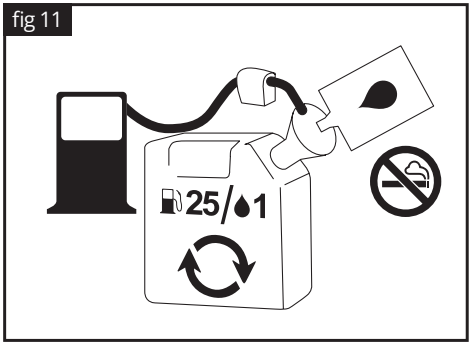
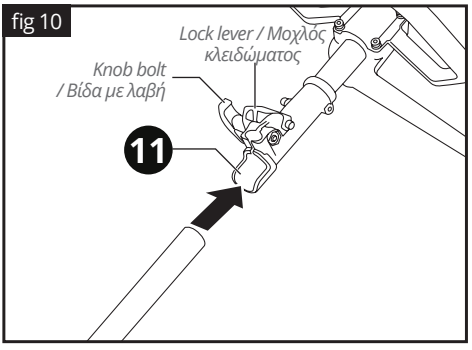
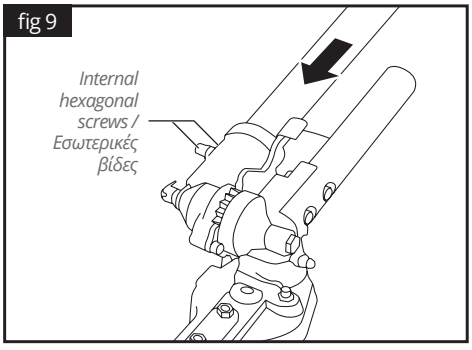

fig 17

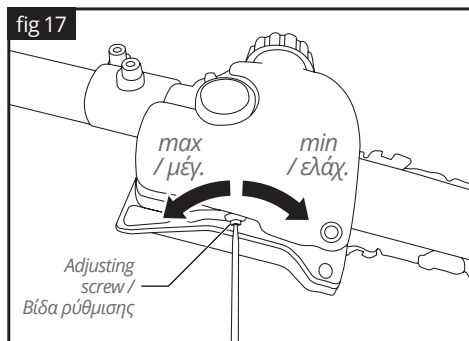

fig 18

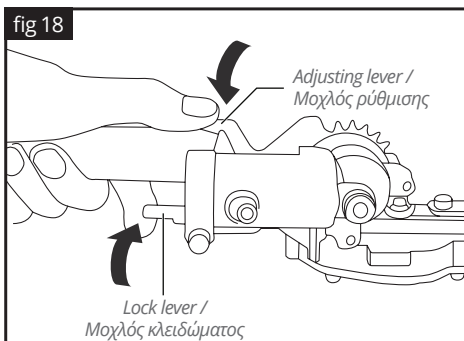

fig 19

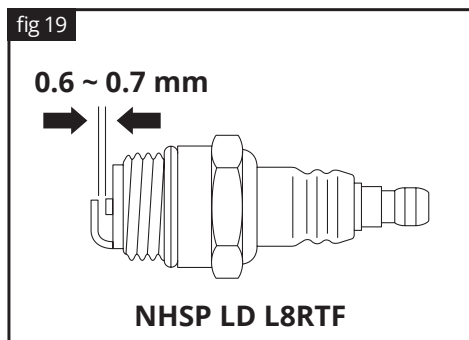

fig 20

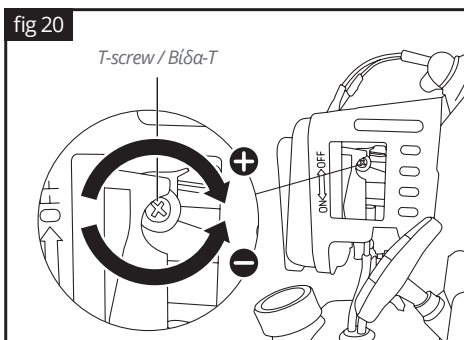

fig 21

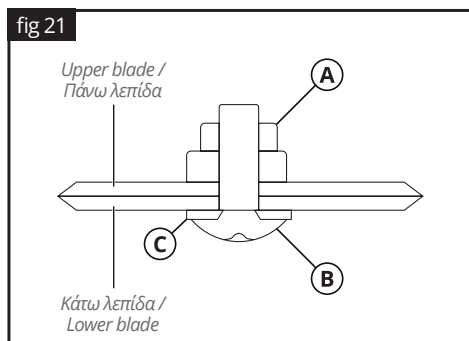
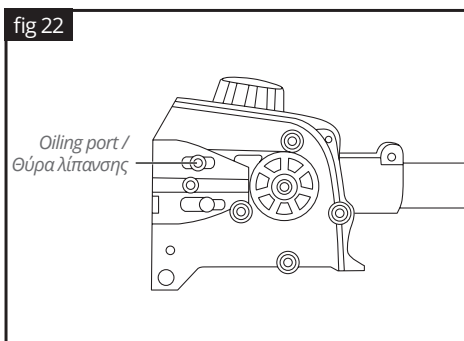
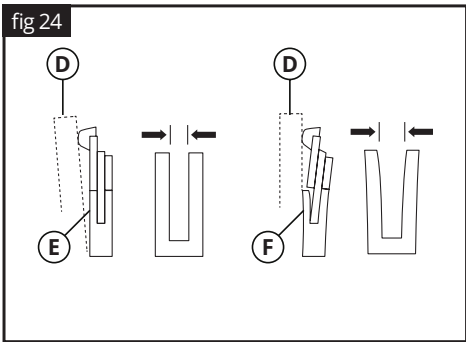
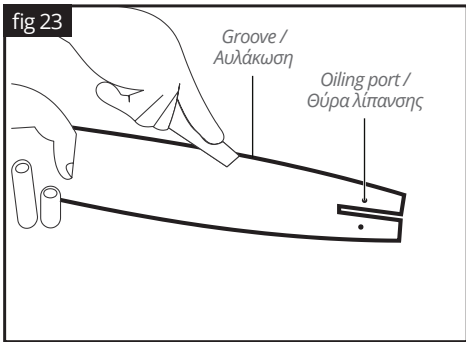

fig 22



A. Lock nut / Παξιμάδι κλειδώματος, B. Screw / Βίδα,
C. Flat washer / Επίπεδη ροδέλα



D. Ruler / Χάρακας, E. Gap / Απόσταση, F. No gap / Χωρίς απόσταση

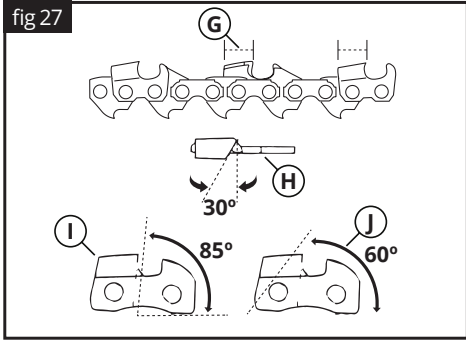
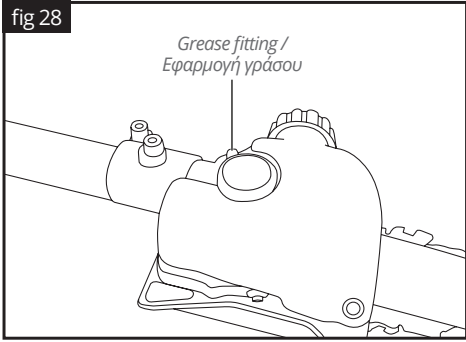
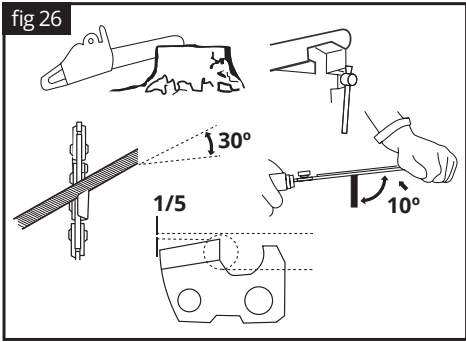
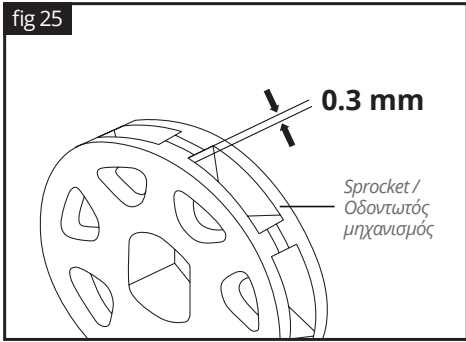

G. Cutter length / Μήκος λεπίδας, H. Filing angle / Γωνία λείανσης, I. Side plate angle / Γωνία πλευρικής πλάκας, J. Top plate cutting angle, Γωνία πάνω πλάκας

This product has no cutting parts and can not be used on its own as a tool, you must combine it with one or all of the following products:

Αυτό το προϊόν δεν έχει εξαρτήματα κοπής και δεν μπορεί να χρησιμοποιηθεί μόνο του ως εργαλείο, πρέπει να το συνδυάσετε με ένα ή όλα τα παρακάτω προϊόντα:



3283 (4 in 1 B)

EXTENSION

ΠΡΟΕΚΤΑΣΗ

3280 (4 in 1 E)

BRUSH CUTTER

ΧΟΡΤΟΚΟΠΤΙΚΟ

3281 (4 in 1 D)

POLE SAW

ΚΟΝΤΑΡΟΠΡΙΟΝΟ

3282 (4 in 1 C)

HEDGE TRIMMER

ΚΛΑΔΕΥΤΗΡΙ
ΜΠΟΡΝΤΟΥΡΑΣ

These are different sub-products, they are not included and are sold separately. / Αυτά είναι διαφορετικά υπο-προϊόντα, δεν συμπεριλαμβάνονται και πωλούνται ξεχωριστά.

ENGLISH | EN

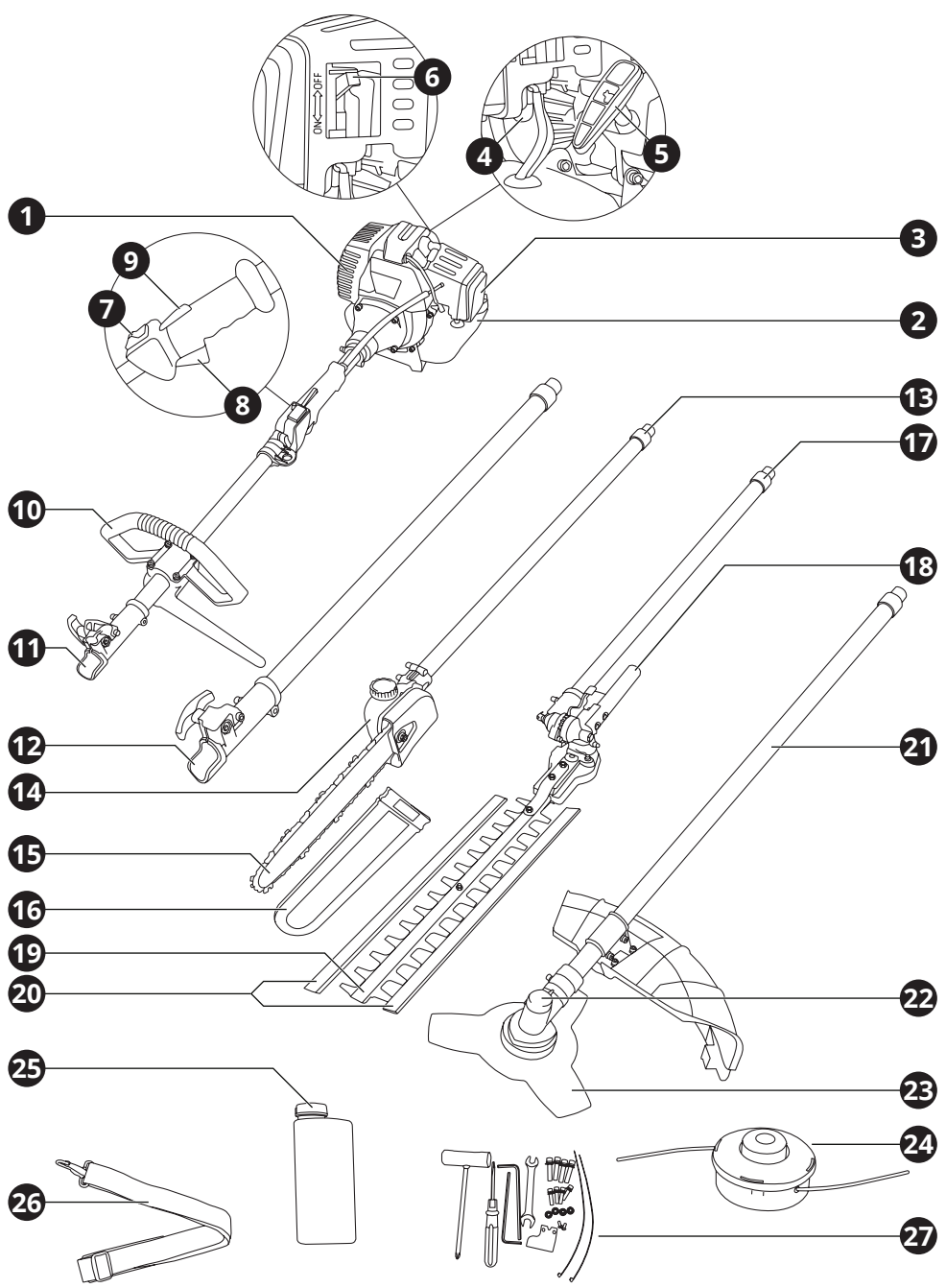









1. Overview

Tool description

- | | |
|---|--|
| 1 Gasoline multitool (3250, 4 in 1 A)* | 15 Chainsaw guide bar |
| 2 Fuel tank | 16 Chainsaw guide bar cover |
| 3 Air filter | 17 Hedge trimmer (3282, 4 in 1 C)* |
| 4 Fuel priming pump | 18 Hedge trimmer adjustable handle lock lever |
| 5 Starter knob | 19 Hedge trimmer blade covers |
| 6 Choke knob | 20 Hedge trimmer blade covers |
| 7 Engine switch | 21 Brush cutter (3280, 4 in 1 E)* |
| 8 Throttle trigger | 22 Brush cutter head |
| 9 Throttle trigger lock | 23 Brush cutter 3T blade |
| 10 "P" type handle | 24 Brush cutter Trimmer head |
| 11 Connection joiner | 25 Mixture ratio pot |
| 12 Extension pole (3283, 4 in 1 B)* | 26 Shoulder harness |
| 13 Pole chainsaw (3281, 4 in 1 D)* | 27 Tool kit |
| 14 Chainsaw oil tank | |

* 3250 - 4 in 1 A needs at least one of 3280, 3281, 3282 cutting attachments to fully operate. These are different sub-products, they are not included and are sold separately.

Warning labels on the machine

- | | | | |
|--|---|---|--|
|  | Read owner's manual before operating this machine. |  | Flammable. |
|  | Wear head, eye and ear protection. |  | Keep body parts away from blade or trimmer head. |
|  | Always wear approved protective gloves. |  | Warning for thrown objects. Stones, rubbish etc can cause injuries. |
|  | Use anti-slip and stable boots. |  | Warning / Attention. |

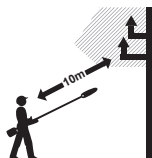

Danger from overhead power lines.



Keep body away from hot parts of engine. Avoid contact during and after operation.

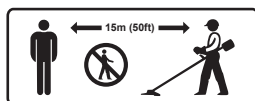

Keep all children, bystanders and helpers 15 meters away from the machine.

! IMPORTANT:

If warning seals peel off or become soiled and impossible to read, you should contact the dealer from which you purchased the product to order new seals and affix the new seal(s) in the required location(s).

! WARNING:

Never remodel the tool.

We won't warrant the machine, if you use the remodeled tool or you don't comply with the proper usage written in the manual.

Symbols on the machine



A.



B.



C.



D.

- A. The port to refuel the unit.
Position: fuel tank cap
- B. The direction to close the choke.
Position: air filter cover
- C. The direction to open the choke.
Position: air filter cover
- D. The directions to control chain oil flow.
Position: bottom of transmission

2. General safety regulations

! WARNING:

Turn off the machine before making any assembly, adjustments or changing accessories.

Such preventative safety measures reduce the risk of starting the tool accidentally.

Read carefully and understand all instructions before using the tool.

When using power tools, the following instructions must be followed to prevent hazards such as electric shock, fire and/or serious injury.

The vibration and noise emission levels may vary from the level specified during actual use, depending on how the power tool is used and the type of work piece.

Work area safety

- ▶ Keep work area clean and well lit. Cluttered benches and dark areas invite accidents.
- ▶ Do not operate power tools in explosive atmospheres, such as in the presence of flammable liquids, gases or dust. Power tools create sparks which may ignite the dust or fumes.
- ▶ Keep children and bystanders away while operating a power tool. Distractions can cause you to lose control.

Personal safety

- ▶ Stay alert, watch what you are doing and use common sense when operating a power tool. Do not use a power tool while you are tired or under the influence of drugs, alcohol or medication. A moment of distraction while operating power tools may result in serious personal injury.
- ▶ Use safety equipment. Always wear eye protection. Safety equipment such as dust mask, non-skid safety shoes, hard hat, or hearing protection used for appropriate conditions will reduce personal injuries.
- ▶ Avoid accidental starting. Ensure the switch is in the off-position before plugging in. Carrying power tools with your finger on the switch or plugging in power tools that have the switch on invites accidents.
- ▶ Remove any adjusting key or wrench before turning the power tool ON. A wrench or a

key left attached to a rotating part of the power tool may result in personal injury.

- ▶ Do not overreach. Keep proper footing and balance at all times. This enables better control of the power tool in unexpected situations.
- ▶ Dress properly. Do not wear loose clothing or jewellery. Keep your hair, clothing and gloves away from moving parts. Loose clothes, jewellery or long hair can be caught in moving parts.
- ▶ If devices are provided for the connection of dust extraction and collection facilities, ensure these are connected and properly used. Use of these devices can reduce dust related hazards.

Product use and care

- ▶ Do not force the tool. Use the correct tool for your application. The correct tool will do the job better and safer for the purpose for which it was designed.
- ▶ Do not use the tool if the switch does not turn it ON and OFF. Any tool that cannot be controlled with the switch is dangerous and must be repaired.
- ▶ Turn off the power tool before making any adjustments, changing accessories or storing tools. Such preventative safety measures reduce the risk of starting the tool accidentally.
- ▶ Store idle tools out of the reach of children and do not allow persons unfamiliar with the tool or these instructions to operate the tool. Tools are dangerous in the hands of untrained users.
- ▶ Maintain tools, check for misalignment or binding of moving parts, breakage of parts and any other condition that may affect the tools' operation. If damaged, have the tool repaired before use. Many accidents are caused by poorly maintained tools.
- ▶ Keep cutting tools sharp and clean. Properly maintained cutting tools with sharp cutting edges are less likely to bind and are easier to control.
- ▶ Use the tool, accessories and tool bits etc., in accordance with these instructions and in the manner intended for the particular type of tool, taking into account the working conditions and the work to be performed. Use of the tool for

operations different from intended could result in a hazardous situation.

Warning considering handling of fuel

- ▶ The engine of this tool is designed to run on a mixed fuel which contains highly flammable gasoline. Never store cans of fuel or refill the fuel tank in any place where there is a boiler, stove, wood fire, electrical sparks, welding sparks, or any other source of heat or fire which might ignite the fuel.
- ▶ Smoking while operating the tool or refilling its fuel tank is extremely dangerous. Always be sure to keep lit cigarettes away from the tool at all times.
- ▶ When refilling the tank always turn off the engine first and take a careful look around to make sure that there are no sparks or open flames anywhere nearby before refueling.
- ▶ If any fuel spillage occurs during refueling, use a dry rag to wipe up spills before turning the engine back on again.
- ▶ After refueling, screw the fuel cap back tightly onto the fuel tank and then carry the tool to a spot 3m or more away from where it was refueled before turning on the engine.
- ▶ Avoid running the engine indoors. The exhaust gases contain harmful carbon monoxide.

Before starting engine

- ▶ Before beginning work, look around carefully to get a feel for the surroundings. If there is any obstacle which might get in the way while working, remove it.
- ▶ The area within a perimeter of 15m of the tool operator should be considered a hazardous area into which no one should enter while the tool is in use. When necessary yellow warning rope and warning signs should be placed around the work area. When work is to be performed simultaneously by two or more persons, always check the presence and locations of others so as to ensure safety by maintaining a sufficiently safe distance.
- ▶ Make sure that the machine has been fully and properly assembled and that there are no loose screws or bolts, fuel leaks, rupture

dents or any other problems, which might interfere with safe operation. Be especially careful to check that there is nothing wrong with the blades or with the joints by which the blades are attached to the machine. Also, check in particular that the chain rail or hedge trimmer head sits tightly and properly. Confirm that the ON/OFF switch works properly.

- ▶ Never use blades that are bent, warped, cracked, broken or damaged in any way.
- ▶ Keep the blade always sharp.
- ▶ Filing the cutting edges, keep the end corner sharp and round the root of the edge.
- ▶ Check the bolt to fasten the blade and be sure the blade turns smoothly without abnormal noise.

When starting engine

- ▶ Take a careful look around to make sure that no obstacles exist within a perimeter of 15m around the tool.
- ▶ Place the body of the tool onto the ground in a flat clear area and hold it firmly in place so as to ensure that neither the cutting attachments nor the throttle come into contact with any obstacles when the engine starts up.
- ▶ Place the throttle into the idling position when starting the engine.
- ▶ After starting up the engine, if the cutting attachments continue to move even after the throttle has been moved fully back, turn off the engine and check the throttle wire and other parts.

3. Specific safety regulations

Safe operation advice

- ▶ Grip the handles of the tool firmly with both hands. If you suspend the work, place the throttle into the idling position.
- ▶ Always be sure to maintain a steady, even posture while working.
- ▶ Maintain the speed of the engine on the required level to perform cutting work and never raise the speed of the engine above the necessary level.

- ▶ If the grass gets caught in the cutting attachment during operation, or if you need to check the unit or refuel the tank always be sure to turn off the engine.
- ▶ If the cutting attachment touches a hard object like a stone, immediately stop the engine and check if something is wrong with the attachment. If so, replace it with a new one.
- ▶ If someone calls out while working, always be sure to turn off the engine before turning around.
- ▶ Never touch the spark plug or plug cord while the engine is in operation. Doing so may result in being subjected to an electrical shock.
- ▶ Never operate the pruner at an angle greater than 60° in order to reduce the risk of being struck by falling objects during operation.
- ▶ Never touch the muffler or other metallic parts of the engine while the engine is in operation or immediately after shutting down the engine. Doing so may result in serious burns.
- ▶ When you finish cutting in one location and wish to continue work in another spot, turn off the engine and turn the unit so that the cutting attachments face away from your body.
- ▶ Keep the handles dry, clean and free of oil or fuel mixture.
- ▶ Always shut off the engine before setting the tool down.

Additional safety regulations for brush cutters

- Never operate the machine with damaged guards or without the guard in place.
- Keep hands and feet always from the cutting means at all times especially when switching on the motor.
- Never fit metal cutting elements.
- The cutting attachment will run on for a few seconds after the tool is switched off! Do not touch moving hazardous parts before the machine is disconnected from the mains and the moving hazardous parts have come to a complete stop.

Additional safety regulations for chainsaws

Before starting the tool

- Check working place, the cutting object and cutting direction. If there is any obstacle, remove it.
- Never start cutting until you have a clear work area, secure footing and a planned retreat path from the falling tree.
- Use caution and keep bystanders and animals out of the working area whose diameter must be 2.5 times the cutting object.
- Inspect the machine for worn, loose, or damaged parts. Never operate the machine if damaged, improperly adjusted, or is not completely and securely assembled. Make sure that the saw chain stops moving when press the OFF switch.

When starting the tool

- Always hold the machine firmly with both hands while the engine is running. Use a firm grip with thumb and fingers encircling the handles.
- Before starting the tool, make sure the saw chain is not contacting anything.

Operation

- Keep the handles dry, clean and free of oil.
- Never touch the metallic parts of the tool while the tool is in operation or immediately after stopping the tool. Doing so could result in serious burns or electrical shock.
- Use extreme caution when cutting small size brush and saplings because slender material may catch the saw chain and be whipped toward you or pull you off balance.
- When cutting a limb that is under tension, be alert for spring back so that you won't be struck when the tension in the wood fibers is released.
- Check the tree for dead branches that could fall during the felling operation.
- Always shut off the tool before setting the tool down.

Kickback safety precautions for chainsaw users

⚠ WARNING:

Kickback may occur when the nose or tip of the guide bar touches an object, or when the wood closes in and pinches the saw chain in the cut.

Tip contact in some cases may cause a lightning fast reverse reaction, kicking the guide bar up and back towards the operator. Pinching the saw chain along the top of the guide bar may push the guide bar rapidly back towards the operator. Either of these reactions may cause you to lose control of the saw which could result in serious personal injury.

Do not rely exclusively on the safety devices built into your saw. As a chainsaw user you should take several steps to keep cutting jobs free from accident or injury:

1. With a basic understanding of kickback you can reduce or eliminate the element of surprise. Sudden surprise contributes to accidents.
2. Keep a good grip on the saw with both hands, the right hand on the rear handle, and the left hand on the front handle, when the engine is running. Use a firm grip with thumbs and fingers encircling the chainsaw handles. A firm grip will help you reduce kickback and maintain control of the saw.
3. Make sure that the area in which you are cutting is free from obstructions. Do not let the nose of the guide bar contact a log, branch, or any other obstruction which could be hit while you are operating the saw.
4. Cut at high engine speed.
5. Follow manufacturer's sharpening and maintenance instructions for saw chain.
6. Only use replacement bars and chains specified by the manufacturer or equivalent.

Additional safety regulations for hedge trimmers

- Do not remove cut material or hold material to be cut when blades are moving. Make sure the switch is off when clearing jammed material. Blades coast after turn off. A moment of inattention while operating the hedge trimmer may result in serious personal injury.
- Carry the hedge trimmer by the handle with the cutter blade stopped. When transporting or storing the hedge trimmer always fit the cutting device cover.
- Only use with handle and guard properly assembled to hedge trimmer. The use of the hedge trimmer without the proper guard or handle provided may result in serious personal injury.
- Check the hedge for foreign objects, e.g. wire fences.

SAVE THESE INSTRUCTIONS

⚠ WARNING:

Misuse or failure to follow the safety rules stated in this instruction manual may cause serious personal injury.

4. Functional description and specifications

Intended use

This tool, depending on the selection of the cutting attachments that are available, has been designed for use in cutting wood, grass, bushes and trimming hedges. It should never be used for any other purpose.

⚠ WARNING:

If the replacement of any part is necessary, this has to be done by a professional in order to avoid a safety hazard.

Tool	3250 4 in 1 A Engine & Shaft
Fuel / Oil ratio	Mixture Gasoline 25: Two-cycle oil 1
Gasoline	RQ-90 octane unleaded
Oil	TC grade high performance, 2-stroke engine oil
Fuel tank capacity	1200 ml
Engine type	Air cooled, 2-stroke, 1-cylinder gasoline engine
Bore	40 mm
Engine displacement	52 cc
Fuel consumption	610 g/kw.h
Max. engine power	1.82 kw
Max. shaft break power	1.65 kw / 7000 rpm
Max. engine speed	7000 rpm
Handles	"P" type handle
Idle speed	3000 ± 200 rpm
Engage speed	No less than 3400 rpm
Carburetor	Diaphragm model
Ignition system	Flywheel magneto, capacitor discharge (CDI)
Spark plug	J. DICH L7T
Starter system	Automatic recoil starter
Clutch	Centrifugal type
Rotating direction	Counterclockwise viewed from top
Main shaft pipe	Aluminum, Ø26 mm
Length	1 m
Weight (without cutting attachments and empty tanks)	5.3 kg

Tool 3283 4 in 1 B Extension Pole	
Shaft Aluminum Pipe Diameter	Ø 26 mm
Shaft Aluminum Pipe Length	86.5 mm

Tool 3282 4 in 1 C Hedge Trimmer	
Cutting speed	Max. 7500 rpm
Cutting length	400 cm
Gear ratio (engine : cutter)	18 : 22
Length	1 m
Weight	2.7 kg

Tool 3281 4 in 1 D Pole Chainsaw	
Oil tank volume	120 cm ³
Cutting attachment type and size	Bar: 12-44-507P Chain: CARLTON N1 JLA-13-40
Saw chain	Specified pitch: 9.52 Specified gauge: 1.27
Max. cutting speed	9000 rpm
Usable cutting length	200 mm
Gear ratio (engine : cutter)	1 : 0.94
Length	1 m
Weight (without guide bar and chain, empty tanks)	7.5 kg
External dimensions (L × W × H)	89 × 12.5 × 7.5 cm

Tool 3280 4 in 1 E Brush Cutter	
Length	5.9 kg
Weight (with brush cutter and empty fuel tank)	400 cm
Rotation speed at maximum speed	8000 rpm
Gear ratio	20 : 15
Cutting rotational direction	Counter - clockwise
3T Blade	
Blade	255 × 1.4 mm
Blade center hole diameter	25.4 mm
Nylon Cutter	
Max. cutting width	380 mm
String diameter	2.4 mm

5. Assembly

Engine and main shaft pipe (3250, 4 in 1 A)

Joint attachment

Press the lock lever down (fig 1).

Insert the attachment to the main shaft, at the connection joiner **11**. Fix the lock lever into the hole and tighten the knob bolt securely (fig 2).

Installing the "P" type handle

Insert the barrier handle into the top handle and fasten the 4 internal hexagonal screws with the allen key (fig 3).

Pole Chainsaw (3281, 4 in 1 D)

Chain tension set up

⚠ WARNING:

The saw chain has very sharp edges. Use protective gloves for safety. Always pay attention to the chain tension. A slackened chain will increase the risk of backlash. If slackened, the chain could spring out of the guide, possibly causing injury to the operator and getting damaged. A slackened chain also wears out quickly, as well as wearing the sprocket wheel and guide bars out.

Unscrew the fixing nut (fig 4).

Turn the adjusting screw until the chain fits but may be moved with ease (fig 5).

Bar and chain replacement

Unscrew the fixing nut and remove the chain wheel guard (fig 4).

Remove the saw chain and guide bar (fig 6).

You can now exchange the bar or the saw chain.

Installing the guide bar and saw chain

- Replace the saw chain onto the sawing rail (fig 6).
- Position the guide bar so that the chain tensioning studs project into the guide bar (fig 7). **Ensure that the saw chains run in the correct direction!**
- Attach the chain wheel guard and then tighten the fixing bolt tightly (fig 4).
- Tighten the adjusting screw (fig 5).
- Tighten the fixing nut (fig 4).

i NOTE:

The chain should not sag, but it should be possible to pull it a few millimeters away from the saw rail.

Change Pole Chainsaw (3281, 4 in 1 D) to Hedge Trimmer (3282, 4 in 1 C)

- Unscrew the two internal hexagonal screws with the allen key and push the Pole Chainsaw **13** attachment out (fig 8).
- Insert the Hedge Trimmer attachment **17** into the tube, aligning the fixing hole to the screw (fig 9).
- Tighten the two internal hexagonal screws with the allen key (fig 9).

Change Hedge Trimmer (3282, 4 in 1 C) to Pole Chainsaw (3281, 4 in 1 D)

Simply follow the steps as shown above.

Change to Brush Cutter (3280, 4 in 1 E)

- Press the lock lever down (fig 10).
- Insert the Brush Cutter attachment **21** into main shaft, at the connection joiner **11**. Fix the lock lever into the hole (fig 10).
- Tighten the knob bolt securely (fig 10).

6. Fuel handling

Fuel mixture

i NOTE:

The machine is fitted with a two-stroke engine and must always be run on a mixture of gasoline and two-stroke oil. It is important to measure the quantity of oil accurately to ensure the correct mixture ratio. Small discrepancies in the amount of oil have a great impact on the proportions of the fuel mixture when mixing small amounts of fuel.

! WARNING:

Fuel is very flammable. Avoid smoking or bringing any flame or sparks near fuel. Make sure to stop the engine and allow it to cool before refueling the unit. Select bare ground outdoors for fueling and always provide good ventilation when handling fuel.

Mix regular gasoline (unleaded, alcohol-free) and quality-proven motor oil for air cooled 2 cycle engines (fig 11). After refueling, screw the fuel cap back tightly onto the fuel tank and then carry the unit to a location 3m or more away from where it was refueled before turning the engine back on.

i NOTE:

Always use an oil-mixed quality gasoline (at least 90 octane).

- Recommended octane rating is 90. If you run the engine on gasoline with a lower octane rating than 90, so-called "knocking" can occur. This leads to an increased engine temperature, which can result in a serious engine breakdown.
- When working at continuous high revs a higher octane rating is recommended.
- Poor quality gasoline or oils may damage sealing rings, fuel lines or the fuel tank itself.

25:1 Mix chart

Gasoline liters	1	2	3	4	5
2-cycle oil ml.	40	80	120	160	200

! WARNING:

Keep open flames away from the area where fuel is handled or stored.

Mix and store fuel only in an approved gasoline container.

How to mix fuel

- Measure out the quantity of petrol and oil to be mixed.
- Put some of the petrol into a clean, approved fuel container.
- Pour in all of the oil and agitate well.
- Pour in the rest of the gasoline and agitate again for at least one minute. As some oils may be difficult to agitate depending on the oil ingredients, sufficient agitation is necessary for the engine to last. Be aware that if agitation is insufficient, there is an increased danger of early piston seizing due to an abnormally lean mixture.
- Put a clear indicator on the outside of the container to avoid confusing the mixture with other containers.

Do not mix more than one month's supply of fuel. If the tool is not used for a long period of time, the fuel tank should be emptied and cleaned.

Fueling the Unit

- Undo and remove the fuel cap. Rest the cap in a dust free location.
- Clean around the fuel cap. Contamination in the tank can disrupt operations.
- Put fuel into the tank. Fill in until the tank is at about 80% capacity.
- Fasten the fuel cap securely, then wipe up any fuel spillage around the unit.

i NOTE:

Always use a fuel container with an anti-spill valve.

⚠ WARNING:

Never refuel when the engine is running. Always stop the engine and let it cool for a few minutes before refueling. Open the fuel cap slowly when fueling so that any over pressure is released slowly.

Things to avoid

- Fuel with no oil (raw fuel): this will cause severe damage to the internal engine parts very quickly.
- Gasohol: this will cause deterioration of the rubber and/or plastic parts of the engine.

- 4-stroke engine oil: this will cause spark-plug fouling, exhaust port blockages and piston ring sticking.
- Mixed fuel that has been left for over a month: this may clog the carburettor and result in engine failure.

i NOTE:

Most engine troubles are caused, directly or indirectly, by the fuel used on the machine. Take special care not to mix motor oil for 4 cycle engines.

7. Operation

Before starting

⚠ WARNING:

Before starting the engine, inspect the entire unit for loose fittings or fuel leaks and make sure the cutting attachment is properly installed and securely fastened.

For safety reasons, follow the recommendations below:

- Cutting attachment is mounted correctly.
- Switches move easily and work correctly.
- The ignition plug is safely mounted (If the plug is loose, sparking and subsequent ignition of the fuel vapors may occur).
- Hand-grips are clean, dry and steady.
- Cutting head must move freely.
- Check the 3T blade to ensure that no cracks have formed at the bottom of the teeth or by the center hole. The most common reason why cracks are formed is that sharp corners have been formed at the bottom of the teeth while sharpening or that the blade has been used with dull teeth.
- Ensure that the locking nut has not lost its captive force. The nut lock should have a locking force of at least 1.5 Nm. The tightening torque of the locking nut should be 35 - 50 Nm.
- Check that the trimmer head and guard are not damaged or cracked. Replace them if they are exposed to impact or are cracked. Never use the machine without a guard or with a defective guard.

- Place the machine on a flat surface and ensure that the cutting equipment cannot come into contact with any object.
- Make sure no unauthorized persons are in the working area, otherwise there is a risk of serious personal injury. The safety distance is 15 meters.

Chain oil

Use motor oil SAE #10W-30 all year round, or SAE#30~#40 in summer, and SAE #20 in winter.

Start and Stop

⚠ WARNING:

The complete clutch cover with shaft must be fitted before the machine is started, otherwise the clutch can become loose and cause personal injury. Always move the machine from the filling area before starting.

Cold engine

IGNITION: Set the engine switch **7** to the ON position (fig 15).

CHOKE: Set the choke knob **6** in the OFF position (fig 12).

AIR PURGE: Push the fuel priming pump **4** repeatedly (fig 13) until fuel begins to run back into the tank through the transparent fuel hose. Set the choke knob **6** in the ON position.

For the Pole Chainsaw (3281, 4 in 1 D), also feed chain oil into the oil tank and tighten the cap securely.

Warm engine

Use the same starting procedure as for the cold engine, but set the choke knob **6** in the ON position (fig 12). Set the engine switch **7** to the ON position and then press down the throttle lock **9** (fig 15).

⚠ WARNING:

When the engine is started with the choke on start position the cutting equipment starts to rotate immediately.

Starting the engine

- Press the machine body against the ground using your left hand.
- Grip the starter knob **5** (fig 13), slowly pull out the cord with your right hand until you feel some resistance, now quickly and powerfully pull the cord (fig 14).

- Reset the choke knob as soon as the engine fires and repeat until the engine starts.
- When the engine starts quickly apply full throttle and the start throttle will automatically disengage.
- Allow the engine to warm up for several minutes before starting operations.

i NOTE:

Do not pull the starter cord out completely and do not release the starter cord from the fully extended position. This can damage the machine.

Stopping the engine

Release the throttle lever **8** and run the engine for half a minute. Then shift the stop switch **7** to the OFF position (fig 15).

⚠ WARNING:

Except in an emergency, avoid stopping the engine while pulling the throttle lever. When engine doesn't stop with use of the stop switch, move the choke knob to the closed position.

Throttle trigger lock

The throttle trigger lock **9** is designed to prevent the throttle from accidentally being engaged. When the throttle trigger lock is pressed into the handle (when you hold the handle) the throttle trigger **8** is released (fig 15). When the grip on the handle is released the throttle and the throttle trigger lock return to their original positions. This takes place via two independent return spring systems. This means that the throttle is automatically locked in its "idling" position.

Operating the Pole Chainsaw (3281, 4 in 1 D)

⚠ WARNING:

Always wear work gloves made of leather or some other sturdy material when using the Pole Chainsaw. Falling branches may fall onto your face or into your eyes, resulting in injuries, scratches and cuts. For this reason, you should always be sure to wear a helmet and face protection when using the Pole Chainsaw.

Checking the oil supply

After starting the engine, run the chain at medium speed to see if chain oil is scattered off, as shown below (fig 16).

The oil reservoir has capacity to provide about 40 minutes of cutting time (when set to deliver the minimum flow rate, or about as long as it will take to use a tank of fuel). Be sure to refill the oil tank every time you refuel the saw.

⚠ WARNING:

Never fill the oil reservoir, nor adjust the oiler with the engine running. An increase in bar oil flow rate will speed oil consumption, requiring more frequent checks on the oil reservoir. To ensure sufficient lubrication, it may be necessary to check the oil level more frequently than fuel tank refills.

The guide bar and chain are lubricated automatically by a pump that operates whenever the chain rotates. The pump is set at the factory to deliver a minimum flow rate, but it can be adjusted. A temporary increase in oil flow is often desirable when cutting things like hardwood, or wood with a lot of pitch.

Adjust the pump as follows:

- Stop the engine and make sure the engine switch **7** is in the OFF position.
- Place the unit on its side with the oil reservoir up.
- With a screwdriver, push in on the oil flow rate adjusting screw and turn in the desired direction (fig 17).

⚠ CAUTION:

The oil flow adjusting screw must be pressed in slightly in order to turn. Failure to do so could damage the pump and the screw.

Operating the Hedge Trimmer (3282, 4 in 1 C)

⚠ WARNING:

This product is equipped with extremely sharp blades, and when used improperly these blades can be extremely dangerous. Improper handling can cause accidents which may in turn lead to serious injury or death. For this reason, you should always be careful to follow the following instructions when using the pole hedge trimmer.

- Never hold the trimmer in a way in which the blades are pointed towards somebody else.
- Never allow the blades to come into close proximity with your body while the engine of the trimmer is in operation.

- Always be sure to turn the engine off before changing the angle of the blades, removing branches which have become stuck in the blades, or at any other time when coming into close contact with the blades.
- Always wear work gloves made of leather or some other sturdy material when using the trimmer.
- Always place the blade cover provided with the trimmer over the blades when not in use.
- Falling branches may fall onto your face or into your eyes, resulting in injuries, scratches and cuts. For this reason, you should always be sure to wear a helmet and face protection when using the trimmer.

⚠ CAUTION:

The thickness of branches which may be cut with this trimmer is limited to up to approximately 5mm (3/16"). Never try to cut branches thicker than this, as doing so may result in damage to the trimmer.

Adjusting the angle of the cutting blades

- Stop the engine.
- Lift the lock lever and press down on the adjusting lever (fig 18).
- Adjust the angle of the blades to the desired angle then release the lever.

Operating the Brush Cutter (3280, 4 in 1 E)

- To turn the machine off, the engine switch **7** must be in the OFF position.
- Prior to using the Brush Cutter, remove all hard objects (stones, metal parts etc.) from the working area. The cutter may strike them, causing them to cause personal or material damage.
- When working in high shrubs or bushes, the working height must be at least 15cm from the ground as a minimum to protect small animals from danger.

When working in grass areas, hold the cutter at an angle of approximately 30° and make semicircular turns to your right and left. The best results are achieved from grass 15cm high. If higher, you may need to repeat the cutting several times.

⚠ CAUTION:

Be sure to NEVER putting the cutting head on the ground while the engine is running.

Extending the cutting fiber

- Hold the running machine over the grass, then knock the ground several times with the mowing head to release the fiber, which will lengthen.
- The cutter enclosed in the protection shield will cut the fiber to the required length.

If unit is vibrating heavily, turn the unit off and allow it to cool. Remove all loose grass stuck in the mowing head and around the protection shield.

Never replace the plastic cutting fiber with steel wire. There is extreme risk of injury and damage as this unit is not designed to be used with a metal cutting fiber.

8. Maintenance

Correct and regular cleaning will improve the safety and extend the lifespan of the device.

For safe and proper working, always keep the tool and ventilation slots clean.

The tool may be cleaned most effectively with compressed dry air or with a soft cloth moistened with soapy water. **Always wear safety goggles when cleaning tools with compressed air.**

Certain cleaning agents and solvents damage plastic parts. Some of these are: gasoline, carbon tetrachloride, chlorinated cleaning solvents, ammonia and household detergents that contain ammonia.

⚠ WARNING:

Turn the device off, remove the battery or disconnect it from the mains and wait until it cools down before cleaning or maintenance to avoid electric shock or burn.



Wear ear defenders



Wear safety goggles



Wear a dust mask

Additional maintenance for gasoline tools

Good maintenance is essential for safe, economical and trouble-free operation. It will also help to reduce pollution.

⚠ CAUTION:

Improper maintenance, or failure to correct a problem before operation can cause a malfunction in which you may be seriously hurt or killed. Always follow the inspection and maintenance recommendations and schedules in this owner's manual.

To help you properly care for your equipment, the following pages include a maintenance schedule, routine inspection procedures and simple maintenance procedures using basic hand tools. Other service tasks that are more difficult, or require special tools, are best handled by professionals.

⚠ WARNING:

- Make sure that the engine has stopped and is cool before performing any servicing to the machine. Contact with moving cutting head or hot muffler may result in a personal injury.
- Read the instructions before you begin, and make sure you have the tools and skills required.
- To reduce the possibility of fire or explosion, be careful when working around fuel. Use only non-flammable solvents, not petrol, to clean parts. Keep cigarettes, sparks and flames away from all fuel related parts.

Maintenance schedule

- **Fuel leaks / spillage:** Wipe and clean before use.
- **Air cleaner:** Inspect before use and clean every 25 hours (1). Replace if required (2).

- **Fuel tank / filter:** Inspect before use and clean every 25 hours (1). Replace if required.
- **Idle adjustment screw:** Adjust idling speed every 25 hours. Replace carburetor if required.
- **Spark plug:** Clean and readjust every 50 hours (2). GAP: 0.025" (0.6 ~ 0.7mm).
- **Cylinder fins, air intake:** Clean every 25 hours.
- **Muffler, exhaust port:** Clean every 50 hours.
- **Combustion chamber:** Clean every 100 hours (2).
- **Throttle lever / stop switch:** Check operation before use.
- **Cutting parts:** Replace if damaged / worn. Pole Hedge Trimmer only.
- **Transmission:** Grease every 25 hours (2).
- **Screws / nuts / bolts:** Tighten / replace before use.
- **Guide bar:** Clean before use. Pole Chainsaw only.
- **Sprocket:** Inspect / replace every 50 hours. Pole Chainsaw only.
- **Saw chain:** Inspect / sharpen before use. Pole Chainsaw only.

(1) Service more frequently when used in dusty areas.

(2) These items should be serviced by your local gardening appliance center, unless you have the proper tools and are mechanically proficient. (No warranty coverage for third-party or self repairs.)

Engine care (3250, 4 in 1 A)

Air filter

If the air filter is clogged, the engine performance will be drastically reduced. Check and clean the air filter element in warm, soapy water as required. Allow to dry completely before installing. If the filter is damaged or shrinks, replace with a new filter.

Spark Plug

Starting failure and misfiring are often caused by a fouled spark plug. Clean the spark plug and check that the plug gap is in the correct range (fig 19).

Recommended replacement spark plugs:
NHSP LD L8RTF

⚠ CAUTION:
Note that using any spark plug other than those designated may result in the engine failing to operate properly, or with the engine becoming overheated and damaged.

To install the spark plug, first turn the plug until it is finger tight, then tighten it a quarter of a turn more with a socket wrench.

Tightening torque: 9.8 ~ 11.8 N.m (1 ~ 1.2 kg.m)

Carburetor

After your unit has been run for 8-10 tanks of fuel the engine has been broken in. To ensure that your unit is at peak performance and producing the least amount of harmful emissions after break in, have your authorized servicing dealer, who has a revolution counter at his disposal, to adjust your carburetor for optimum operating conditions.

Operation

- The carburetor governs the engine's speed via the throttle. Air/fuel is mixed in the carburetor. The air/fuel mixture is adjustable. To take advantage of the engine's optimal output the adjustment must be correct.
- The setting of the carburetor means that the engine is adapted to local conditions, for example, the climate, altitude, gasoline and the type of 2-stroke oil.

Idle speed adjustment

Check that the air filter is clean. When the idle speed is correct, the trimmer head will not rotate. If adjustment is required, close (clockwise) the

T-screw, with the engine running, until the trimmer head stops (fig 20). You have reached the correct idle speed (about 2500 rpm) when the engine runs smoothly in all positions well below the rpm when the trimmer head starts to rotate.

⚠ WARNING:
If the idle speed setting cannot be adjusted so that the cutting attachment stops, contact your service dealer. Do not use the machine until it has been properly adjusted or repaired.

i NOTE:
The machine should only be used for short periods at its highest speed.

Cooling system

To maintain as low an operating temperature as possible the engine is equipped with a cooling system.

The cooling system consists of:

- An air intake on the starter unit.
- Cooling fins on the flywheel.
- Cylinder cover (leads cold air onto the cylinder)

Clean the cooling system using a brush at least once a week, in difficult conditions more often. A dirty or blocked cooling system leads to engine overheating resulting in damage to the cylinder and piston.

Muffler

The muffler is designed to dampen the noise level and to direct the exhaust away from the user. The exhaust fumes are hot and can contain sparks, which can result in fire if the exhaust fumes are directed towards a dry and inflammable material.

⚠ WARNING:

Inspect the muffler periodically for loose fasteners, damage or corrosion. If any sign of exhaust leakage is found, stop using the machine and have it repaired immediately. Note that failing to maintain the muffler may result in the engine catching fire.

Remove the muffler, insert a screwdriver into the vent, then wipe away any carbon buildup. Wipe away any carbon build-up on the muffler exhaust vent and cylinder exhaust port at the same time.

⚠ WARNING:

Never use a machine with a defective muffler.

Hedge Trimmer care (3282, 4 in 1 C)

Blade

When refilling the tank or resting, it is often a good idea to use the time to oil the cutting blades.

If a gap exists between the upper and lower blades, follow the procedure below to adjust them so that they fit closer together (fig 21).

- Loosen lock nut **A** as shown in the diagram.
- Tighten screw **B** fully, then turn one-third of one half of a rotation backward.

- While holding onto the screw **B** to keep it in position, tighten the lock nut **A**.
- Check to make sure that the flat washer **C** is loose enough so that it may be turned by pressing on it.

ⓘ NOTE:

Screwing the screw in too tight may make it impossible for the blades to move. Conversely, not screwing it tightly enough may make the blades of the trimmer feel dull and cause leaves and branches to become caught in the blades of the trimmer.

TIP: If the blades become so worn down that it is no longer possible to eliminate the gap between them, you should contact a professional to re-sharpen them.

Transmission

The reduction gears are lubricated by multi-purpose grease in the transmission. Apply new grease every 25 hours of use, or more often depending on the job condition. When adding lubricant, use a grease gun to insert lubricant into the three grease nipples located on the transmission.

Brush Cutter care (3280, 4 in 1 E)

Filing the 3T Blade

The blades are sharpened using a single cut flat file. Sharpen all edges equally to maintain the balance of the blade.

Pole Chainsaw care (3281, 4 in 1 D)

Oiling port

Dismount the guide bar and check the oiling port for clogging (fig 22).

Guide bar

Remove sawdust in the bar groove and the oiling port (fig 23).

The bar rail should always be a square. Check for wearing of the bar rail. Apply a ruler to the bar and the outside of the cutter. If a gap is observed between them, then the rail is normal. Otherwise, the bar rail is worn and needs to be corrected or replaced (fig 24). Note in the bottom situation, the chain is tilting. This is a sign that the bar is worn.

Sprocket

Check for extensive wear, and replace it when the teeth are worn over 0.3 mm (fig 25).

Saw chain

⚠ CAUTION:

It is very important for smooth and safe operation to keep the cutters always sharp.

Your cutters need to be sharpened when:

- Sawdust becomes powder-like.
- You need extra force to saw in.
- The cut does not go straight.
- Vibration increases.
- Fuel consumption increases.

Cutter Setting Standards

⚠ WARNING:

Be sure to always wear safety gloves when handling the cutting chain.

Before filing:

- Make sure the chain is held securely.
- Make sure the engine is stopped.
- Use a file of proper size for your chain.
- Chain type: 91PJ.
- File size: 5/32" (4.0 mm).

Place your file on the cutter and push straight forward. Keep the file in position, as illustrated below (fig 26).

After every cutter has been set, check the depth gauge and file it to the proper level as illustrated (fig 27).

Transmission

The reduction gears are lubricated by multi-purpose, lithium-based grease in the transmission. Apply new grease every 25 hours or more often depending on the job condition. When adding lubricant, use a grease gun to insert lubricant into the three grease nipples located on the transmission (fig 28).

Storage

- ▶ Empty the fuel tank and run the engine out of fuel.
- ▶ Always fit the cutting device guard or guide bar cover.

- ▶ Clean the entire unit.
- ▶ Store the unit in a dry place out of the reach of children.

Store the tool, operating instructions and where necessary the accessories in the original packaging. In this way you will always have all the information and parts ready to hand.

Transportation

- ▶ When you finish cutting in one location and wish to continue in another location, turn the engine off, lift the unit up and carry it paying attention to the cutting attachments.
- ▶ When transporting or storing the machine, always fit the cutting device guard or guide bar cover.
- ▶ When hand-carrying the product, cover the cutting part if necessary, lift the product up and then carry, paying attention to the cutting attachment.
- ▶ When transporting by car, fix the unit firmly using a rope. Do not transport by bicycle or motorcycle because it is dangerous.
- ▶ Never transport the tool over rough roads without first removing all fuel from the fuel tank, as doing so might cause fuel to leak from the tank.

9. Warranty

This tool has been checked by the manufacturer. From the date of purchase by the final consumer, a two year warranty for **amateur use** covers any faulty material and manufacturing. The receipt or invoice of purchase needs to be displayed in case of a repair that is covered by the warranty. For possible faults during the warranty period, you should address your issue to the retail shop from which the purchase was made.

Terms of warranty

The warranty is valid only when:

- The tool has been used properly and for the purpose for which it was purchased.
- The tool presents a problem that is due to faulty material and manufacturing.
- Incapability of the tool to perform according to the technical specs provided.

Damages are not covered by the warranty that are due to causes such as:

- Wear due to improper use.
- Partial or total disassembly. The tool's shell must be disassembled only by personnel authorized by the official distributor.
- Damage due to overloading.
- Usage of incorrect or incompatible accessory.
- Bad maintenance from the operator or any other third party.
- Wear that was induced by external factors or rogue particles (dust, debris etc.)
- Wear due to non compliance with the instructions in this manual.

If, during the warranty period, there is a fault that can not be repaired from the authorized service department, the tool will be replaced without any extra cost.

10. Repair / Servicing

In case there is a need for a repair after the warranty period has expired, we will provide the best possible attention to repair the tool successfully.

11. Disposal



Do not dispose of electrical machines as unsorted municipal waste, use separate collection facilities.

Contact your local government collection systems for information regarding the collection systems available.

If electrical machines are disposed of in landfills or dumps, hazardous substances can leak into the groundwater and get into the food chain, damaging your health and well-being. When replacing old machines with new ones, the retailer will be happy to take back your old machine for disposal.

12. Declaration of Conformity

Authorized Representative

PAPADEAS S.A.

4-6 Iroon 1912 St., 13671, Acharne, Greece

Herewith declares that:

The **Gasoline combi multimachine** with **CODE: 3250** and distinctive title: **NT-BC520A** under the brand **KRAUSMANN** (Description: Brush cutter, 52cc, Max power: 1.65kw/6500-7000rpm, Idling speed: 3000-200rpm, Aluminum tube diameter: 26mm, packing one engine in one color box, one shaft in one brown box, engine box: engine×1, handle×1, belt×1, tool kit×1, mixture pot×1, manual×1, brown box: shaft×1.), is designed in conformity with provision of the Machinery Directive 2006/42/EC and the following manufacturing standards: International EN ISO 11806-1:2022.

Year in which "CE" marking was affixed: 2023

Date: November 22th, 2023



** Accessories and contents may change from the production factory without any warnings, in that case the company bears no responsibility.*

ΕΛΛΗΝΙΚΑ | GR

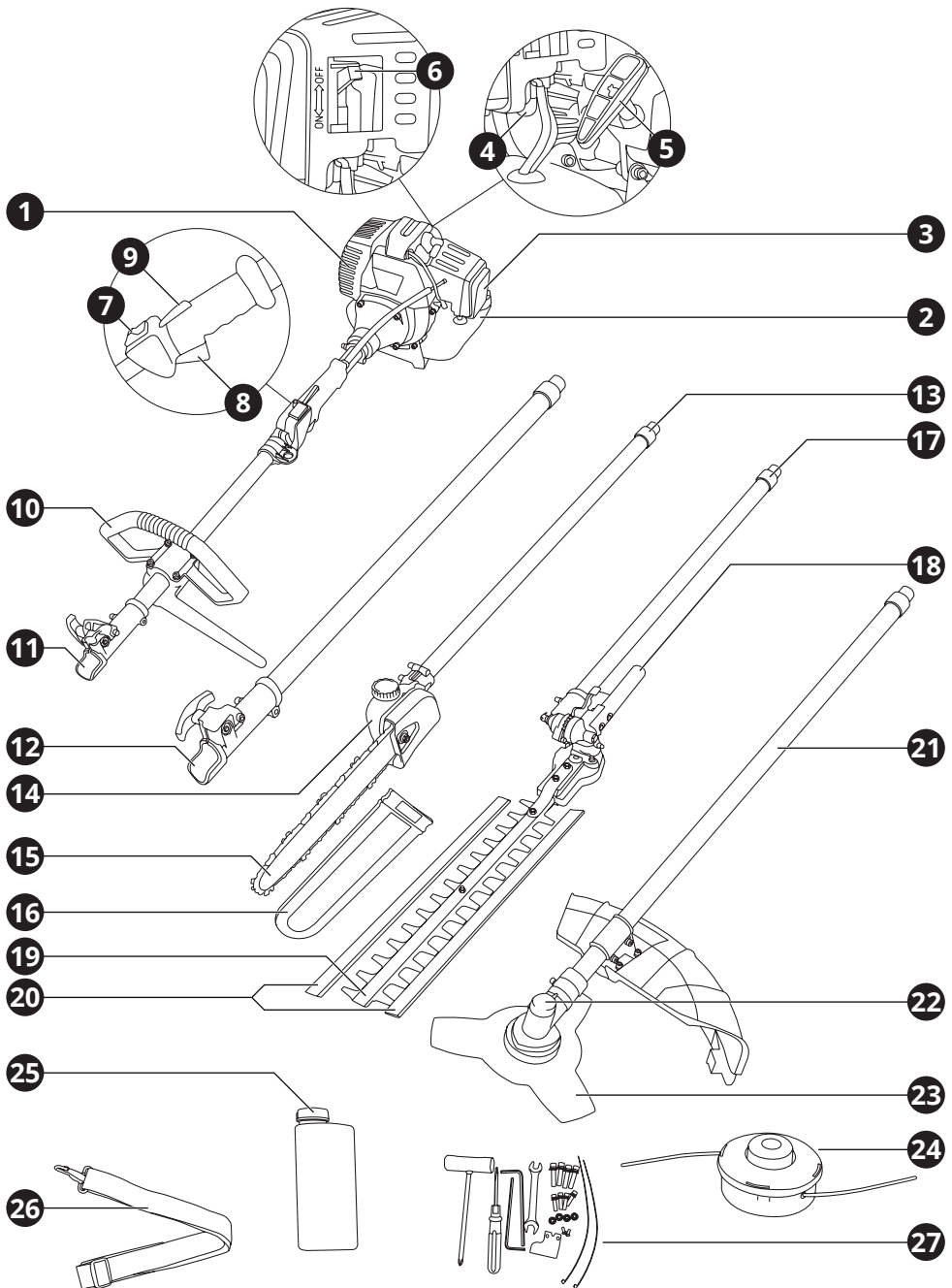

1. Επισκόπηση

Περιγραφή Εργαλείου

- 1 Πολυμηχάνημα βενζίνης (3250, 4 σε 1 A)*
- 2 Ρεζερβουάρ καυσίμου
- 3 Φίλτρο αέρα
- 4 Αντλία καυσίμου
- 5 Λαβή εκκίνησης
- 6 Διακόπτης τσοκ
- 7 Διακόπτης κινητήρα
- 8 Σκανδάλη γκαζιού
- 9 Κουμπί κλειδώματος γκαζιού
- 10 Χειρολαβή τύπου "P"
- 11 Σημείο σύνδεσης
- 12 Προέκταση (3283, 4 σε 1 B)*
- 13 Κονταροπρίονο με λάμα (3281, 4 σε 1 D)*
- 14 Δοχείο λαδιού αλυσίδας κονταροπρίονου
- 15 Οδηγός κονταροπρίονου
- 16 Κάλυμμα οδηγού κονταροπρίονου
- 17 Κλαδευτήρι μπορντούρας (3282, 4 σε 1 C)*
- 18 Μοχλός κλειδώματος ρυθμιζόμενης λαβής
- 19 Μονάδα κοπής κλαδευτηριού μπορντούρας
- 20 Καλύμματα λεπίδων κλαδευτηριού μπορντούρας
- 21 Χορτοκοπτικό (3280, 4 in 1 E)*
- 22 Κεφαλή χορτοκοπτικού
- 23 Λεπίδα 3T χορτοκοπτικού
- 24 Κεφαλή κοπής χορτοκοπτικού
- 25 Παγούρι αναλογίας μείγματος
- 26 Ζώνη ώμου
- 27 Κιτ εργαλείων

*Το 3250 - 4 σε 1 A χρειάζεται τουλάχιστον ένα από τα 3280, 3281, 3282 εξαρτήματα κοπής για να είναι πλήρως λειτουργικό. Αυτά είναι διαφορετικά υπο-προϊόντα, δεν συμπεριλαμβάνονται και πωλούνται ξεχωριστά.

Προειδοποιητικές ετικέτες στο μηχάνημα



Διαβάστε το εγχειρίδιο χρήσης πριν χρησιμοποιήσετε αυτό το μηχάνημα.



Φοράτε προστατευτικό κράνος, γυαλιά εργασίας και προστατευτικά αυτιών.



Να φοράτε πάντα εγκεκριμένα προστατευτικά γάντια.



Χρησιμοποιήστε σταθερές, αντιολισθητικές μπότες.



Εύφλεκτο.



Κρατήστε τα μέρη του σώματος μακριά από τη λεπίδα ή την κεφαλή κοπής.



Προειδοποίηση για αντικείμενα. Οι πέτρες, τα σκουπίδια κλπ μπορούν να προκαλέσουν τραυματισμούς.



Προειδοποίηση / Προσοχή.

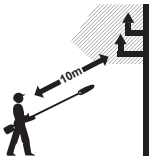

Κίνδυνος από καλώδια ρεύματος.



Κρατήστε το σώμα σας μακριά από ζεστά μέρη του κινητήρα. Αποφύγετε την επαφή κατά τη λειτουργία και μετά.

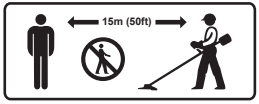

Κρατήστε τα παιδιά, τους παρευρισκόμενους και τους βοηθούς 15 μέτρα μακριά από το μηχάνημα.

⚠ ΣΗΜΑΝΤΙΚΟ:

Αν οι προειδοποιητικές ετικέτες αποκολληθούν ή λερωθούν και είναι αδύνατο να διαβαστούν, πρέπει να επικοινωνήσετε με τον αντιπρόσωπο από τον οποίο αγοράσατε το προϊόν για να παραγγείλετε νέες ετικέτες και να τις τοποθετήσετε στις απαιτούμενες θέσεις.

⚠ ΠΡΟΣΟΧΗ:

Ποτέ μην αναδιαμορφώσετε το εργαλείο.
Δεν θα εγγυηθούμε για το εργαλείο, αν χρησιμοποιείτε το αναδιαμορφωμένο προϊόν ή δεν συμμορφώνεστε με τη σωστή χρήση που περιγράφεται στο εγχειρίδιο χρήσης.

Σύμβολα στο μηχάνημα



- A. Είσοδος για ανεφοδιασμό της μονάδας.
Τοποθεσία: καπάκι ρεζερβουάρ καυσίμου
- B. Η κατεύθυνση για να κλείσει το τσοκ.
Τοποθεσία: κάλυμμα φίλτρου αέρος
- C. Η κατεύθυνση για να ανοίξει το τσοκ.
Τοποθεσία: κάλυμμα φίλτρου αέρος
- D. Οι κατευθύνσεις για τον έλεγχο της ροής λαδιού αλυσίδας.
Τοποθεσία: κάτω μέρος της μονάδας

2. Γενικές οδηγίες ασφαλείας

⚠ ΠΡΟΣΟΧΗ:

Αποσυνδέστε το φως από την πρίζα πριν προχωρήσετε σε συναρμολόγηση, παραμετροποιήσεις ή αλλαγή αξεσουάρ.

Τέτοια προληπτικά μέτρα ασφαλείας μειώνουν τον κίνδυνο ακούσιας εκκίνησης του εργαλείου.

Διαβάστε προσεκτικά και τηρήστε αυτές τις οδηγίες πριν τη χρήση του εργαλείου.

Όταν χρησιμοποιείτε ηλεκτρικά εργαλεία, οι ακόλουθες οδηγίες πρέπει να τηρούνται για τη πρόληψη κινδύνου ηλεκτροπληξίας, προσωπικού τραυματισμού και πυρκαγιάς.

Τα επίπεδα εκπομπών κραδασμών και θορύβου ενδέχεται να διαφέρουν από το επίπεδο που καθορίζεται κατά την πραγματική χρήση, ανάλογα με τον τρόπο με τον οποίο χρησιμοποιείται το ηλεκτρικό εργαλείο και τον τύπο του τεμαχίου εργασίας.

Ασφάλεια χώρου εργασίας

- ▶ Διατηρείτε το χώρο εργασίας καθαρό και καλά φωτισμένο. Οι βρώμικοι χώροι και οι σκοτεινοί πάγκοι εργασίας κρύβουν κινδύνους.
- ▶ Μη λειτουργείτε ηλεκτρικά εργαλεία στη βροχή ή σε υγρά μέρη. Μη χρησιμοποιείτε τα ηλεκτρικά εργαλεία κοντά σε εύφλεκτα υγρά ή αέρια. Τα ηλεκτρικά εργαλεία δημιουργούν σπινθήρες που μπορεί να αναφλέξουν τη σκόνη ή τις αναθυμιάσεις.
- ▶ Κρατήστε τους επισκέπτες και τα παιδιά μακριά ενώ λειτουργείτε ένα ηλεκτρικό εργαλείο. Κάθε απόσπαση της προσοχής σας μπορεί να προκαλέσει απώλεια ελέγχου του εργαλείου και να προκαλέσει ατύχημα.

Προσωπική ασφάλεια

- ▶ Να είστε σε επαγρύπνηση, να προσέχετε τι κάνετε και να χρησιμοποιείτε τη κοινή λογική όταν χρησιμοποιείτε ένα ηλεκτρικό εργαλείο. Μη χρησιμοποιείτε το εργαλείο όταν είστε κουρασμένος ή υπό την επήρεια ναρκωτικών, αλκοόλ ή φαρμακευτικής αγωγής. Μια στιγμή απροσεξίας μπορεί να προκαλέσει σοβαρό προσωπικό τραυματισμό.
- ▶ Χρησιμοποιείστε εξοπλισμό ασφαλείας. Πάντα να φοράτε προστασία για τα μάτια σας. Η χρήση κατάλληλου

εξοπλισμού ασφαλείας για τις εκάστοτε συνθήκες εργασίας όπως μάσκα σκόνης, αντιολισθητικά παπούτσια ασφαλείας, κράνος προστασίας ή ωτοασπίδες θα μειώσει τον κίνδυνο προσωπικού τραυματισμού.

- ▶ Αποφύγετε ακούσια εκκίνηση του εργαλείου. Βεβαιωθείτε ότι ο διακόπτης είναι στη θέση OFF πριν το συνδέσετε στην πρίζα. Η μεταφορά εργαλείων που είναι συνδεδεμένα στην πρίζα με το δάκτυλο στο διακόπτη μπορεί να προκαλέσει ατύχημα.
- ▶ Αφαιρέστε τα εργαλεία και κλειδιά ρύθμισης πριν εκκινήσετε το εργαλείο. Αν έχει ξεχαστεί ένα τέτοιο εξάρτημα σε ένα περιστρεφόμενο μέρος του εργαλείου, μπορεί να προκαλέσει προσωπικό τραυματισμό.
- ▶ Μην υπερβάλλετε τεντώνοντας τα σωματικά σας μέρη. Διατηρείστε τη σωστή θέση των ποδιών σας και την ισορροπία σας ανά πάσα στιγμή. Έτσι θα έχετε καλύτερο έλεγχο του ηλεκτρικού εργαλείου σε αναπάντεχες καταστάσεις.
- ▶ Ντυθείτε κατάλληλα. Μη φοράτε χαλαρά ρούχα ή κοσμήματα. Κρατείστε τα μαλλιά, ρούχα και γάντια σας μακριά από κινούμενα μέρη. Τα χαλαρά ρούχα, κοσμήματα ή μακριά μαλλιά ενδέχεται να πιαστούν σε κινούμενα μέρη.
- ▶ Αν παρέχονται εξαρτήματα για εξαγωγή και περισυλλογή σκόνης, βεβαιωθείτε ότι είναι συνδεδεμένα και χρησιμοποιούνται σωστά. Η χρήση τέτοιων εξαρτημάτων μπορεί να μειώσουν κινδύνους που σχετίζονται με τη σκόνη.

Χρήση και φροντίδα του προϊόντος

- ▶ Μη ζορίζετε το εργαλείο. Χρησιμοποιείστε το κατάλληλο εργαλείο για την κάθε ανάγκη. Το κατάλληλο εργαλείο θα φέρει εις πέρας την εργασία με μεγαλύτερη επιτυχία και ασφάλεια, όταν χρησιμοποιείται για το σκοπό που έχει κατασκευαστεί.
- ▶ Μη χρησιμοποιείτε το εργαλείο αν ο διακόπτης δε γυρνάει στη θέση ON και OFF. Οποιοδήποτε εργαλείο που δεν μπορεί να λειτουργήσει με το διακόπτη είναι επικίνδυνο και πρέπει να επισκευαστεί.
- ▶ Να βγάζετε το φως από την πρίζα ή να αφαιρείτε την μπαταρία πριν προχωρήσετε σε αλλαγές των αξεσουάρ ή σε αποθήκευση. Τέτοια προληπτικά μέτρα ασφαλείας

μειώνουν τον κίνδυνο ακούσιας εκκίνησης του εργαλείου.

- ▶ Αποθηκεύστε τα εκτός λειτουργίας εργαλεία σε χώρο που δεν είναι προσιτός σε παιδιά και μην επιτρέψετε να τα λειτουργήσουν άτομα που δεν έχουν την κατάλληλη γνώση ή δεν έχουν διαβάσει το εγχειρίδιο χρήσης. Τα εργαλεία είναι επικίνδυνα στα χέρια μη εκπαιδευμένων ατόμων.
- ▶ Συντηρείστε τα εργαλεία, ελέγξτε την ευθυγράμμιση ή εμπλοκή των κινούμενων τμημάτων, τυχόν ρωγμές τμημάτων, σύνδεση και κάθε άλλη συνθήκη που μπορεί να το καταστήσει επικίνδυνο και να επηρεάσει τη λειτουργία του. Αν έχει υποστεί ζημιά, πρέπει να επισκευαστεί κατάλληλα από ένα εξουσιοδοτημένο σέρβις πριν χρησιμοποιηθεί. Πολλά ατυχήματα μπορούν να συμβούν από εργαλεία που δεν έχουν συντηρηθεί κατάλληλα.
- ▶ Διατηρείστε τα εργαλεία κοφτερά και καθαρά. Τα εργαλεία κοπής που είναι σωστά διατηρημένα και έχουν κοφτερές άκρες είναι λιγότερο πιθανό να χαλάσουν και είναι πιο εύκολα στον έλεγχο.
- ▶ Χρησιμοποιείστε το εργαλείο, τα αξεσουάρ, τα εξαρτήματα κ.λ.π. σύμφωνα με αυτές τις οδηγίες και με τον κατάλληλο τρόπο για το συγκεκριμένο τύπο του εργαλείου, λαμβάνοντας υπόψη τις συνθήκες και την εργασία που πρέπει να πραγματοποιηθεί. Η χρήση του εργαλείου για σκοπούς διαφορετικούς από αυτούς για τους οποίους προορίζεται μπορεί να προκαλέσουν μια επικίνδυνη κατάσταση.

Προειδοποίηση σχετικά με το χειρισμό καυσίμων

- ▶ Ο κινητήρας αυτού του εργαλείου έχει σχεδιαστεί για να λειτουργεί με μικτό καύσιμο που περιέχει πολύ εύφλεκτη βενζίνη. Ποτέ μην φυλάσσετε δοχεία καυσίμων ή ξαναγεμίζετε τη δεξαμενή καυσίμων σε σημείο όπου υπάρχει φούρνος, λέβητας, καύση ξύλου, ηλεκτρικοί σπινθήρες, σπινθήρες συγκόλλησης ή οποιαδήποτε άλλη πηγή θερμότητας ή φωτιάς που μπορεί να αναφλέξει το καύσιμο.
- ▶ Το κάπνισμα κατά τη λειτουργία του εργαλείου ή την επαναπλήρωση της

δεξαμενής καυσίμου είναι εξαιρετικά επικίνδυνο. Να είστε πάντα βέβαιοι ότι κρατάτε τα αναμμένα τσιγάρα μακριά από το εργαλείο ανά πάσα στιγμή.

- ▶ Κατά την επαναπλήρωση της δεξαμενής πρέπει πρώτα να απενεργοποιήσετε τον κινητήρα και να προσέξετε ώστε να μην υπάρχουν σπινθήρες ή ανοικτές φλόγες οπουδήποτε κοντά πριν από τον ανεφοδιασμό.
- ▶ Εάν κατά τη διάρκεια του ανεφοδιασμού προκύψει διαρροή καυσίμου, χρησιμοποιήστε ένα στεγνό πανί για να σκουπίσετε τις διαρροές πριν ενεργοποιήσετε ξανά τον κινητήρα.
- ▶ Μετά το ανεφοδιασμό, βιδώστε ξανά το καπάκι του καυσίμου στη δεξαμενή καυσίμου και στη συνέχεια μεταφέρετε το εργαλείο σε σημείο που απέχει 3 μέτρα ή περισσότερο από το σημείο αναπλήρωσης του πριν ενεργοποιήσετε τον κινητήρα.
- ▶ Αποφύγετε τη λειτουργία του κινητήρα σε εσωτερικό χώρο. Τα καυσάερια περιέχουν επιβλαβές μονοξείδιο του άνθρακα.

Πριν εκκινήσετε τον κινητήρα

- ▶ Πριν ξεκινήσετε την εργασία, κοιτάξετε τριγύρω προσεκτικά για να πάρετε μια αίσθηση για τη μορφολογία του εδάφους ή του γρασιδιού που πρέπει να κοπεί. Εάν υπάρχει κάποιο αντικείμενο που μπορεί να εμποδίζει κατά την εργασία, αφαιρέστε το.
- ▶ Η περιοχή ακτίνας 15 μέτρων από τον χειριστή του εργαλείου πρέπει να θεωρείται επικίνδυνη περιοχή στην οποία κανείς δεν πρέπει να εισέλθει ενώ το εργαλείο είναι σε χρήση. Όταν χρειάζεται, τοποθετήστε κίτρινο προειδοποιητικό σχοινί και προειδοποιητικά σήματα γύρω από την περιοχή εργασίας. Όταν οι εργασίες εκτελούνται ταυτόχρονα από δύο ή περισσότερα άτομα, ελέγχετε πάντοτε την παρουσία και την τοποθεσία των ατόμων, ώστε να διασφαλίζεται η ασφάλεια διατηρώντας μια επαρκώς ασφαλή απόσταση.
- ▶ Βεβαιωθείτε ότι δεν υπάρχουν χαλαρές βίδες ή παξιμάδια, διαρροές καυσίμου, σκασίματα ή οποιαδήποτε άλλα προβλήματα, τα οποία ενδέχεται να επηρεάσουν την ασφαλή λειτουργία. Προσέξτε ιδιαίτερα ώστε να βεβαιωθείτε

ότι δεν υπάρχει τίποτα κακό με τις λεπίδες ή με τις ενώσεις μέσω των οποίων είναι προσαρτημένες οι λεπίδες στο μηχανήμα.

- ▶ Ποτέ μην χρησιμοποιείτε λεπίδες που είναι λυγισμένες, στρεβλωμένες, ραγισμένες, σπασμένες ή κατεστραμμένες με οποιοδήποτε τρόπο.
- ▶ Κρατήστε τις λεπίδες πάντα αιχμηρές.
- ▶ Ακονίζοντας τις άκρες κοπής, διατηρείτε κοφτερές τις γωνιακές άκρες και γύρω από τη βάση της άκρης.
- ▶ Ελέγξτε τη βίδα για να στερεώσετε τη λεπίδα και βεβαιωθείτε ότι η λεπίδα γυρίζει ομαλά χωρίς ασυνήθιστο θόρυβο.

Κατά την εκκίνηση του κινητήρα

- ▶ Προσέξτε για να βεβαιωθείτε ότι δεν υπάρχουν εμπόδια εντός ακτίνας 15 μέτρων γύρω από το εργαλείο.
- ▶ Τοποθετήστε το σώμα του εργαλείου στο έδαφος σε μια επίπεδη και καθαρή περιοχή και κρατήστε το σταθερά στη θέση του, ώστε να μην έρχονται σε επαφή οι λεπίδες ή το γκάζι με τυχόν εμπόδια κατά την εκκίνηση του κινητήρα.
- ▶ Τοποθετήστε το γκάζι στη θέση ρελαντί κατά την εκκίνηση του κινητήρα.
- ▶ Μετά την εκκίνηση του κινητήρα, εάν οι λεπίδες συνεχίσουν να περιστρέφονται ακόμα και μετά την πλήρη επαναφορά του γκαζιού, σβήστε τον κινητήρα και ελέγξτε το καλώδιο του γκαζιού και άλλα εξαρτήματα.

3. Ειδικές οδηγίες ασφαλείας

Συμβουλές ασφαλούς λειτουργίας

- ▶ Κρατήστε σταθερά τις λαβές του εργαλείου και με τα δύο χέρια. Αν αναστείλετε την εργασία, αφήστε το γκάζι στη θέση ρελαντί.
- ▶ Πάντα να είστε βέβαιοι ότι διατηρείτε σταθερή, ομοιόμορφη στάση ενώ εργάζεστε.
- ▶ Διατηρείστε την ταχύτητα του κινητήρα στο απαιτούμενο επίπεδο για να εκτελέσετε εργασίες κοπής και μην αυξάνετε ποτέ την ταχύτητα του κινητήρα πάνω από το απαραίτητο επίπεδο.
- ▶ Αν το χόρτο παγιδεύεται στη λεπίδα κατά τη λειτουργία, ή αν πρέπει να ελέγξετε τη

μονάδα ή να ανεφοδιάσετε τη δεξαμενή, βεβαιωθείτε ότι έχετε σβήσει τον κινητήρα.

- ▶ Αν η λεπίδα αγγίξει ένα σκληρό αντικείμενο σαν πέτρα, σταματήστε αμέσως τον κινητήρα και ελέγξτε αν κάτι πάει στραβά. Αν ναι, αντικαταστήστε τη με μια νέα.
- ▶ Αν κάποιος σας φωνάζει κατά την εργασία, βεβαιωθείτε ότι έχετε σβήσει τον κινητήρα πριν γυρίσετε.
- ▶ Ποτέ μην αγγίζετε το μπουζί ή το βύσμα ενώ ο κινητήρας είναι σε λειτουργία. Κάτι τέτοιο μπορεί να προκαλέσει ηλεκτροπληξία.
- ▶ Μην αγγίζετε ποτέ την εξάτμιση ή άλλα μεταλλικά μέρη του κινητήρα κατά τη λειτουργία του κινητήρα ή αμέσως μετά το σβήσιμο του κινητήρα. Κάτι τέτοιο μπορεί να προκαλέσει σοβαρά εγκαύματα.
- ▶ Όταν ολοκληρώσετε την κοπή σε μια θέση και θέλετε να συνεχίσετε σε άλλο σημείο, απενεργοποιήστε τον κινητήρα και γυρίστε τη μονάδα έτσι ώστε η λεπίδα να βλέπει μακριά από το σώμα σας.
- ▶ Κρατήστε τις λαβές στεγνές, καθαρές και χωρίς λάδι ή μείγμα καυσίμων.
- ▶ Απενεργοποιείτε πάντα τον κινητήρα πριν αφήσετε κάτω το εργαλείο.

Πρόσθετες οδηγίες ασφαλείας ειδικά για χροτοκοπτικά

- Ποτέ μην χρησιμοποιείτε το εργαλείο με φθαρμένους προφυλακτήρες ή χωρίς το προστατευτικό στη θέση του.
- Να κρατάτε τα χέρια και τα πόδια σας πάντα μακριά από το εξάρτημα κοπής ανά πάσα στιγμή ειδικά όταν το εργαλείο είναι ενεργοποιημένο.
- Ποτέ μην τοποθετείτε μεταλλικά στοιχεία προς κοπή.
- Το εξάρτημα κοπής θα περιστρέφεται για λίγα δευτερόλεπτα μετά την απενεργοποίησή του εργαλείου! Μην αγγίζετε τα κινούμενα μέρη προτού σταματήσουν εντελώς.

Πρόσθετες οδηγίες ασφαλείας ειδικά για αλυσοπρίονα

Πριν εκκινήσετε το εργαλείο

- Ελέγξτε τον τόπο εργασίας, το αντικείμενο κοπής και την κατεύθυνση κοπής. Εάν υπάρχει κάποιο εμπόδιο, αφαιρέστε το.

- Ποτέ μην ξεκινάτε να κόβετε, μέχρι να έχετε ένα καθαρό χώρο εργασίας, ασφαλή βάση και μια προγραμματισμένη διαδρομή αναχώρησης από το δέντρο που πέφτει.
- Να είστε προσεκτικοί και να κρατάτε τους παριστάμενους και τα ζώα εκτός του χώρου εργασίας, η διάμετρος του οποίου πρέπει να είναι 2.5 φορές το αντικείμενο κοπής.
- Επιθεωρήστε το μηχάνημα για φθαρμένα, χαλαρά ή χαλασμένα μέρη. Μην χειρίζεστε ποτέ το μηχάνημα εάν έχει υποστεί ζημιά, δεν έχει ρυθμιστεί σωστά ή δεν είναι πλήρως συναρμολογημένο. Βεβαιωθείτε ότι η αλυσίδα του πριονιού σταματά να κινείται όταν πατάτε τον διακόπτη OFF.

Κατά την εκκίνηση του εργαλείου

- Πάντα να κρατάτε σταθερά το μηχάνημα και με τα δύο χέρια ενώ το εργαλείο λειτουργεί. Κρατήστε γερά τη λαβή με τον αντίχειρα και τα δάχτυλα που περιβάλλουν τις λαβές.
- Πριν θέσετε σε λειτουργία το εργαλείο, βεβαιωθείτε ότι η αλυσίδα δεν έρχεται σε επαφή με τίποτα.

Λειτουργία

- Κρατήστε τις λαβές στεγνές, καθαρές και χωρίς λάδι.
- Μην αγγίζετε ποτέ μεταλλικά μέρη του εργαλείου κατά τη λειτουργία του ή αμέσως μετά τη διακοπή του. Κάτι τέτοιο μπορεί να προκαλέσει σοβαρά εγκαύματα ή ηλεκτροπληξία.
- Να προσέχετε ιδιαίτερα όταν κόβετε θάμνους και φυτά μικρού μεγέθους επειδή το λεπτό υλικό μπορεί να πιάσει την αλυσίδα του πριονιού και να εκτοξευθεί προς το μέρος σας ή να σας θέσει εκτός ισορροπίας.
- Κατά την κοπή ενός άκρου που είναι υπό ένταση, να είστε προσεκτικοί για τυχόν ανάκρουση, έτσι ώστε να μην σας χτυπήσει όταν η ένταση στις ίνες ξύλου απελευθερωθεί.
- Ελέγξτε το δέντρο για νεκρά κλαδιά που θα μπορούσαν να πέσουν κατά τη διάρκεια της διαδικασίας κοπής.
- Απενεργοποιείτε πάντα το εργαλείο πριν το αφήσετε κάτω.

Προληπτικά μέτρα ασφαλείας σχετικά με την ανάκρουση για τους χειριστές των αλυσοπρίονων

▲ ΠΡΟΣΟΧΗ:

Η ανάκρουση του αλυσοπρίονου μπορεί να παρυσιαστεί, όταν η μύτη ή η κορυφή του οδηγού ακουμπήσει σε αντικείμενο, ή όταν το ξύλο μπλοκάρει την αλυσίδα του αλυσοπρίονου στο ξύλο.

Το ακούμπισμα με την κορυφή της λάμας σε κάποιες περιπτώσεις μπορεί να προκαλέσει την πολύ γρήγορη αντίθετη αντίδραση, ανακρούοντας το αλυσοπρίονο προς τα πάνω και κάτω στην κατεύθυνση του χρήστη. Το μπλοκάρισμα της αλυσίδας του αλυσοπρίονου κατά το μήκος της πάνω μεριάς του οδηγού μπορεί να στρώξει τον οδηγό γρήγορα προς τα πίσω στην κατεύθυνση του χρήστη. Η καθεμιά από αυτές τις αντιδράσεις μπορεί να προκαλέσει την απώλεια ελέγχου του αλυσοπρίονου, κάτι που μπορεί να έχει ως αποτέλεσμα σοβαρό προσωπικό τραυματισμό.

Δεν πρέπει να στηρίζετε αποκλειστικά στα προστατευτικά εξαρτήματα που είναι εγκατεστημένα στο αλυσοπρίονο. Ως χειριστής του αλυσοπρίονου θα πρέπει να πραγματοποιήσετε κάποιες ενέργειες, ώστε η κοπή να μην προκαλέσει ατυχήματα ή τραυματισμούς:

1. Έχοντας την βασική γνώση για την ανάκρουση, μπορείτε να μειώσετε ή να εξαλείψετε το στοιχείο του αιφνιδιασμού. Η ξαφνική έκπληξη συμβάλλει σε ατυχήματα.
2. Όταν εργαλείο είναι ενεργοποιημένος, κρατήστε το αλυσοπρίονο δυνατά στα δύο χέρια, το δεξί χέρι στην πίσω χειρολαβή, το αριστερό χέρι στη μπροστινή χειρολαβή. Τα χέρια με όλα τα δάχτυλά τους θα πρέπει να κρατούν δυνατά τις λαβές του αλυσοπρίονου. Το δυνατό κράτημα θα βοηθήσει στην μείωση της ανάκρουσης και διατήρησης ελέγχου του αλυσοπρίονου.
3. Να σιγουρευτείτε πως η περιοχή κοπής είναι ελεύθερη από εμπόδια. Δεν θα πρέπει να επιτρέπεται στην άκρη του οδηγού να ακουμπήσει τον κορμό, τα κλαδιά ή άλλο εμπόδιο που μπορεί να χτυπηθεί κατά την λειτουργία του αλυσοπρίονου.
4. Να κόβετε κατά τη μεγάλη ταχύτητα του εργαλείου.
5. Ακολουθείτε τις οδηγίες του κατασκευαστή που αφορούν το ακόνισμα και τη συντήρηση της αλυσίδας του αλυσοπρίονου.
6. Να χρησιμοποιείτε μόνο τους οδηγούς και αλυσίδες αντικατάστασης που

περιγράφονται από τον κατασκευαστή ή αντίστοιχους.

Πρόσθετες οδηγίες ασφαλείας ειδικά για κλαδευτήρια

- Μην αφαιρείτε και μην κρατάτε το υλικό που θα κοπεί όταν κινούνται οι λεπίδες. Βεβαιωθείτε ότι ο διακόπτης είναι απενεργοποιημένος κατά την εκκαθάριση μπλοκαρισμένου υλικού. Οι λεπίδες κινούνται μετά την απενεργοποίηση. Μια στιγμή απροσεξίας κατά τη λειτουργία του κλαδευτήριου μπορεί να οδηγήσει σε σοβαρό τραυματισμό.
- Μεταφέρετε το εργαλείο από τη λαβή με τη λεπίδα κοπής σταματημένη. Κατά τη μεταφορά ή την αποθήκευση του εργαλείου τοποθετείτε πάντα το κάλυμμα του εργαλείου κοπής.
- Χρησιμοποιείτε μόνο από τη λαβή και με το προστατευτικό σωστά συναρμολογημένο για να ψαλιδίζετε. Η χρήση του εργαλείου χωρίς τον κατάλληλο προφυλακτήρα που παρέχεται μπορεί να προκαλέσει σοβαρό τραυματισμό.
- Ελέγξτε για ξένα αντικείμενα, π.χ. συρματοπλέγμα.

ΑΠΟΘΗΚΕΥΣΤΕ ΑΥΤΟ ΤΟ ΕΓΧΕΙΡΙΔΙΟ ΧΡΗΣΗΣ

▲ ΠΡΟΣΟΧΗ:

Κατάχρηση ή μη τήρηση των οδηγιών ασφαλείας που αναγράφονται σε αυτό το εγχειρίδιο χρήσης μπορεί να προκαλέσουν σοβαρό προσωπικό τραυματισμό.

4. Περιγραφή λειτουργιών και προδιαγραφών

Προβλεπόμενη χρήση

Αυτό το εργαλείο, ανάλογα με την επιλογή των διαθέσιμων εξαρτημάτων κοπής, έχει σχεδιαστεί για χρήση στην κοπή ξύλου, γρασιδιού, θάμνων και μπορντούρας. Δεν πρέπει ποτέ να χρησιμοποιείται για οποιονδήποτε άλλο σκοπό.

▲ ΠΡΟΣΟΧΗ:

Αν η αντικατάσταση οποιουδήποτε εξαρτήματος είναι απαραίτητη, αυτό πρέπει να γίνει από έναν επαγγελματία για να αποφευχθεί ο οποιοσδήποτε κίνδυνος ασφάλειας.

Εργαλείο 3250 4 σε 1 Α Κινητήρας & Άξονας	
Αναλογία Καυσίμου : Λαδιού	Μείγμα Βενζίνης 25 : Λάδι δίχρονων κινητήρων 1
Βενζίνη	Αμόλυβδη RQ-90 οκτανίων
Λάδι	Βαθμού TC υψηλής απόδοσης, λάδι δίχρονων κινητήρων
Χωρητικότητα δεξαμενής καυσίμου	1200 ml
Τύπος κινητήρα	Αερόψυκτος, δίχρονος, μονοκύλινδρος κινητήρας βενζίνης
Διάμετρος κυλίνδρου	40 mm
Κυβισμός κινητήρα	52 cc
Κατανάλωση καυσίμου	610 g/kw.h
Μέγ. ισχύς κινητήρα	1.82 kw
Μέγ. ισχύς άξονα	1.65 kw / 7000 rpm
Μέγ. ταχύτητα κινητήρα	7000 rpm
Χειρολαβή	Τύπου "P"
Ταχύτητα ρελαντί	3000 ± 200 rpm
Ταχύτητα συμπλοκής	Όχι λιγότερο από 3400 rpm
Καρμπυρατέρ	Μοντέλο διαφρ.
Σύστημα ανάφλεξης	Μαγνητ. στροφέιο, εκφόρτιση πυκνωτή (CDI)
Μπουζί	J. DICH L7T
Σύστημα εκκίνησης	Εκκινητήρας αυτόμ. επαναφοράς
Συμπλέκτης	Φυγοκεντρικός
Κατεύθυνση περιστροφ.	Αριστερόστροφα (κάτοψη)
Κύριος σωλήνας άξονα	Αλουμίνιο, Ø26 mm
Μήκος	1 m
Βάρος (χωρίς εξαρτήματα κοπής και άδειες δεξαμενές)	5.3 kg

Εργαλείο 3283 4 σε 1 Β Προέκταση	
Διάμετρος σωλήνα αλουμινίου άξονα	Ø 26 mm
Μήκος σωλήνα αλουμινίου άξονα	86.5 mm

Εργαλείο 3282 4 σε 1 C Κλαδευτήρι Μπορντούρας	
Ταχύτητα κοπής	Μέγ. 7500 rpm
Μήκος κοπής	400 cm
Σχέση μετάδοσης (κινητήρας : κόπτης)	18 : 22
Μήκος	1 m
Βάρος	2.7 kg

Εργαλείο 3281 4 σε 1 D Κονταροπρίονο με Λάμα	
Χωρητικότητα δεξαμενής καυσίμου	120 cm ³
Τύπος και μέγεθος εξαρτήματος κοπής	Οδηγός: 12-44-507P Αλυσίδα: CARLTON N1 JLA-13-40
Αλυσίδα	Καθορισμένο βήμα: 9.52 Καθ. περιτύπωμα: 1.27
Μέγ. ταχύτητα κοπής	9000 rpm
Ωφέλιμο μήκος κοπής	200 mm
Σχέση μετάδοσης (κινητήρας : κόπτης)	1 : 0.94
Μήκος	1.15 m
Βάρος (χωρίς οδηγό και αλυσίδα, άδειες δεξαμενές)	7.5 kg
Εξωτερικές διαστάσεις (Μ × Π × Υ)	89 × 12.5 × 7.5 cm

Εργαλείο 3280 4 σε 1 Ε Χορτοκοπτικό	
Μήκος	1 m
Βάρος (με χορτοκοπτικό και άδεια δεξαμενή καυσίμου)	5.9 kg
Ταχύτητα περιστροφής σε πλήρη ταχύτητα	8000 rpm
Σχέση μετάδοσης	20 : 15
Κατεύθυνση περιστροφικής κοπής	Αριστερόστροφα
Λεπίδα 3T	
Λεπίδα	255 × 1.4 mm
Διάμετρος κεντρικής τρύπας λεπίδας	25.4 mm
Κόφτης μισινέζα	
Μέγ. πλάτος κοπής	380 mm
Διάμετρος μισινέζας	2.4 mm

5. Συναρμολόγηση

Κινητήρας και κύριος σωλήνας άξονα (3250, 4 σε 1 A)

Σύνδεση εξαρτήματος

Πιέστε προς τα κάτω τον μοχλό κλειδώματος (fig 1).

Τοποθετήστε το εξάρτημα στον κύριο άξονα, στο σημείο σύνδεσης **11**. Στερεώστε το μοχλό ασφάλισης στην οπή και σφίξτε καλά τη βίδα με λαβή (fig 2).

Εγκατάσταση της χειρολαβής τύπου "P"

Τοποθετήστε τη λαβή πιασίματος στην πάνω λαβή και στερεώστε τις 4 εσωτερικές βίδες με το κλειδί άλλεν (fig 3).

Κονταροπρίονο (3281, 4 σε 1 D)

Ρύθμιση τάσης αλυσίδας

⚠ ΠΡΟΣΟΧΗ:

Η αλυσίδα του πριονιού έχει πολύ αιχμηρές άκρες. Χρησιμοποιήστε προστατευτικά γάντια για ασφάλεια. Προσέχετε πάντα την ένταση της αλυσίδας. Μια χαλαρή αλυσίδα θα αυξήσει τον κίνδυνο ανάκρουσης. Εάν χαλαρώσει, η αλυσίδα μπορεί να βγει από τον οδηγό, προκαλώντας πιθανώς τραυματισμό στον χειριστή και ζημιά. Μια χαλαρή αλυσίδα φθείρεται επίσης γρήγορα, καθώς επίσης και ο τροχός γραναζιού και οι οδηγοί.

Ξεβιδώστε το παξιμάδι στερέωσης (fig 4).

Γυρίστε τη βίδα ρύθμισης έως ότου η αλυσίδα να ταιριάζει αλλά να μπορεί να μετακινηθεί με ευκολία (fig 5).

Αντικατάσταση οδηγού και αλυσίδας

Ξεβιδώστε το παξιμάδι στερέωσης και αφαιρέστε το προστατευτικό τροχού αλυσίδας (fig 4).

Αφαιρέστε την αλυσίδα πριονιού και τον οδηγό (fig 6).

Τώρα μπορείτε να αντικαταστήσετε τον οδηγό ή την αλυσίδα του πριονιού.

Εγκατάσταση του οδηγού και της αλυσίδας πριονιού

- Αντικαταστήστε την αλυσίδα πριονιού στη ράγα πριονιού (fig 6).
 - Τοποθετήστε τον οδηγό έτσι ώστε τα γρανάζια έντασης της αλυσίδας να προεξέχουν στον οδηγό (fig 7).
- Βεβαιωθείτε ότι η αλυσίδα πριονιού κινείται προς τη σωστή κατεύθυνση!**
- Συνδέστε το προστατευτικό τροχού αλυσίδας και μετά σφίξτε καλά το παξιμάδι στερέωσης (fig 4).
 - Σφίξτε τη βίδα ρύθμισης (fig 5).
 - Σφίξτε το παξιμάδι στερέωσης (fig 4).

i ΣΗΜΕΙΩΣΗ:

Η αλυσίδα δεν πρέπει να είναι πολύ χαλαρή, αλλά θα πρέπει να είναι δυνατόν να την τραβήξετε μερικά χιλιοστά μακριά από τον οδηγό.

Αλλαγή Κονταροπρίονο (3281, 4 σε 1 D) σε Κλαδευτήρι Μπορντούρας (3282, 4 σε 1 C)

- Ξεβιδώστε τις δύο εσωτερικές βίδες με το κλειδί άλλεν και στρώξτε το εξάρτημα Κονταροπρίονου **13** (fig 8).
- Εισαγάγετε το εξάρτημα Κλαδευτηριού Μπορντούρας **17** στο σωλήνα, ευθυγραμμίζοντας την οπή στερέωσης με τη βίδα (fig 9).
- Σφίξτε τις δύο εσωτερικές βίδες με το κλειδί άλλεν (fig 9).

Αλλαγή Κλαδευτήρι Μπορντούρας (3282, 4 σε 1 C) σε Κονταροπρίονο (3281, 4 σε 1 D)

Απλά ακολουθήστε τα παραπάνω βήματα.

Αλλαγή σε Χορτοκοπτικό (3280, 4 σε 1 E)

- Πιέστε το μοχλό κλειδώματος προς τα κάτω (fig 10).
- Εισαγάγετε το εξάρτημα κοπής Χορτοκοπτικού **11** στον κύριο άξονα, στο σημείο σύνδεσης **21**. Στερεώστε το μοχλό κλειδώματος στην οπή (fig 10).
- Σφίξτε καλά τη βίδα με λαβή (fig 10).

6. Χειρισμός καυσίμων

Μείγμα καυσίμων

i ΣΗΜΕΙΩΣΗ:

Το μηχανήμα είναι εφοδιασμένο με δίχρονο κινητήρα και πρέπει πάντα να λειτουργεί σε μείγμα βενζίνης και δίχρονου λαδιού. Είναι σημαντικό να μετράτε με ακρίβεια την ποσότητα του λαδιού για να εξασφαλίσετε τη σωστή αναλογία μείγματος. Μικρές αποκλίσεις στην ποσότητα του λαδιού έχουν μεγάλη επίδραση στις αναλογίες του μείγματος καυσίμου, ειδικά κατά την ανάμιξη μικρών ποσοτήτων καυσίμου.

⚠ ΠΡΟΣΟΧΗ:

Το καύσιμο είναι πολύ εύφλεκτο. Αποφύγετε το κάπνισμα ή να φέρετε φλόγα ή σπίθες κοντά στα καύσιμα. Βεβαιωθείτε ότι έχετε σταματήσει τον κινητήρα και αφήστε τον να κρυώσει πριν τον ανεφοδιασμό της μονάδας. Επιλέξτε γυμνό έδαφος σε εξωτερικούς χώρους για προφοδοσία καυσίμου και μετακινήστε τουλάχιστον 3 μέτρα μακριά από το σημείο τροφοδοσίας πριν ξεκινήσετε τον κινητήρα. Πάντα να παρέχετε καλό αερισμό όταν χειρίζεστε καύσιμα.

Αναμίξτε κανονική βενζίνη (αμόλυβδη, χωρίς οινόπνευμα) και αποδεδειγμένης ποιότητας λάδι κινητήρα για δίχρονους αερόψυκτους κινητήρες (fig 11). Μετά τον ανεφοδιασμό, βιδώστε ξανά το καπάκι στο ρεζερβουάρ καυσίμου και στη συνέχεια μεταφέρετε τη μονάδα σε μια θέση 3m ή περισσότερο από εκεί όπου ανεφοδιάστηκε πριν ενεργοποιήσετε τον κινητήρα.

Χρησιμοποιείτε πάντα βενζίνη ποιότητας (τουλάχιστον 90 οκτάνια) με μείγμα λαδιού.

- Η συνιστώμενη ιδιότητα των οκτανίων είναι 90. Εάν εκτελείτε τον κινητήρα σε βενζίνη με χαμηλότερη τιμή οκτανίου από 90, μπορεί να εμφανιστεί το λεγόμενο “κτύπημα”. Αυτό οδηγεί σε αυξημένη θερμοκρασία κινητήρα, η οποία μπορεί να οδηγήσει σε σοβαρή βλάβη του κινητήρα.
- Όταν εργάζεστε σε συνεχείς υψηλές στροφές, συνιστάται υψηλότερη βαθμολογία οκτανίων.
- Κακής ποιότητας βενζίνη ή λάδι μπορεί να προκαλέσουν βλάβη στα ελατήρια στεγανοποίησης, στις παροχές καυσίμου ή στην ίδια τη δεξαμενή καυσίμων.

25:1 Πίνακας μείξης

Λίτρα βενζίνης	1	2	3	4	5
Λάδι σε ml.	40	80	120	160	200

⚠ ΠΡΟΣΟΧΗ:

Κρατήστε τις φλόγες μακριά από την περιοχή όπου χειρίζεστε ή αποθηκεύετε καύσιμο.

Αναμίξτε και αποθηκεύστε καύσιμο μόνο σε εγκεκριμένο δοχείο βενζίνης.

Πώς να αναμίξετε καύσιμα

- Μετρήστε την ποσότητα βενζίνης και λαδιού που πρόκειται να αναμιχθεί.
- Βάλτε μέρος της βενζίνης σε ένα καθαρό, εγκεκριμένο δοχείο καυσίμου.
- Ρίξτε όλο το λάδι και ανακινήστε καλά.
- Ρίξτε την υπόλοιπη βενζίνη και ανακινήστε ξανά για τουλάχιστον ένα λεπτό. Καθώς ορισμένα έλαια μπορεί να είναι δύσκολο να αναταχθούν ανάλογα με τα συστατικά του πετρελαίου, απαιτείται επαρκής ανάδευση για να έχει αντοχή ο κινητήρας. Να γνωρίζετε ότι αν η ανάδευση είναι ανεπαρκής, υπάρχει αυξημένος κίνδυνος πρόωρου κολλήματος εμβόλου λόγω ενός ασυνήθιστα δυσανάλογου μείγματος.
- Τοποθετήστε μια σαφή ένδειξη στο εξωτερικό του δοχείου, για να αποφύγετε τη σύγχυση του μείγματος με άλλα δοχεία.

Μην αναμειγνύετε καύσιμα για χρήση μετά από ένα μήνα ή περισσότερο. Εάν το εργαλείο δεν χρησιμοποιείται για μεγάλο χρονικό διάστημα,

η δεξαμενή καυσίμου πρέπει να αδειάσει και να καθαριστεί.

Τροφοδοσία καυσίμου μονάδας

- Ξεβιδώστε και αφαιρέστε το καπάκι καυσίμου. Τοποθετήστε το καπάκι σε μια θέση χωρίς σκόνη.
- Καθαρίστε το καπάκι καυσίμου. Η μόλυνση στη δεξαμενή μπορεί να διακόψει τις λειτουργίες.
- Βάλτε καύσιμο στη δεξαμενή μέχρι να γεμίσει περίπου 80%.
- Σφίξτε καλά το καπάκι του καυσίμου και στη συνέχεια, σκουπίστε τυχόν διαρροή καυσίμου γύρω από τη μονάδα.

ΣΗΜΕΙΩΣΗ:

Χρησιμοποιείτε πάντα ένα δοχείο καυσίμου με μια βαλβίδα κατά της εκροής.

ΠΡΟΣΟΧΗ:

Ποτέ μην ανεφοδιάζετε με καύσιμο όταν λειτουργεί ο κινητήρας. Πάντοτε να σταματάτε τον κινητήρα και να τον αφήνετε να κρυώσει για λίγα λεπτά πριν τον ανεφοδιασμό. Ανοίξτε το καπάκι του καυσίμου αργά κατά την τροφοδοσία, έτσι ώστε οποιαδήποτε υπερπίεση να απελευθερωθεί αργά.

Πράγματα που πρέπει να αποφύγετε

- Καύσιμο χωρίς λάδι (ακατέργαστο καύσιμο): θα προκαλέσει σοβαρή ζημιά στα εσωτερικά μέρη του κινητήρα πολύ γρήγορα.
- Gasohol: θα προκαλέσει αλλοίωση των λαστιχένιων και / ή πλαστικών τμημάτων του κινητήρα.
- Λάδι 4-χρονου κινητήρα: θα προκαλέσει δυσλειτουργία στο μπουζί, μπλοκάρισμα της θύρας εξαγωγής και κόλλημα του ελατηρίου πιστονιού.
- Αναμειγμένα καύσιμα που έχουν παραμείνει για πάνω από ένα μήνα: μπορεί να φράξουν το καρμπυρατέρ και να οδηγήσουν σε βλάβη του κινητήρα.

ΣΗΜΕΙΩΣΗ:

Τα περισσότερα προβλήματα κινητήρα προκαλούνται, άμεσα ή έμμεσα, από το καύσιμο που χρησιμοποιείται στο μηχανήμα. Προσέξτε ιδιαίτερα να μην αναμιγνύετε λάδι κινητήρα που προορίζεται για τετραχρονους κινητήρες.

7. Λειτουργία

Πριν την εκκίνηση

ΠΡΟΣΟΧΗ:

Πριν από την εκκίνηση του κινητήρα, επιθεωρήστε ολόκληρη τη μονάδα για χαλαρά εξαρτήματα ή διαρροές καυσίμου και βεβαιωθείτε ότι το εξάρτημα κοπής έχει εγκατασταθεί σωστά και ότι στερεώνεται με ασφάλεια.

Για λόγους ασφαλείας, ακολουθήστε τις παρακάτω οδηγίες και βεβαιωθείτε ότι:

- Το εξάρτημα κοπής έχει τοποθετηθεί σωστά.
- Οι διακόπτες κινούνται εύκολα και λειτουργούν σωστά.
- Το βύσμα ανάφλεξης έχει τοποθετηθεί με ασφάλεια (Εάν το φινι είναι χαλαρό, ενδέχεται να προκληθεί σπινθήρας και επακόλουθη ανάφλεξη των ατμών καυσίμου).
- Οι χειρολαβές είναι καθαρές, στεγνές και σταθερές.
- Η κεφαλή κοπής κινείται ελεύθερα.
- Ελέγχετε τη λεπίδα 3T για να βεβαιωθείτε ότι δεν έχουν σχηματιστεί ρωγμές στο κάτω μέρος των δοντιών ή από την κεντρική οπή. Ο συνηθέστερος λόγος για τον οποίο σχηματίζονται ρωγμές είναι ότι αιχμηρές γωνίες έχουν σχηματιστεί στο κάτω μέρος των δοντιών ενώ ακονίζονται ή ότι η λεπίδα έχει χρησιμοποιηθεί με μη ακονισμένα δόντια.
- Το παξιμάδι κλειδώματος δεν έχει χάσει τη δύναμη σύσφιξης. Το παξιμάδι κλειδώματος θα πρέπει να έχει δύναμη σύσφιξης τουλάχιστον 1.5 Nm. Η ροπή σύσφιξης του παξιμαδιού κλειδώματος πρέπει να είναι 35 - 50 Nm.
- Η κεφαλή κοπής και ο προφυλακτήρας ασφαλείας δεν έχουν υποστεί ζημιά ή ρωγμές. Αντικαταστήστε τα αν έχουν εκτεθεί σε κρούση ή είναι ραγισμένα. Μην χρησιμοποιείτε ποτέ το μηχανήμα χωρίς προφυλακτήρα ασφαλείας ή με ελαττωματικό προστατευτικό.
- Έχετε τοποθετήσει το μηχανήμα σε μια επίπεδη επιφάνεια και ότι το μηχανήμα κοπής δεν μπορεί να έρθει σε επαφή με οποιοδήποτε αντικείμενο.
- Δεν υπάρχουν άτομα μη εξουσιοδοτημένα στο χώρο εργασίας, διαφορετικά υπάρχει κίνδυνος σοβαρού τραυματισμού. Η απόσταση ασφαλείας είναι 15 μέτρα.

Λάδι αλυσίδας

Χρησιμοποιήστε λάδι κινητήρα SAE #10W-30 όλο το χρόνο ή SAE #30~#40 το καλοκαίρι και SAE #20 το χειμώνα.

Εκκίνηση και Τερματισμός

⚠ ΠΡΟΣΟΧΗ:

Το πλήρες κάλυμμα συμπλέκτη με τον άξονα πρέπει να τοποθετηθεί πριν την εκκίνηση του μηχανήματος, διαφορετικά ο συμπλέκτης μπορεί να χαλαρώσει και να προκαλέσει τραυματισμό. Πριν ξεκινήσετε, μετακινήστε το μηχανήμα από την περιοχή ανεφοδιασμού.

Κρύος κινητήρας

ΑΝΑΦΛΕΞΗ: Μετακινήστε το διακόπτη κινητήρα **7** στη θέση ON (fig 15).

ΤΣΟΚ: Ρυθμίστε το διακόπτη τσοκ **6** στη θέση OFF (fig 12).

ΕΚΚΕΝΩΣΗ ΑΕΡΑ: Πιέστε επανειλημμένα τη φούσκα αντλίας καυσίμου **4** (fig 13) μέχρι να αρχίσει να εμφανίζεται το καύσιμο μέσα στη δεξαμενή μέσω του διαφανούς σωλήνα καυσίμου. Ρυθμίστε το διακόπτη τσοκ **6** στη θέση ON.

Για το Κονταροπρίονο (3281, 4 σε 1 D), τροφοδοτήστε επίσης λάδι αλυσίδας στο δοχείο λαδιού και σφίξτε καλά το καπάκι.

Ζεστός κινητήρας

Χρησιμοποιήστε την ίδια διαδικασία έναρξης όπως και για τον κρύο κινητήρα, αλλά ρυθμίστε το διακόπτη τσοκ **6** στη θέση ON (fig 12). Θέστε το διακόπτη κινητήρα **7** στη θέση ON και μετά πιέστε το κουμπί κλειδώματος γκαζιού **9** (fig 15).

⚠ ΠΡΟΣΟΧΗ:

Όταν ο κινητήρας ξεκινά με το τσοκ στη θέση εκκίνησης, ο εξοπλισμός κοπής αρχίζει να περιστρέφεται αμέσως.

Εκκίνηση του κινητήρα

- Πιέστε το σώμα του μηχανήματος προς το έδαφος χρησιμοποιώντας το αριστερό σας χέρι.
- Πιάστε τη λαβή εκκίνησης **5** (fig 13), τραβήξτε αργά το σχοινί με το δεξί σας χέρι μέχρι να αισθανθείτε κάποια αντίσταση, μετά τραβήξτε γρήγορα και δυνατά το σχοινί (fig 14).
- Επαναφέρετε το τσοκ μόλις ενεργοποιηθεί ο κινητήρας και επαναλάβετε μέχρι να ξεκινήσει ο κινητήρας.

- Όταν ξεκινήσει ο κινητήρας, εφαρμόστε πλήρες γκάζι και το γκάζι εκκίνησης θα απενεργοποιηθεί αυτόματα.
- Αφήστε τον κινητήρα να ζεσταθεί για αρκετά λεπτά πριν ξεκινήσετε την εργασία.

ⓘ ΣΗΜΕΙΩΣΗ:

Μην τραβάτε πλήρως το σχοινί εκκίνησης και μην το απελευθερώνετε από την πλήρως εκτεταμένη θέση. Αυτό μπορεί να καταστρέψει το μηχανήμα.

Τερματισμός του κινητήρα

Αφήστε τη σκανδάλη γκαζιού **8** και αφήστε τον κινητήρα να δουλέψει για μισό λεπτό. Στη συνέχεια μετακινήστε το διακόπτη κινητήρα **7** στη θέση OFF (fig 15).

⚠ ΠΡΟΣΟΧΗ:

Εκτός έκτακτης ανάγκης, αποφύγετε να σταματήσετε τον κινητήρα ενώ πιέζετε τη σκανδάλη γκαζιού. Όταν ο κινητήρας δεν σταματά με τη χρήση του διακόπτη κινητήρα, μετακινήστε το κουμπί τσοκ στην κλειστή θέση.

Κλείδωμα σκανδάλης γκαζιού

Το κλείδωμα της σκανδάλης γκαζιού **9** έχει σχεδιαστεί για να εμποδίζει την τυχαία εμπλοκή του γκαζιού. Όταν το κουμπί κλειδώματος σκανδάλης του γκαζιού πιέζεται στη λαβή (όταν κρατάτε τη λαβή) η σκανδάλη γκαζιού **8** απελευθερώνεται (fig 15). Όταν η λαβή απελευθερωθεί, το γκάζι και το κουμπί κλειδώματος σκανδάλης γκαζιού επιστρέφουν στις αρχικές τους θέσεις. Αυτό γίνεται μέσω δύο ανεξάρτητων συστημάτων ελατηρίων επιστροφής. Αυτό σημαίνει ότι το γκάζι κλειδώνεται αυτόματα στη θέση "ρελαντί".

Λειτουργία του Κονταροπρίονου (3281, 4 σε 1 D)

⚠ ΠΡΟΣΟΧΗ:

Να χρησιμοποιείτε πάντοτε γάντια εργασίας από δέρμα ή άλλο ανθεκτικό υλικό όταν χρησιμοποιείτε το Κονταροπρίονο. Τα κλαδιά που πέφτουν μπορεί να πέσουν στο πρόσωπο ή στα μάτια σας, με αποτέλεσμα τραυματισμούς, γρατσοειδείς και κοψίματα. Για αυτόν τον λόγο, πρέπει πάντα να είστε σίγουροι ότι φοράτε κράνος και προστασία προσώπου κατά τη χρήση του εργαλείου.

Έλεγχος της παροχής λαδιού

Μετά την εκκίνηση του κινητήρα, τρέξτε την αλυσίδα με μέτρια ταχύτητα και δείτε αν το λάδι

αλυσίδας διασπείρεται, όπως φαίνεται παρακάτω (fig 16).

Η δεξαμενή λαδιού έχει χωρητικότητα για να παρέχει περίπου 40 λεπτά χρόνου κοπής (όταν έχει ρυθμιστεί να παρέχει τον ελάχιστο ρυθμό ροής ή περίπου όσο χρειάζεται για να χρησιμοποιηθεί μια δεξαμενή καυσίμου). Φροντίστε να ξαναγεμίσετε τη δεξαμενή λαδιού κάθε φορά που ανεφοδιάζετε το εργαλείο.

⚠ ΠΡΟΣΟΧΗ:

Ποτέ μη γεμίσετε τη δεξαμενή λαδιού και μη ρυθμίσετε το λιπαντικό με τον κινητήρα σε λειτουργία. Η αύξηση του ρυθμού ροής λαδιού θα επιταχύνει την κατανάλωση λαδιού, απαιτώντας συχνότερους ελέγχους στη δεξαμενή λαδιού. Για να εξασφαλιστεί επαρκής λιπανση, μπορεί να είναι απαραίτητο να ελέγχετε συχνότερα τη στάθμη λαδιού από τον ανεφοδιασμό ρεζερβουάρ καυσίμου.

Ο οδηγός και η αλυσίδα λιπαίνονται αυτόματα από μια αντλία που λειτουργεί όποτε περιστρέφεται η αλυσίδα. Η αντλία είναι ρυθμισμένη από το εργοστάσιο για να παρέχει έναν ελάχιστο ρυθμό ροής, αλλά μπορεί να ρυθμιστεί. Μια προσωρινή αύξηση της ροής λαδιού είναι συχνά επιθυμητή όταν κόβετε πράγματα όπως σκληρό ξύλο ή ξύλο με πολύ όγκο.

Ρυθμίστε την αντλία ως εξής:

- Σταματήστε τον κινητήρα και βεβαιωθείτε ότι ο διακόπτης κινητήρα **7** βρίσκεται στη θέση OFF.
- Τοποθετήστε τη μονάδα στο πλάι της με τη δεξαμενή λαδιού προς τα πάνω.
- Με ένα κατσαβίδι, πιέστε προς τα μέσα τη βίδα ρύθμισης του ρυθμού ροής λαδιού και γυρίστε προς την επιθυμητή κατεύθυνση (fig 17).

⚠ ΠΡΟΕΙΔΟΠΟΙΗΣΗ:

Η βίδα ρύθμισης της ροής λαδιού πρέπει να πιεστεί ελαφρά για να περιστραφεί. Σε αντίθετη περίπτωση, μπορεί να προκληθεί ζημιά στην αντλία και τη βίδα.

Λειτουργία του Κλαδευτηριού Μπορντούρας (3282, 4 σε 1 C)

⚠ ΠΡΟΣΟΧΗ:

Αυτό το προϊόν είναι εξοπλισμένο με εξαιρετικά αιχμηρές λεπίδες και όταν χρησιμοποιείται ακατάλληλα, αυτές οι λεπίδες μπορεί να είναι εξαιρετικά επικίνδυνες. Ο ακατάλληλος χειρισμός μπορεί να προκαλέσει ατυχήματα που μπορεί με τη σειρά τους να οδηγήσουν σε σοβαρό τραυματισμό ή θάνατο. Για αυτόν τον λόγο, πρέπει να είστε πάντα προσεκτικοί και να ακολουθείτε τις ακόλουθες οδηγίες κατά τη χρήση του κλαδευτηριού μπορντούρας.

- Ποτέ μην κρατάτε το κλαδευτήρι με τρόπο που οι λεπίδες στρέφονται προς κάποιον άλλο.
- Ποτέ μην αφήνετε τις λεπίδες να έρχονται σε κοντινή απόσταση με το σώμα σας ενώ ο κινητήρας είναι σε λειτουργία.
- Πάντα φροντίστε να σβήνετε τον κινητήρα πριν αλλάξετε τη γωνία των λεπίδων, αφαιρώντας τα κλαδιά που έχουν κολλήσει στις λεπίδες ή οποιαδήποτε άλλη στιγμή όταν έρθετε σε στενή επαφή με τις λεπίδες.
- Να χρησιμοποιείτε πάντοτε γάντια εργασίας κατασκευασμένα από δέρμα ή κάποιο άλλο ανθεκτικό υλικό όταν χρησιμοποιείτε το κοπτικό.
- Τοποθετείτε πάντοτε τα καλύμματα των λεπίδων που παρέχονται πάνω από τις λεπίδες όταν δεν χρησιμοποιείτε το εργαλείο.
- Τα κλαδιά που πέφτουν μπορεί να πέσουν στο πρόσωπο ή στα μάτια σας, με αποτέλεσμα τραυματισμούς, γρατσουνιές και κοψίματα. Για αυτόν το λόγο, πρέπει να είστε πάντα βέβαιοι ότι φοράτε κράνος και προστασία προσώπου κατά τη χρήση.

⚠ ΠΡΟΕΙΔΟΠΟΙΗΣΗ:

Το πάχος των κλαδιών που μπορεί να κοπεί με αυτό το εργαλείο περιορίζεται σε περίπου 5 mm (3/16 "). Ποτέ μην προσπαθείτε να κόψετε κλαδιά παχύτερα από αυτό, καθώς κάτι τέτοιο μπορεί να προκαλέσει ζημιά στο μηχάνημα.

Ρύθμιση της γωνίας των λεπίδων κοπής

- Σταματήστε τον κινητήρα.
- Σηκώστε το μοχλό κλειδώματος και πιέστε προς τα κάτω το μοχλό ρύθμισης (fig 18).
- Ρυθμίστε τη γωνία των λεπίδων στην επιθυμητή γωνία και στη συνέχεια αφήστε το μοχλό.

Λειτουργία του Χλοοκοπτικού (3280, 4 σε 1 E)

- Για να απενεργοποιήσετε το μηχάνημα, ο διακόπτης κινητήρα **7** πρέπει να βρίσκεται στη θέση OFF.
- Πριν χρησιμοποιήσετε το Χλοοκοπτικό, αφαιρέστε όλα τα σκληρά αντικείμενα (πέτρες, μεταλλικά μέρη κ.λπ.) από την περιοχή εργασίας. Ο κόφτης μπορεί να τα χτυπήσει, προκαλώντας προσωπική ή υλική ζημιά.

- Όταν εργάζεστε σε περιοχή με υψηλούς θάμνους ή χαμόκλαδα, το ύψος εργασίας πρέπει να απέχει τουλάχιστον 15 εκατοστά από το έδαφος ως ελάχιστο για την προστασία των μικρών ζώων.

Όταν εργάζεστε σε περιοχές με γρασίδι, κρατήστε τον κόπτη υπό γωνία περίπου 30° και κάντε ημικυκλικές στροφές προς τα δεξιά και τα αριστερά σας. Τα καλύτερα αποτελέσματα επιτυγχάνονται σε γρασίδι ύψους 15 εκατοστών. Εάν είναι υψηλότερο, ίσως χρειαστεί να επαναλάβετε το κόψιμο αρκετές φορές.

❗ ΠΡΟΕΙΔΟΠΟΙΗΣΗ:

Φροντίστε να μην τοποθετείτε ΠΟΤΕ την κεφαλή κοπής στο έδαφος ενώ ο κινητήρας λειτουργεί.

Επέκταση της μισινέζας κοπής

- Κρατήστε το μηχάνημα που λειτουργεί πάνω από το γρασίδι και χτυπήστε το έδαφος αρκετές φορές με την κεφαλή κοπής για να απελευθερώσετε τη μισινέζα, η οποία θα επιμηκυνθεί.
- Ο κόπτης που περικλείεται στον προφυλακτήρα ασφαλείας θα κόψει τη μισινέζα στο απαιτούμενο μήκος.

Εάν η μονάδα δονείται έντονα, απενεργοποιήστε την και αφήστε την να κρυώσει. Αφαιρέστε όλα τα χαλαρά χόρτα που έχουν κολλήσει στην κεφαλή κοπής και γύρω από το προστατευτικό κάλυμμα.

Ποτέ μην αντικαθιστάτε την πλαστική μισινέζα κοπής με ατσάλινο σύρμα. Υπάρχει μεγάλος κίνδυνος τραυματισμού και ζημιάς, καθώς αυτή η μονάδα δεν έχει σχεδιαστεί για χρήση με μεταλλικό σύρμα κοπής.

8. Συντήρηση

Ο σωστός και τακτικός καθαρισμός θα βελτιώσει την ασφάλεια και θα επεκτείνει τη διάρκεια ζωής του εργαλείου.

Για ασφαλή και σωστή εργασία, πάντα να κρατάτε καθαρές τις υποδοχές εξαερισμού και το ίδιο το εργαλείο σε καλή κατάσταση.

Το εργαλείο μπορεί να καθαριστεί αποτελεσματικά με ξηρό συμπιεσμένο αέρα ή με ένα μαλακό πανί βρεγμένο με σαπουνόνερο.

Πάντα να φοράτε προστατευτικά ματιών όταν καθαρίζετε τα εργαλεία με συμπιεσμένο αέρα.

Ορισμένα καθαριστικά μέσα και διαλύτες μπορεί να προκαλέσουν βλάβη σε πλαστικά μέρη. Κάποια από αυτά είναι: βενζίνη, τετραχλωράνθρακας, χλωρωμένοι διαλύτες καθαρισμού, αμμωνία και οικιακά απορρυπαντικά που περιέχουν αμμωνία.

⚠ ΠΡΟΣΟΧΗ:

Απενεργοποιήστε το εργαλείο, αφαιρέστε τη μπαταρία ή αποσυνδέστε το από το ρεύμα και περιμένετε μέχρι να κρυώσει πριν από τον καθαρισμό ή τη συντήρηση για να αποφύγετε ηλεκτροπληξία ή εγκαύματα.



Να φοράτε προστατευτικά αυτιών



Να φοράτε προστατευτικά ματιών



Να φοράτε μάσκα για τη σκόνη

Πρόσθετες οδηγίες συντήρησης για εργαλεία βενζίνης

Η καλή συντήρηση είναι απαραίτητη για ασφαλή, οικονομική και απρόσκοπτη λειτουργία. Θα συμβάλει επίσης στη μείωση της ρύπανσης.

❗ ΠΡΟΕΙΔΟΠΟΙΗΣΗ:

Η ακατάλληλη συντήρηση ή η αποτυχία διόρθωσης ενός προβλήματος πριν από τη λειτουργία μπορεί να προκαλέσει δυσλειτουργία στην οποία μπορεί να τραυματιστείτε σοβαρά ή να σκοτωθείτε. Ακολουθείτε πάντα τις προτάσεις και τα προγράμματα επιθεώρησης και συντήρησης σε αυτό το εγχειρίδιο χρήσης.

Για να σας βοηθήσουμε να φροντίσετε σωστά τον εξοπλισμό σας, οι ακόλουθες σελίδες περιλαμβάνουν πρόγραμμα συντήρησης, διαδικασίες τακτικής επιθεώρησης και απλές διαδικασίες συντήρησης χρησιμοποιώντας βασικά εργαλεία χειρός. Άλλες εργασίες που είναι πιο δύσκολες ή απαιτούν ειδικά εργαλεία, αντιμετωπίζονται καλύτερα από επαγγελματίες.

⚠ ΠΡΟΣΟΧΗ:

- Βεβαιωθείτε ότι ο κινητήρας έχει σταματήσει και είναι κρύος πριν εκτελέσετε οποιαδήποτε συντήρηση στο μηχανήμα. Η επαφή με την κινούμενη κεφαλή κοπής ή τη ζεστή εξάτμιση μπορεί να προκαλέσει τραυματισμό.
- Διαβάστε τις οδηγίες πριν ξεκινήσετε και βεβαιωθείτε ότι έχετε τα απαραίτητα εργαλεία και δεξιότητες.
- Για να μειώσετε την πιθανότητα πυρκαγιάς ή έκρηξης, προσέξτε όταν εργάζεστε γύρω από καύσιμα. Χρησιμοποιήστε μόνο μη εύφλεκτους διαλύτες για να καθαρίσετε τα εξαρτήματα και όχι βενζίνη. Κρατήστε τα σιγάρια, τους σπινθήρες και τις φλόγες μακριά από όλα τα εξαρτήματα που σχετίζονται με τα καύσιμα.

Πρόγραμμα συντήρησης

- **Διαρροές καυσίμου / υπερχειλίσεις:** Σκουπίστε και καθαρίστε πριν από τη χρήση.
- **Φίλτρο αέρα:** Επιθεωρήστε πριν από τη χρήση και καθαρίστε κάθε 25 ώρες (1). Αντικαταστήστε εάν απαιτείται (2).
- **Δεξαμενή καυσίμου / φίλτρο:** Επιθεωρήστε πριν από τη χρήση και καθαρίστε κάθε 25 ώρες (1). Αντικαταστήστε εάν απαιτείται.
- **Βίδα ρύθμισης ρελαντί:** Ρυθμίστε την ταχύτητα ρελαντί κάθε 25 ώρες. Αν χρειάζεται, αντικαταστήστε το καρμπυρατέρ. Μπουζί: Καθαρίστε και ρυθμίστε ξανά κάθε 50 ώρες (2). KENO: 0,025" (0,6 – 0,7 mm).
- **Πτερύγια κυλίνδρου, εισαγωγή αέρα:** Καθαρίζετε κάθε 25 ώρες.
- **Εξάτμιση, θύρα εξάτμισης:** Καθαρίζετε κάθε 50 ώρες.
- **Θάλαμος καύσης:** Καθαρίζετε κάθε 100 ώρες (2).
- **Διακόπτης μοχλού γκαζιού / διακοπή:** Ελέγξτε τη λειτουργία πριν από τη χρήση.
- **Κοπή εξαρτημάτων:** Αντικαταστήστε εάν είναι κατεστραμμένο / φθαρμένο. Μόνο για το Κλαδευτήρι Μπορντούρας.
- **Μετάδοση:** Γρασάρετε κάθε 25 ώρες (2).
- **Βίδες / παξιμάδια / μπουλόνια:** Σφίξτε / αντικαταστήστε πριν από τη χρήση.
- **Οδηγός:** Καθαρίστε πριν από τη χρήση. Μόνο για το Κονταροπρίονο.

- **Γρανάζια τροχού:** Επιθεωρήστε / αντικαταστήστε κάθε 50 ώρες. Μόνο για το Κονταροπρίονο.
- **Αλυσίδα πριονιού:** Επιθεωρήστε / ακονίστε πριν από τη χρήση. Μόνο για το Κονταροπρίονο.

(1) Σέρβεις πιο συχνά όταν χρησιμοποιείται σε περιοχές με σκόνη.

(2) Αυτά τα αντικείμενα πρέπει να επισκευάζονται από το τοπικό σας κέντρο συσκευών κηπουρικής, εκτός εάν έχετε τα κατάλληλα εργαλεία και είστε μηχανικά ικανοί. (Δεν παρέχεται κάλυψη εγγύησης για επισκευές τρίτων ή για επισκευές που κάνετε μόνοι σας.)

Φροντίδα κινητήρα (3250, 4 σε 1 A)**Φίλτρο αέρα**

Εάν το φίλτρο αέρα είναι φραγμένο, η απόδοση του κινητήρα θα μειωθεί δραστικά. Ελέγξτε και καθαρίστε το στοιχείο φίλτρο αέρα σε ζεστό σαπουνό νερο όπως απαιτείται. Αφήστε το να στεγνώσει τελείως πριν από την εγκατάσταση. Εάν το φίλτρο έχει υποστεί ζημιά ή συρρικνωθεί, αντικαταστήστε το με ένα νέο φίλτρο.

Μπουζί

Η αποτυχία εκκίνησης και η βλάβη προκαλούνται συχνά από ένα βρώμικο μπουζί. Καθαρίστε το μπουζί και βεβαιωθείτε ότι το κενό του βύσματος βρίσκεται στο σωστό εύρος (fig 19).

Συνιστώμενο ανταλλακτικό μπουζί:
NHSP LD L8RTF

⚠ ΠΡΟΕΙΔΟΠΟΙΗΣΗ:

Σημειώστε ότι η χρήση μπουζί εκτός από αυτά που έχουν οριστεί μπορεί να έχει ως αποτέλεσμα την αποτυχημένη λειτουργία του κινητήρα ή την υπερθέρμανση και την καταστροφή του κινητήρα.

Για να εγκαταστήσετε το μπουζί, βιδώστε και σφίξτε το πρώτα με το χέρι και μετά σφίξτε το κατά ένα τέταρτο μιας περιστροφής με ένα μπουζόκλειδο ή σωληνωτό κλειδί.

Ροπή σύσφιξης: 9.8 - 11.8 N.m (1 - 1.2 kg.m)

Καρμπυρατέρ

Μετά τη λειτουργία του εργαλείου σας για 8-10 δεξαμενές καυσίμου, ο κινητήρας έχει στρωθεί. Για να διασφαλίσετε ότι το εργαλείο σας είναι σε μέγιστη απόδοση και παράγει τις λιγότερες εκπομπές επιβλαβών καυσαερίων μετά από το στρώσιμο, απευθυνθείτε σε εξουσιοδοτημένο

αντιπρόσωπο εξυπηρέτησης πελατών, ο οποίος έχει μετρητή στροφών στη διάθεσή του, για να ρυθμίσετε το καρμπυρατέρ σας για βέλτιστες συνθήκες λειτουργίας.

Λειτουργία

- Το καρμπυρατέρ ρυθμίζει την ταχύτητα του κινητήρα μέσω του γκαζιού. Το μείγμα αέρα / καυσίμου αναμιγνύεται στο καρμπυρατέρ. Το μίγμα αέρα / καυσίμου είναι ρυθμιζόμενο. Για να εκμεταλλευτείτε τη βέλτιστη απόδοση του κινητήρα, η ρύθμιση πρέπει να είναι σωστή.
- Η ρύθμιση του καρμπυρατέρ σημαίνει ότι ο κινητήρας είναι προσαρμοσμένος στις τοπικές συνθήκες, όπως το κλίμα, το υψόμετρο, τη βενζίνη και τον τύπο λαδιού για δίχρονους κινητήρες.

Ρύθμιση ταχύτητας ρελαντί

Ελέγξτε ότι το φίλτρο αέρα είναι καθαρό. Όταν η ταχύτητα ρελαντί είναι σωστή, η κεφαλή κοπής δεν περιστρέφεται. Εάν απαιτείται ρύθμιση, κλείστε (δεξιόστροφα) τη **βίδα-T**, με τον κινητήρα σε λειτουργία, μέχρι να σταματήσει η κεφαλή κοπής (fig 20). Έχετε φτάσει στις σωστές στροφές ρελαντί (περίπου 2500 rpm) όταν ο κινητήρας λειτουργεί ομαλά σε όλες τις θέσεις πολύ κάτω από τις στροφές ανά λεπτό όταν αρχίσει να περιστρέφεται η κεφαλή κοπής.

⚠ ΠΡΟΣΟΧΗ:

Αν η ρύθμιση της ταχύτητας ρελαντί δεν μπορεί να ρυθμιστεί έτσι ώστε το εξάρτημα κοπής να σταματήσει, επικοινωνήστε με τον αντιπρόσωπό σας. Μην χρησιμοποιείτε το εργαλείο μέχρι να ρυθμιστεί σωστά ή να επισκευαστεί.

ⓘ ΣΗΜΕΙΩΣΗ:

Το μηχάνημα πρέπει να χρησιμοποιείται με την υψηλότερη ταχύτητα μόνο για σύντομες περιόδους.

Σύστημα ψύξης

Για να διατηρήσει όσο το δυνατόν χαμηλότερη θερμοκρασία λειτουργίας, ο κινητήρας είναι εξοπλισμένος με σύστημα ψύξης.

Το σύστημα ψύξης αποτελείται από:

- Εισαγωγή αέρα στη μονάδα εκκίνησης.
- Ψύξη περυγίων στο βολάν.
- Καπάκι κυλίνδρου (οδηγεί κρύο αέρα στον κύλινδρο).

Καθαρίζετε το σύστημα ψύξης χρησιμοποιώντας μια βούρτσα τουλάχιστον μία φορά την

εβδομάδα, σε δύσκολες συνθήκες συχνότερα. Ένα βρώμικο ή μπλοκαρισμένο σύστημα ψύξης οδηγεί σε υπερθέρμανση του κινητήρα με αποτέλεσμα ζημιά στον κύλινδρο και το έμβολο.

Εξάτμιση

Η εξάτμιση έχει σχεδιαστεί για να μειώνει το επίπεδο θορύβου και να απομακρύνει τα καυσαέρια μακριά από το χρήστη. Τα καυσαέρια είναι ζεστά και μπορεί να περιέχουν σπινθήρες, που μπορεί να προκαλέσουν πυρκαγιά εάν οι αυτά κατευθύνονται προς ένα ξηρό και εύφλεκτο υλικό.

⚠ ΠΡΟΣΟΧΗ:

Ελέγχετε περιοδικά την εξάτμιση για χαλαρούς συνδέσμους, ζημιά ή διάβρωση. Εάν εντοπιστεί κάποιο σημάδι διαρροής καυσαερίων, σταματήστε να χρησιμοποιείτε το μηχάνημα και επισκευάστε το αμέσως. Σημειώστε ότι η μη συντήρηση της εξάτμισης μπορεί να οδηγήσει σε πυρκαγιά του κινητήρα.

Αφαιρέστε την εξάτμιση, εισάγετε ένα κατσαβίδι στο άνοιγμα και μετά σκουπίστε τυχόν συσσωρευση άνθρακα. Σκουπίστε οποιαδήποτε συγκέντρωση άνθρακα στο στόμιο εξαγωγής της εξάτμισης και στο στόμιο εξαγωγής του κυλίνδρου ταυτόχρονα.

⚠ ΠΡΟΣΟΧΗ:

Ποτέ μη χρησιμοποιείτε μηχάνη με ελαττωματική εξάτμιση.

Φροντίδα Κλαδευτηριού Μπορντούρας (3282, 4 σε 1 C)

Λεπίδα

Κατά την επαναπλήρωση της δεξαμενής ή την ανάπαυση, είναι συχνά καλή ιδέα να χρησιμοποιείτε το χρόνο για να λαδώσετε τις λεπίδες κοπής.

Εάν υπάρχει κενό μεταξύ των άνω και κάτω λεπίδων, ακολουθήστε την παρακάτω διαδικασία για να τα προσαρμόσετε έτσι ώστε να ταιριάζουν πιο κοντά (fig 21).

- Χαλαρώστε το παξιμάδι κλειδώματος **A** όπως φαίνεται στο διάγραμμα.
- Σφίξτε πλήρως τη βίδα **B** και στη συνέχεια γυρίστε το ένα τρίτο της μισής περιστροφής προς τα πίσω.
- Κρατώντας τη βίδα **B** για να τη διατηρήσετε στη θέση της, σφίξτε το παξιμάδι κλειδώματος **A**.

- Ελέγξτε για να βεβαιωθείτε ότι η επίπεδη ροδέλα **C** είναι αρκετά χαλαρή ώστε, πατώντας πάνω της, να μπορεί να περιστραφεί.

ΣΗΜΕΙΩΣΗ:

Βιδώνοντας τη βίδα πολύ σφιχτά μπορεί να καταστήσει αδύνατη την κίνηση των λεπίδων. Αντίθετα, εάν δεν τη βιδώσετε αρκετά σφιχτά μπορεί να κάνει τις λεπίδες κοπής να είναι χαλαρές με αποτέλεσμα να προκαλέσουν την προσκόλληση φύλλων και κλαδιών σε αυτές.

ΣΥΜΒΟΥΛΗ: Εάν οι λεπίδες φθαρούν τόσο που δεν είναι πλέον δυνατόν να εξαλειφθεί το κενό μεταξύ τους, θα πρέπει να επικοινωνήσετε με έναν επαγγελματία για να τις ακονίσετε.

Μετάδοση

Τα γρανάζια μείωσης λιπαίνονται με γράσο πολλαπλών χρήσεων στο σύστημα μετάδοσης. Απλώστε νέο γράσο κάθε 25 ώρες χρήσης ή συχνότερα ανάλογα με τις συνθήκες της εργασίας. Κατά την προσθήκη λιπαντικού, χρησιμοποιήστε ένα πιστόλι γράσου για να εισαγάγετε λιπαντικό στις τρεις θηλές λίπανσης που βρίσκονται στο σύστημα μετάδοσης.

Φροντίδα Χορτοκοπτικού (3280, 4 σε 1 E)

Ακόνισμα της Λεπίδας 3T

Οι λεπίδες ακονίζονται χρησιμοποιώντας μια ενιαία κομμένη επίπεδη λίμα. Ακονίστε εξίσου όλες τις άκρες για να διατηρήσετε την ισορροπία της λεπίδας.

Φροντίδα Κονταροπριόνου (3281, 4 σε 1 D)

Θύρα λίπανσης

Αποσυνδέστε τον οδηγό και ελέγξτε τη θύρα λίπανσης για απόφραξη (fig 22).

Οδηγός

Αφαιρέστε το πριονίδι από την αυλάκωση της ράβδου και τη θύρα λίπανσης (fig 23).

Η ράγα οδηγού πρέπει πάντα να είναι τετράγωνη. Ελέγξτε για φθορά της ράγας οδηγού. Εφαρμόστε ένα χάρακα στον οδηγό και στο εξωτερικό του κόφτη. Εάν παρατηρηθεί ένα κενό μεταξύ τους, τότε η ράγα είναι φυσιολογική. Διαφορετικά, η ράγα οδηγού είναι φθαρμένη και πρέπει να επισκευαστεί ή να αντικατασταθεί (fig 24). Σημειώστε στην κάτω

κατάσταση, η αλυσίδα γέρνει. Αυτό είναι ένα σημάδι ότι η ράγα είναι φθαρμένη.

Οδοντωτός μηχανισμός

Ελέγξτε για εκτεταμένη φθορά και αντικαταστήστε όταν τα δόντια έχουν φθαρεί πάνω από 0,3 mm (fig 25).

Αλυσίδα πριονιού

ΠΡΟΕΙΔΟΠΟΙΗΣΗ:

Είναι πολύ σημαντικό για την ομαλή και ασφαλή λειτουργία να διατηρείτε τους κόπτες πάντα αιχμηρούς.

Οι κόπτες σας πρέπει να ακονιστούν όταν:

- Το πριονίδι γίνεται σαν σκόνη.
- Χρειάζεστε επιπλέον δύναμη για να κόψετε.
- Η κοπή δεν πηγαίνει ευθεία.
- Αυξάνεται η δόνηση.
- Αυξάνεται η κατανάλωση καυσίμου.

Πρότυπα ρύθμισης κοπής

ΠΡΟΣΟΧΗ:

Φροντίστε να φοράτε πάντα γάντια ασφαλείας όταν χειρίζεστε την αλυσίδα κοπής.

Πριν από το ακόνισμα:

- Βεβαιωθείτε ότι η αλυσίδα συγκρατείται με ασφάλεια.
- Βεβαιωθείτε ότι ο κινητήρας έχει σταματήσει.
- Χρησιμοποιήστε μια λίμα κατάλληλου μεγέθους για την αλυσίδα σας.
- Τύπος αλυσίδας: 91PJ.
- Μέγεθος λίμας: 5/32" (4.0mm).

Τοποθετήστε τη λίμα σας στον κόπτη και πιέστε ευθεία προς τα εμπρός. Διατηρήστε τη λίμα στη θέση της, όπως φαίνεται παρακάτω (fig 26).

Αφού ρυθμιστεί ο κάθε κόπτης, ελέγξτε το μετρητή βάθους και λιμάρετε στο σωστό επίπεδο όπως φαίνεται (fig 27).

Μετάδοση

Τα γρανάζια μείωσης λιπαίνονται με γράσο λιθίου πολλαπλών χρήσεων στο σύστημα μετάδοσης. Απλώστε νέο γράσο κάθε 25 ώρες ή συχνότερα ανάλογα με τις συνθήκες εργασίας. Κατά την εφαρμογή λιπαντικού, χρησιμοποιήστε ένα

πιστόλι γράσου για να εισαγάγετε λιπαντικό στις τρεις θηλές λίπανσης που βρίσκονται στο σύστημα μετάδοσης (fig 28).

Αποθήκευση

- ▶ Αδειάστε το ρεζερβουάρ καυσίμου και αδειάστε τον κινητήρα από καύσιμο.
- ▶ Τοποθετείτε πάντα το προστατευτικό της συσκευής κοπής ή κάλυμμα οδηγού.
- ▶ Καθαρίστε ολόκληρη τη μονάδα.
- ▶ Φυλάσσετε τη μονάδα σε ξηρό μέρος μακριά από παιδιά.

Αποθηκεύστε το εργαλείο, το εγχειρίδιο χρήσης και όπου είναι απαραίτητο τα αξεσουάρ στη γνήσια συσκευασία. Με αυτό τον τρόπο θα έχετε πάντα όλη την πληροφορία και τα διάφορα μέρη στη διάθεσή σας.

Μεταφορά

- ▶ Όταν ολοκληρώσετε την κοπή σε μια τοποθεσία και θέλετε να συνεχίσετε σε άλλη τοποθεσία, σβήστε τον κινητήρα, σηκώστε τη μονάδα προς τα πάνω και μεταφέρετε την προσέχοντας τα εξαρτήματα κοπής.
- ▶ Κατά τη μεταφορά ή την αποθήκευση του μηχανήματος, τοποθετείτε πάντα το προστατευτικό της συσκευής κοπής ή το κάλυμμα του οδηγού.
- ▶ Όταν μεταφέρετε το προϊόν με το χέρι, καλύψτε το τμήμα κοπής εάν είναι απαραίτητο, σηκώστε το προϊόν προς τα πάνω και στη συνέχεια μεταφέρετε, προσέχοντας το εξάρτημα κοπής.
- ▶ Κατά τη μεταφορά με αυτοκίνητο, στερεώστε τη μονάδα σταθερά χρησιμοποιώντας ένα σχοινί. Μην μεταφέρετε με ποδήλατο ή μοτοσυκλέτα επειδή είναι επικίνδυνο.
- ▶ Ποτέ μην μεταφέρετε το εργαλείο σε ανώμαλους δρόμους χωρίς πρώτα να αφαιρέσετε όλο το καύσιμο από το ρεζερβουάρ, καθώς κάτι τέτοιο μπορεί να προκαλέσει διαρροή καυσίμου από το ρεζερβουάρ.

9. Εγγύηση

Αυτό το εργαλείο έχει ελεγχθεί από τον κατασκευαστή. Από την ημερομηνία αγοράς

από τον τελικό καταναλωτή, η εγγύηση δύο ετών για **ερασιτεχνική χρήση** καλύπτει κάθε ελαττωματικό υλικό και κατασκευή. Η απόδειξη ή το τιμολόγιο αγοράς πρέπει να επιδεικνύεται σε περίπτωση επισκευής που καλύπτεται από την εγγύηση. Για πιθανές βλάβες κατά τη διάρκεια της περιόδου εγγύησης, θα πρέπει να απευθυνθείτε στο κατάστημα λιανικής πώλησης από το οποίο πραγματοποιήθηκε η αγορά.

Όροι εγγύησης

Η εγγύηση ισχύει μόνο όταν:

- Το εργαλείο έχει χρησιμοποιηθεί σωστά και για τον σκοπό για τον οποίο αγοράστηκε.
- Το εργαλείο παρουσιάζει ένα πρόβλημα που οφείλεται σε ελαττωματικό υλικό και κατασκευή.
- Το εργαλείο αδυνατεί να εκτελέσει εργασίες σύμφωνα με τις τεχνικές προδιαγραφές που παρέχονται.

Δεν καλύπτονται από την εγγύηση ζημιές που οφείλονται σε αιτίες όπως:

- Φθορά λόγω ακατάλληλης χρήσης.
- Μερική ή ολική αποσυναρμολόγηση. Η αποσυναρμολόγηση πρέπει να γίνεται μόνο από προσωπικό εξουσιοδοτημένο από τον επίσημο διανομέα.
- Ζημιές λόγω υπερφόρτωσης.
- Χρήση εσφαλμένου ή ασύμβατου εξαρτήματος.
- Κακή συντήρηση από τον χειριστή ή οποιοδήποτε άλλο τρίτο μέρος.
- Φθορά που προκλήθηκε από εξωτερικούς παράγοντες ή ξένα σωματίδια (σκόνη, μπάζα κ.λπ.)
- Φθορά λόγω μη συμμόρφωσης με τις οδηγίες αυτού του εγχειριδίου.

Εάν, κατά τη διάρκεια της περιόδου εγγύησης, υπάρχει ζημιά που δεν μπορεί να επισκευαστεί από το εξουσιοδοτημένο τμήμα σέρβις, το εργαλείο θα αντικατασταθεί χωρίς πρόσθετο κόστος.

10. Επισκευή / Σέρβις

Σε περίπτωση ανάγκης για επισκευή μετά τη λήξη της περιόδου εγγύησης, θα δώσουμε την καλύτερη δυνατή προσοχή για την επιτυχή επιδιόρθωση του εργαλείου.

11. Περιβάλλον



Μην απορρίπτετε τις ηλεκτρικές μηχανές ως αστικά απόβλητα χωρίς διαλογή, χρησιμοποιήστε χωριστές εγκαταστάσεις συλλογής.

Επικοινωνήστε με τα συστήματα συλλογής τοπικής κυβέρνησης που είναι διαθέσιμα. Εάν τα ηλεκτρικά μηχανήματα απορρίπτονται σε χώρους υγειονομικής ταφής ή χωματερές, επικίνδυνες ουσίες μπορεί να διαρρεύσουν στα υπόγεια ύδατα και να εισέλθουν στην τροφική αλυσίδα, βλάπτοντας την υγεία και την ευημερία.

Κατά την αντικατάσταση των παλαιών μηχανημάτων με καινούργια, ο έμπορος λιανικής θα χαρεί να πάρει πίσω το παλιό σας μηχανήμα για απόρριψη.

12. Δήλωση Συμμόρφωσης

Εξουσιοδοτημένος Αντιπρόσωπος

ΠΑΠΑΔΕΑΣ Α.Ε.

Ηρώων 1912 4-6, 13671, Αχαρναί, Ελλάδα

Δια της παρούσης δηλώνεται ότι:

Το εργαλείο «**Πολυμηχάνημα βενζίνης**» με **ΚΩΔΙΚΟ: 3250** και διακριτικό τίτλο: **NT-BC520A** υπό την επωνυμία **KRAUSMANN** (Περιγραφή: Χορτοκοπτικό, 52cc, Μέγιστη ισχύς: 1,65kw/6500-7000rpm, Ταχύτητα ρελαντί: 3000-200rpm, Διάμετρος σωλήνα αλουμινίου: 26mm, συσκευασία ενός κινητήρα σε ένα έγχρωμο κουτί, ένας άξονας σε ένα καφέ κουτί, κιβώτιο κινητήρα: κινητήρας×1, λαβή×1, ζώνη×1, κιτ εργαλείων×1, δοχείο μείγματος×1, χειρολαβή×1, καφέ κουτί: άξονας×1.), είναι σχεδιασμένο σύμφωνα με την διάταξη της οδηγίας για μηχανήματα 2006/42/ EC και σύμφωνα με τα ακόλουθα πρότυπα: Διεθνές EN ISO 11806-1:2022

Έτος απόκτησης "CE" πιστοποίησης: 2023

Ημερομηνία: 22 Νοεμβρίου, 2023



* Τα αξεσουάρ και τα περιεχόμενα ενδέχεται να αλλάξουν από το εργοστάσιο παραγωγής χωρίς προειδοποίηση, σε αυτή την περίπτωση η εταιρεία δεν φέρει καμία ευθύνη.

KRAUSMANN[®]
POWER TOOLS

RELIABLE PERFORMANCE

3250

www.krausmann.gr

