

3370

HEDGE TRIMMER

ΚΛΑΔΕΥΤΗΡΙ ΜΠΟΡΝΤΟΥΡΑΣ



Operation manual
Εγχειρίδιο χρήσης

EN | GR

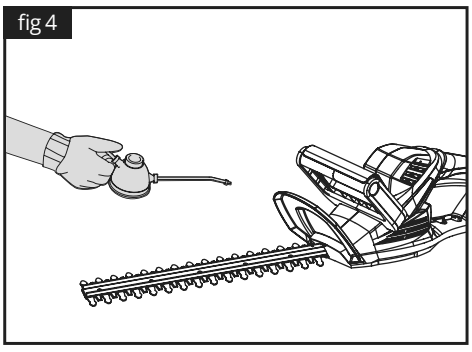
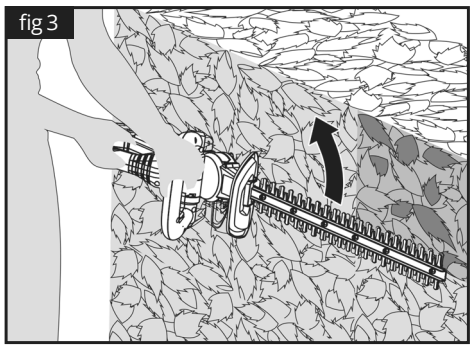
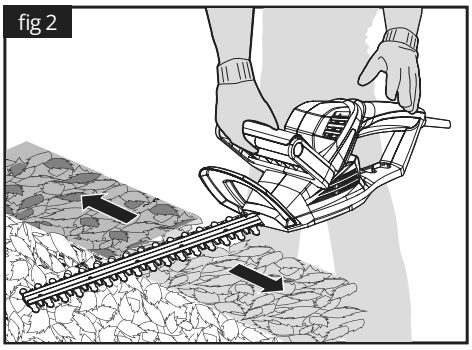
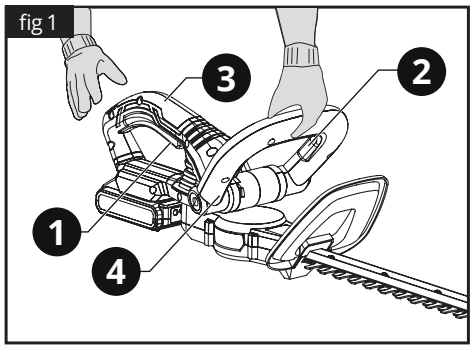

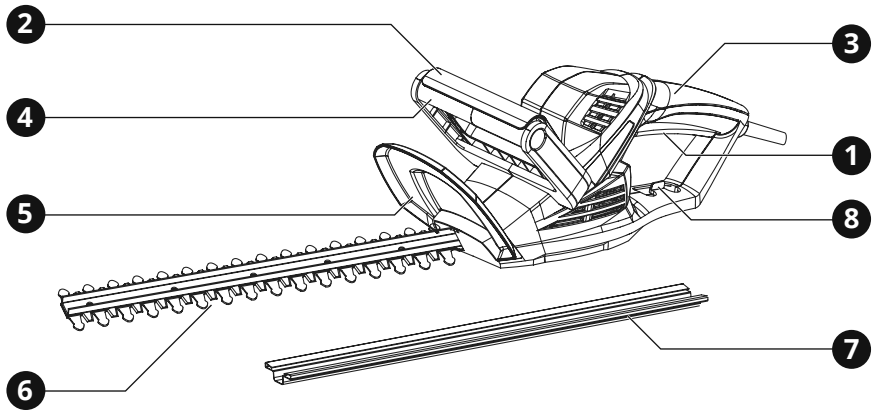

1. Overview

Tool description

- | | |
|-----------------------|-------------------|
| 1 ON / OFF switch | 5 Safety guard |
| 2 Front safety switch | 6 Rod with blades |
| 3 Rear handle | 7 Blades cover |
| 4 Front handle | 8 Cable holder |

Warning labels on the machine



Read owner's manual before operating this machine.



Wear head, eye and ear protection.



Always wear approved protective gloves.



Use anti-slip and stable boots.



Wear dust mask.



Do not expose to rain.



Remove plug from the mains immediately if cable is damaged or cut.



Class II tools symbol.

⚠ IMPORTANT:

If warning seals peel off or become soiled and impossible to read, you should contact the dealer from which you purchased the product to order new seals and affix the new seal(s) in the required location(s).

⚠ WARNING:

Never remodel the tool.

We won't warrant the machine, if you use the remodeled tool or you don't comply with the proper usage written in the manual.

2. General safety regulations

⚠ WARNING:

Turn off the machine before making any assembly, adjustments or changing accessories.

Such preventative safety measures reduce the risk of starting the tool accidentally.

Read carefully and understand all instructions before using the tool.

When using power tools, the following instructions must be followed to prevent hazards such as electric shock, fire and/or serious injury.

The vibration and noise emission levels may vary from the level specified during actual use, depending on how the power tool is used and the type of work piece.

Work area safety

- ▶ Keep work area clean and well lit. Cluttered benches and dark areas invite accidents.
- ▶ Do not operate power tools in explosive atmospheres, such as in the presence of flammable liquids, gases or dust. Power tools create sparks which may ignite the dust or fumes.
- ▶ Keep children and bystanders away while operating a power tool. Distractions can cause you to lose control.

Electrical safety

- ▶ Power tool plugs must match the outlet. Never modify the plug in any way. Do not use any adapter plugs with earthed (grounded) power tools. Unmodified plugs and matching outlets will reduce the risk of electric shock.
- ▶ Avoid body contact with earthed or grounded surfaces such as pipes, radiators, ranges and refrigerators. There is an increased risk of electric shock if your body is earthed or grounded.
- ▶ Do not expose power tools to rain or wet conditions. Water entering a power tool will increase the risk of electric shock.
- ▶ Do not abuse the cord. Never use the cord for carrying, pulling or unplugging the power tool. Keep cord away from heat, oil, sharp edges or moving parts. Damaged or entangled cords increase the risk of electric shock.

- ▶ When operating a power tool outdoors, use an extension cord suitable for outdoor use. Use of a cord for outdoor use reduces the risk of electric shock.

Personal safety

- ▶ Stay alert, watch what you are doing and use common sense when operating a power tool. Do not use a power tool while you are tired or under the influence of drugs, alcohol or medication. A moment of distraction while operating power tools may result in serious personal injury.
 - ▶ Use safety equipment. Always wear eye protection. Safety equipment such as dust mask, non-skid safety shoes, hard hat, or hearing protection used for appropriate conditions will reduce personal injuries.
 - ▶ Avoid accidental starting. Ensure the switch is in the off-position before plugging in. Carrying power tools with your finger on the switch or plugging in power tools that have the switch on invites accidents.
 - ▶ Remove any adjusting key or wrench before turning the power tool ON. A wrench or a key left attached to a rotating part of the power tool may result in personal injury.
 - ▶ Do not overreach. Keep proper footing and balance at all times. This enables better control of the power tool in unexpected situations.
 - ▶ Dress properly. Do not wear loose clothing or jewellery. Keep your hair, clothing and gloves away from moving parts. Loose clothes, jewellery or long hair can be caught in moving parts.
 - ▶ If devices are provided for the connection of dust extraction and collection facilities, ensure these are connected and properly used. Use of these devices can reduce dust related hazards.
- ▶ Disconnect the plug from the power source or remove the battery before making any adjustments, changing accessories or storing tools. Such preventative safety measures reduce the risk of starting the tool accidentally.
 - ▶ Store idle tools out of the reach of children and do not allow persons unfamiliar with the tool or these instructions to operate the tool. Tools are dangerous in the hands of untrained users.
 - ▶ Maintain tools, check for misalignment or binding of moving parts, breakage of parts and any other condition that may affect the tools' operation. If damaged, have the tool repaired before use. Many accidents are caused by poorly maintained tools.
 - ▶ Keep cutting tools sharp and clean. Properly maintained cutting tools with sharp cutting edges are less likely to bind and are easier to control.
 - ▶ Use the tool, accessories and tool bits etc., in accordance with these instructions and in the manner intended for the particular type of tool, taking into account the working conditions and the work to be performed. Use of the tool for operations different from intended could result in a hazardous situation.

Before starting engine

- ▶ Before beginning work, look around carefully to get a feel for the surroundings. If there is any obstacle which might get in the way while working, remove it.
- ▶ The area within a perimeter of 15m of the tool operator should be considered a hazardous area into which no one should enter while the tool is in use. When necessary yellow warning rope and warning signs should be placed around the work area. When work is to be performed simultaneously by two or more persons, always check the presence and locations of others so as to ensure safety by maintaining a sufficiently safe distance.
- ▶ Make sure that the machine has been fully and properly assembled and that there are no loose screws or bolts, fuel leaks, rupture dents or any other problems, which might interfere with safe operation. Be especially careful to check that there is nothing wrong

Product use and care

- ▶ Do not force the tool. Use the correct tool for your application. The correct tool will do the job better and safer for the purpose for which it was designed.
- ▶ Do not use the tool if the switch does not turn it ON and OFF. Any tool that cannot be controlled with the switch is dangerous and must be repaired.

with the blades or with the joints by which the blades are attached to the machine. Also, check in particular that the chain rail or hedge trimmer head sits tightly and properly. Confirm that the ON/OFF switch works properly.

- ▶ Never use blades that are bent, warped, cracked, broken or damaged in any way.
- ▶ Keep the blade always sharp.
- ▶ Filing the cutting edges, keep the end corner sharp and round the root of the edge.
- ▶ Check the bolt to fasten the blade and be sure the blade turns smoothly without abnormal noise.

When starting engine

- ▶ Take a careful look around to make sure that no obstacles exist within a perimeter of 15m around the tool.
- ▶ Place the body of the tool onto the ground in a flat clear area and hold it firmly in place so as to ensure that neither the cutting attachments nor the throttle come into contact with any obstacles when the engine starts up.
- ▶ Place the throttle into the idling position when starting the engine.
- ▶ After starting up the engine, if the cutting attachments continue to move even after the throttle has been moved fully back, turn off the engine and check the throttle wire and other parts.

Additional safety regulations for hedge trimmers

- Keep all parts of the body away from the cutter blade. Do not remove cut material or hold material to be cut when blades are moving. Make sure the switch is off when clearing jammed material. Blades coast after turn off. A moment of inattention while operating the hedge trimmer may result in serious personal injury.
- Carry the hedge trimmer by the handle with the cutter blade stopped. When transporting or storing the hedge trimmer always fit the cutting device cover. Proper handling of the hedge trimmer will reduce possible personal injury from the cutter blades.

- Only use with handle and guard properly assembled to hedge trimmer. The use of the hedge trimmer without the proper guard or handle provided may result in serious personal injury.
- Check the hedge for foreign objects, e.g. wire fences.
- Hold the power tool by insulated gripping surfaces only, because the cutter blade may contact hidden wiring or its own cord. Cutter blades contacting a "live" wire may make exposed metal parts of the power tool "live" and could give the operator an electric shock.
- Keep hands away from blade. Contact with blade will result in serious personal injury.
- Use both hands when operating the hedge trimmer. Using one hand could cause loss of control and result in serious personal injury.

SAVE THESE INSTRUCTIONS

WARNING:

Misuse or failure to follow the safety rules stated in this instruction manual may cause serious personal injury.

4. Functional description and specifications

Intended use

This tool has been designed for use in cutting bushes and trimming hedges. It should never be used for any other purpose.

WARNING:

If the replacement of any part is necessary, this has to be done by a professional in order to avoid a safety hazard.

Tool	3370
Power supply	230 - 240 V ~ 50 Hz
Power input	520 W
No-load speed	1700 rpm
Cutting length	510 mm
Cutting width	16 mm
Noise Level	105 dBa
Weight	2.5 kg

⚠ WARNING:

Do not use the product without attaching the guard and front handle.

Assembly

This hedge trimmer may only be connected to single-phase AC current. Ensure that the mains voltage is the same as the operating voltage indicated on the rating plate.

Connect the power plug to the coupling of an appropriate extension cord. Form a loop, push it through the opening in the rear handle **3** and hook over the cable holder **8**.

Assembling the safety guard

Push the supplied safety guard **5** over the blades **6** and fix securely with screws on both sides.

Operation**ⓘ NOTE:**

For your safety, this tool is equipped with a double switching system. This system prevents starting the tool inadvertently and will only allow operation while holding the tool with both hands.

Switching ON and OFF

To switch the tool ON take hold of the front handle **4** with one hand so that the switch on the front handle **2** is pushed into the body. With the other hand, squeeze the trigger switch **1** to start the tool (fig 1).

To switch the tool OFF release the switch on the front handle **2** or the trigger switch **1**. **WARNING!** Never attempt to lock a switch in the ON position.

Top cutting

Use a wide sweeping motion (fig 2). A slight downward tilt of the cutting blades in the direction of motion gives the best cutting results.

⚠ WARNING:

If any parts are missing, damaged or broken, do not operate your hedge trimmer until all damaged parts have been replaced or repaired. Failure to do so could result in serious personal injury. DO NOT USE WITHOUT FRONT HANDLE AND SAFETY GUARD.

Side cutting

When trimming the sides of the hedge, begin at the bottom and cut upwards (fig 3), tapering the hedge inward at the top. This shape will expose more of the hedge, resulting in a more uniformed growth.

Lubricating the cutting blade

It is important to use only the recommended standard lubricating oil to avoid damage to the blade **6** (fig 4)

How to use your hedge trimmer

Note that the front switch lever **2** can be activated on three sides, giving you many choices for a comfortable grip. Before cutting an area, inspect it first and remove any foreign objects that could become thrown or entangled in the blades. Always hold the trimmer with both hands and with the blade away from you before turning it on.

When trimming new growth, use a wide sweeping action so that the stems are fed directly into the blade. (fig 2 & 3)

Allow the cutting blades to reach full speed before cutting. When operating, keep the cutting blades away from people and objects such as walls, large stones, trees, vehicles, etc.

If the blade stalls, immediately stop the trimmer. Release the two Switch components **1** & **2** before attempting to clear jammed debris from the cutting blades. Wear gloves when trimming thorny or prickly growth. Do not attempt to cut stems that are too thick for the cutting blade.

5. Maintenance

Correct and regular cleaning will improve the safety and extend the lifespan of the device.

For safe and proper working, always keep the tool and ventilation slots clean.

The tool may be cleaned most effectively with compressed dry air or with a soft cloth moistened with soapy water. **Always wear safety goggles when cleaning tools with compressed air.**

Certain cleaning agents and solvents damage plastic parts. Some of these are: gasoline, carbon tetrachloride, chlorinated cleaning solvents, ammonia and household detergents that contain ammonia.

⚠ WARNING:

Turn the device off, remove the battery or disconnect it from the mains and wait until it cools down before cleaning or maintenance to avoid electric shock or burn.



Wear ear defenders



Wear safety goggles



Wear a dust mask

Additional maintenance for power tools

The brushes and commutator in your tool have been engineered for many hours of dependable service. To maintain peak efficiency of the motor, we recommend every two to six months the brushes be examined.

- ▶ Perform the maintenance and checking operations described in this manual at regular intervals and . If any parts must be replaced or any maintenance or repair work not described in this manual must be performed, please contact a representative from the nearest authorized servicing dealer for assistance.
- ▶ Under no circumstances should you ever take apart the tool or alter it in any way. Doing so might result in the tool becoming damaged during operation or the tool becoming unable to operate properly.
- ▶ Always be sure to turn off the engine before performing any maintenance or checking procedures.

⚠ WARNING:

The metallic parts reach high temperatures during operation and immediately after stopping the engine.

- ▶ When sharpening, removing or reattaching the cutting attachments, proper tools and equipment must be used to prevent injury.
- ▶ When replacing the cutting attachments or any other parts any lubricants always be sure to only use products which have been certified for use with the tool.

- ▶ Leave all maintenance other than the items listed in the owner's manual to your competent servicing dealer.
- ▶ Under no circumstances should you take the machinery apart or alter it in any way. Doing so might result in the product becoming damaged during operation or the product becoming unable to operate properly.

Transportation

- ▶ When you finish cutting in one location and wish to continue in another location, turn the tool off, lift the unit up and carry it paying attention to the cutting attachments.
- ▶ When transporting or storing the machine, always fit the cutting device guard or guide bar cover.
- ▶ When hand-carrying the product, cover the cutting part if necessary, lift the product up and then carry, paying attention to the cutting attachment.
- ▶ When transporting by car, fix the unit firmly using a rope. Do not transport by bicycle or motorcycle because it is dangerous.

Residual risks

Even when the tool is used as prescribed it is not possible to eliminate all residual risk factors. The following hazards may arise in connection with the tool's construction and design:

- ▶ Damage to lungs if an effective dust mask is not worn.
- ▶ Damage to hearing if effective hearing protection is not worn.
- ▶ Health defects resulting from vibration emission if the power tool is being used over longer period of time or not adequately managed and properly maintained.
- ▶ This machine produces an electromagnetic field during operation. This field may under some circumstances interfere with active or passive medical implants. To reduce the risk of serious or fatal injury, we recommend persons with medical implants to consult their physician and the medical implant manufacturer before operating this machine.

Storage

Store the tool, operating instructions and where necessary the accessories in the original packaging. In this way you will always have all the information and parts ready to hand.

⚠ WARNING:

Turn the device off, remove the battery or disconnect it from the mains and wait until it cools down before cleaning or maintenance to avoid electric shock or burn.

6. Warranty

This tool has been checked by the manufacturer. From the date of purchase by the final consumer, a two year warranty for **amateur use** covers any faulty material and manufacturing. The receipt or invoice of purchase needs to be displayed in case of a repair that is covered by the warranty. For possible faults during the warranty period, you should address your issue to the retail shop from which the purchase was made.

Terms of warranty

The warranty is valid only when:

- The tool has been used properly and for the purpose for which it was purchased.
- The tool presents a problem that is due to faulty material and manufacturing.
- Incapability of the tool to perform according to the technical specs provided.

Damages are not covered by the warranty that are due to causes such as:

- Wear due to improper use.
- Partial or total disassembly. The tool's shell must be disassembled only by personnel authorized by the official distributor.
- Damage due to overloading.
- Usage of incorrect or incompatible accessory.
- Bad maintenance from the operator or any other third party.
- Wear that was induced by external factors or rogue particles (dust, debris etc.)
- Wear due to non compliance with the instructions in this manual.

If, during the warranty period, there is a fault that can not be repaired from the authorized service department, the tool will be replaced without any extra cost.

7. Repair / Servicing

In case there is a need for a repair after the warranty period has expired, we will provide the best possible attention to repair the tool successfully.

8. Disposal



Do not dispose of electrical machines as unsorted municipal waste, use separate collection facilities.

Contact your local government collection systems for information regarding the collection systems available.

If electrical machines are disposed of in landfills or dumps, hazardous substances can leak into the groundwater and get into the food chain, damaging your health and well-being. When replacing old machines with new ones, the retailer will be happy to take back your old machine for disposal.

9. Declaration of Conformity

Authorized Representative

PAPADEAS S.A.

Noe st., loc. Mandra Kosta, 19300, Aspropyrgos, Greece

Herewith declares that:

The **Electric Hedge Trimmer** with **CODE: 3370** and distinctive title: **HTLD17C-510** under the brand **KRAUSMANN** (Description: Electric hedge trimmer, 520W, 230-240V - 50Hz, no load speed: 1700min⁻¹, cutting length 510mm, cutting width 16mm, in color box packing.), is designed in conformity with provisions of the Directives 2006/42/EC, the EMC Directive 2014/30/EU and the following manufacturing standards: EN62841-1:2015+A11:2022, EN62841-4-2:2019+A1:2022+A11:2022, AfPS GS 2019:01 PAK, EK9-BE-92, EK9-BE-98, EN55014-1:2017/A11:2020, EN IEC 55014-1:2021, EN 55014-2:1997/A2:2008, EN IEC 55014-2:2021, EN61000-3-2:2014, EN IEC 61000-3-2:2019/A1:2021, EN 61000-3-3:2013, EN 61000-3-3:2013/A2:2021.

Year in which "CE" marking was affixed:

Machineyear 2023

Date: October 12th, 2023



** Accessories and contents may change from the production factory without any warnings, in that case the company bears no responsibility.*

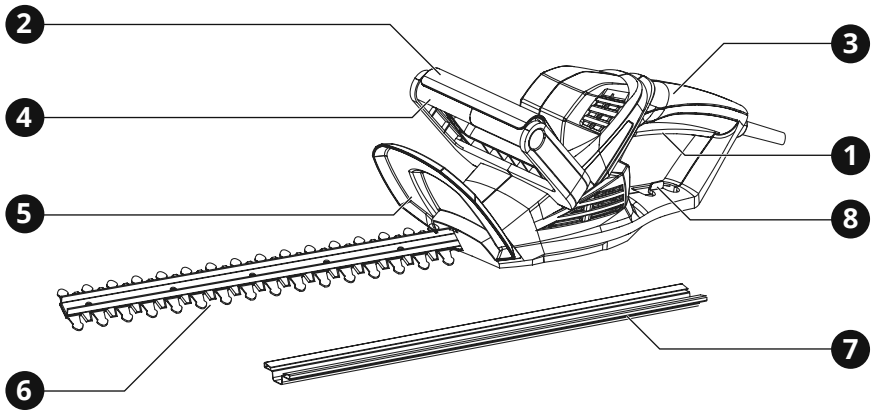

1. Επισκόπηση

Περιγραφή Εργαλείου

- | | |
|----------------------------------|---------------------|
| 1 Διακόπτης ON / OFF | 5 Προφυλακτήρας |
| 2 Μπροστινός διακόπτης ασφαλείας | 6 Ράβδος με λεπίδες |
| 3 Πίσω χειρολαβή | 7 Κάλυμμα λεπίδων |
| 4 Μπροστινή χειρολαβή | 8 Υποδοχή καλωδίου |

Προειδοποιητικές ετικέτες στο μηχάνημα



Διαβάστε το εγχειρίδιο χρήσης πριν χρησιμοποιήσετε αυτό το μηχάνημα.



Φοράτε προστατευτικό κράνος, γυαλιά εργασίας και προστατευτικά αυτιών.



Να φοράτε πάντα εγκεκριμένα προστατευτικά γάντια.



Χρησιμοποιήστε αντιολισθητικές και σταθερές μπότες.



Να φοράτε μάσκα για τη σκόνη.



Μην το εκθέτετε στη βροχή.



Αφαιρέστε αμέσως το βύσμα από την πρίζα εάν το καλώδιο έχει υποστεί ζημιά ή κοπή.



Class II σύμβολο εργαλείων

⚠ ΣΗΜΑΝΤΙΚΟ:

Αν οι προειδοποιητικές ετικέτες αποκολληθούν ή λερωθούν και είναι αδύνατο να διαβαστούν, πρέπει να επικοινωνήσετε με τον αντιπρόσωπο από τον οποίο αγοράσατε το προϊόν για να παραγγείλετε νέες ετικέτες και να τις τοποθετήσετε στις απαιτούμενες θέσεις.

⚠ ΠΡΟΣΟΧΗ:

Ποτέ μην αναδιαμορφώσετε το εργαλείο.

Δεν θα εγγυηθούμε για το εργαλείο, αν χρησιμοποιείτε το αναδιαμορφωμένο προϊόν ή δεν συμμορφώνεστε με τη σωστή χρήση που περιγράφεται στο εγχειρίδιο χρήσης.

2. Γενικές οδηγίες ασφαλείας

⚠ ΠΡΟΣΟΧΗ:

Αποσυνδέστε το φις από την πρίζα πριν προχωρήσετε σε συναρμολόγηση, παραμετροποιήσεις ή αλλαγή αξεσουάρ.

Τέτοια προληπτικά μέτρα ασφαλείας μειώνουν τον κίνδυνο ακούσιας εκκίνησης του εργαλείου.

Διαβάστε προσεκτικά και τηρήστε αυτές τις οδηγίες πριν τη χρήση του εργαλείου.

Όταν χρησιμοποιείτε ηλεκτρικά εργαλεία, οι ακόλουθες οδηγίες πρέπει να τηρούνται για τη πρόληψη κινδύνου ηλεκτροπληξίας, προσωπικού τραυματισμού και πυρκαγιάς.

Τα επίπεδα εκπομπών κραδασμών και θορύβου ενδέχεται να διαφέρουν από το επίπεδο που καθορίζεται κατά την πραγματική χρήση, ανάλογα με τον τρόπο με τον οποίο χρησιμοποιείται το ηλεκτρικό εργαλείο και τον τύπο του τεμαχίου εργασίας.

Ασφάλεια χώρου εργασίας

- ▶ Διατηρείτε το χώρο εργασίας καθαρό και καλά φωτισμένο. Οι βρώμικοι χώροι και οι σκοτεινοί πάγκοι εργασίας κρύβουν κινδύνους.
- ▶ Μη λειτουργείτε ηλεκτρικά εργαλεία στη βροχή ή σε υγρά μέρη. Μη χρησιμοποιείτε τα ηλεκτρικά εργαλεία κοντά σε εύφλεκτα υγρά ή αέρια. Τα ηλεκτρικά εργαλεία δημιουργούν σπινθήρες που μπορεί να αναφλέξουν τη σκόνη ή τις αναθυμιάσεις.
- ▶ Κρατήστε τους επισκέπτες και τα παιδιά μακριά ενώ λειτουργείτε ένα ηλεκτρικό εργαλείο. Κάθε απόσπαση της προσοχής σας μπορεί να προκαλέσει απώλεια ελέγχου του εργαλείου και να προκαλέσει ατύχημα.

Ασφάλεια ηλεκτρισμού

- ▶ Τα φις των ηλεκτρικών εργαλείων πρέπει να ταιριάζουν με τις πρίζες. Ποτέ μην τροποποιείτε την πρίζα με οποιοδήποτε τρόπο. Μη χρησιμοποιείτε μετατροπείς πρίζας με γειωμένα ηλεκτρικά εργαλεία. Οι πρίζες που δεν έχουν τροποποιηθεί και που ταιριάζουν στο φις θα μειώσουν τον κίνδυνο ηλεκτροπληξίας.
- ▶ Αποφεύγετε σωματική επαφή με γειωμένες επιφάνειες όπως σωλήνες, καλοριφέρ, ψυγεία. Υπάρχει αυξημένος κίνδυνος ηλεκτρο-

πληξίας αν το σώμα σας είναι γειωμένο.

- ▶ Μην εκθέτετε ηλεκτρικά εργαλεία σε συνθήκες βροχής ή σε υγρά. Το νερό που εισέρχεται σε ένα ηλεκτρικό εργαλείο θα αυξήσει τον κίνδυνο ηλεκτροπληξίας.
- ▶ Μην κακομεταχειρίζεστε το καλώδιο. Ποτέ μη χρησιμοποιείτε το καλώδιο για να μεταφέρετε το εργαλείο ή για να το αποσυνδέσετε από την πρίζα τραβώντας το. Φυλάξτε το καλώδιο μακριά από τη ζέστη, το λάδι, κοφτερές επιφάνειες και κινούμενα μέρη. Τα φθαρμένα ή υπερδεμένα καλώδια αυξάνουν τον κίνδυνο ηλεκτροπληξίας.
- ▶ Όταν χρησιμοποιείτε το εργαλείο σε εξωτερικούς χώρους, να χρησιμοποιείτε μόνο προεκτάσεις καλωδίων που είναι κατάλληλες για αντίστοιχη χρήση. Η χρήση ενός τέτοιου καλωδίου μειώνει τον κίνδυνο ηλεκτροπληξίας.

Προσωπική ασφάλεια

- ▶ Να είστε σε επαγρύπνηση, να προσέχετε τι κάνετε και να χρησιμοποιείτε τη κοινή λογική όταν χρησιμοποιείτε ένα ηλεκτρικό εργαλείο. Μη χρησιμοποιείτε το εργαλείο όταν είστε κουρασμένος ή υπό την επίρεια ναρκωτικών, αλκοόλ ή φαρμακευτικής αγωγής. Μια στιγμή απροσεξίας μπορεί να προκαλέσει σοβαρό προσωπικό τραυματισμό.
- ▶ Χρησιμοποιείτε εξοπλισμό ασφαλείας. Πάντα να φοράτε προστασία για τα μάτια σας. Η χρήση κατάλληλου εξοπλισμού ασφαλείας για τις εκάστοτε συνθήκες εργασίας όπως μάσκα σκόνης, αντιολισθητικά παπούτσια ασφαλείας, κράνος προστασίας ή γυαλιά θα μειώσει τον κίνδυνο προσωπικού τραυματισμού.
- ▶ Αποφύγετε ακούσια εκκίνηση του εργαλείου. Βεβαιωθείτε ότι ο διακόπτης είναι στη θέση OFF πριν το συνδέσετε στην πρίζα. Η μεταφορά εργαλείων που είναι συνδεδεμένα στην πρίζα με το δάκτυλο στο διακόπτη μπορεί να προκαλέσει ατύχημα.
- ▶ Αφαιρέστε τα εργαλεία και κλειδιά ρύθμισης πριν εκκινήσετε το εργαλείο. Αν έχει ξεχαστεί ένα τέτοιο εξάρτημα σε ένα περιστρεφόμενο μέρος του εργαλείου, μπορεί να προκαλέσει προσωπικό τραυματισμό.
- ▶ Μην υπερβάλλετε τεντώνοντας τα σωματικά σας μέρη. Διατηρείστε τη σωστή θέση των ποδιών σας και την ισορροπία σας ανά

πάσα στιγμή. Έτσι θα έχετε καλύτερο έλεγχο του ηλεκτρικού εργαλείου σε αναπάντεχες καταστάσεις.

- ▶ Ντυθείτε κατάλληλα. Μη φοράτε χαλαρά ρούχα ή κοσμήματα. Κρατείστε τα μαλλιά, ρούχα και γάντια σας μακριά από κινούμενα μέρη. Τα χαλαρά ρούχα, κοσμήματα ή μακριά μαλλιά ενδέχεται να πιαστούν σε κινούμενα μέρη.
- ▶ Αν παρέχονται εξαρτήματα για εξαγωγή και περισυλλογή σκόνης, βεβαιωθείτε ότι είναι συνδεδεμένα και χρησιμοποιούνται σωστά. Η χρήση τέτοιων εξαρτημάτων μπορεί να μειώσουν κινδύνους που σχετίζονται με τη σκόνη.

Χρήση και φροντίδα του προϊόντος

- ▶ Μη ζορίζετε το εργαλείο. Χρησιμοποιείτε το κατάλληλο εργαλείο για την κάθε ανάγκη. Το κατάλληλο εργαλείο θα φέρει εις πέρας την εργασία με μεγαλύτερη επιτυχία και ασφάλεια, όταν χρησιμοποιείται για το σκοπό που έχει κατασκευαστεί.
- ▶ Μη χρησιμοποιείτε το εργαλείο αν ο διακόπτης δε γυρνάει στη θέση ON και OFF. Οποιοδήποτε εργαλείο που δεν μπορεί να λειτουργήσει με το διακόπτη είναι επικίνδυνο και πρέπει να επισκευαστεί.
- ▶ Να βγάζετε το φις από την πρίζα ή να αφαιρείτε την μπαταρία πριν προχωρήσετε σε αλλαγές των αξεσουάρ ή σε αποθήκευση. Τέτοια προληπτικά μέτρα ασφαλείας μειώνουν τον κίνδυνο ακούσιας εκκίνησης του εργαλείου.
- ▶ Αποθηκεύστε τα εκτός λειτουργίας εργαλεία σε χώρο που δεν είναι προσίτος σε παιδιά και μην επιτρέπετε να τα λειτουργήσουν άτομα που δεν έχουν την κατάλληλη γνώση ή δεν έχουν διαβάσει το χειρίδιο χρήσης. Τα εργαλεία είναι επικίνδυνα στα χέρια μη εκπαιδευμένων ατόμων.
- ▶ Συντηρείστε τα εργαλεία, ελέγξτε την ευθυγράμμιση ή εμπλοκή των κινούμενων τμημάτων, τυχόν ρωγμές τμημάτων, σύνδεση και κάθε άλλη συνθήκη που μπορεί να το καταστήσει επικίνδυνο και να επηρεάσει τη λειτουργία του. Αν έχει υποστεί ζημιά, πρέπει να επισκευαστεί κατάλληλα από ένα εξουσιοδοτημένο σέρβις πριν χρησιμοποιηθεί. Πολλά ατυχήματα μπορούν να συμβούν από εργαλεία που δεν έχουν συντηρηθεί κατάλληλα.

- ▶ Διατηρείστε τα εργαλεία κοφτερά και καθαρά. Τα εργαλεία κοπής που είναι σωστά διατηρημένα και έχουν κοφτερές άκρες είναι λιγότερο πιθανό να χαλάσουν και είναι πιο εύκολα στον έλεγχο.
- ▶ Χρησιμοποιείτε το εργαλείο, τα αξεσουάρ, τα εξαρτήματα κ.λπ. σύμφωνα με αυτές τις οδηγίες και με τον κατάλληλο τρόπο για το συγκεκριμένο τύπο του εργαλείου, λαμβάνοντας υπόψη τις συνθήκες και την εργασία που πρέπει να πραγματοποιηθεί. Η χρήση του εργαλείου για σκοπούς διαφορετικούς από αυτούς για τους οποίους προορίζεται μπορεί να προκαλέσουν μια επικίνδυνη κατάσταση.

Πριν εκκινήσετε τον κινητήρα

- ▶ Πριν ξεκινήσετε την εργασία, κοιτάξτε τριγύρω προσεκτικά για να πάρετε μια αίσθηση για τη μορφολογία του εδάφους ή του γρασιδιού που πρέπει να κοπεί. Εάν υπάρχει κάποιο αντικείμενο που μπορεί να εμποδίζει κατά την εργασία, αφαιρέστε το.
- ▶ Η περιοχή ακτίνας 15 μέτρων από τον χειριστή του εργαλείου πρέπει να θεωρείται επικίνδυνη περιοχή στην οποία κανείς δεν πρέπει να εισέλθει ενώ το εργαλείο είναι σε χρήση. Όταν χρειάζεται, τοποθετήστε κίτρινο προειδοποιητικό σχοινί και προειδοποιητικά σήματα γύρω από την περιοχή εργασίας. Όταν οι εργασίες εκτελούνται ταυτόχρονα από δύο ή περισσότερα άτομα, ελέγχετε πάντοτε την παρουσία και την τοποθεσία των ατόμων, ώστε να διασφαλίζεται η ασφάλεια διατηρώντας μια επαρκώς ασφαλή απόσταση.
- ▶ Βεβαιωθείτε ότι δεν υπάρχουν χαλαρές βίδες ή παξιμάδια, διαρροές καυσίμου, σκασίματα ή οποιαδήποτε άλλα προβλήματα, τα οποία ενδέχεται να επηρεάσουν την ασφαλή λειτουργία. Προσέξτε ιδιαίτερα ώστε να βεβαιωθείτε ότι δεν υπάρχει τίποτα κακό με τις λεπίδες ή με τις ενώσεις μέσω των οποίων είναι προσαρτημένες οι λεπίδες στο μηχάνημα.
- ▶ Ποτέ μην χρησιμοποιείτε λεπίδες που είναι λυγισμένες, στρεβλωμένες, ραγισμένες, σπασμένες ή κατεστραμμένες με οποιονδήποτε τρόπο.
- ▶ Κρατήστε τις λεπίδες πάντα αιχμηρές.
- ▶ Ακονίζοντας τις άκρες κοπής, διατηρείτε κοφτερές τις γωνιακές άκρες και γύρω από τη βάση της άκρης.

- ▶ Ελέγξτε τη βίδα για να στερεώσετε τη λεπίδα και βεβαιωθείτε ότι η λεπίδα γυρίζει ομαλά χωρίς ασυνήθιστο θόρυβο.

Κατά την εκκίνηση του κινητήρα

- ▶ Προσέξτε για να βεβαιωθείτε ότι δεν υπάρχουν εμπόδια εντός ακτίνας 15 μέτρων γύρω από το εργαλείο.
- ▶ Τοποθετήστε το σώμα του εργαλείου στο έδαφος σε μια επίπεδη και καθαρή περιοχή και κρατήστε το σταθερά στη θέση του, ώστε να μην έρχονται σε επαφή οι λεπίδες ή το γκάζί με τυχόν εμπόδια κατά την εκκίνηση του κινητήρα.
- ▶ Τοποθετήστε το γκάζί στη θέση ρελαντί κατά την εκκίνηση του κινητήρα.
- ▶ Μετά την εκκίνηση του κινητήρα, εάν οι λεπίδες συνεχίσουν να περιστρέφονται ακόμα και μετά την πλήρη επαναφορά του γκαζιού, σβήστε τον κινητήρα και ελέγξτε τα καλώδια του γκαζιού και άλλα εξαρτήματα.

Πρόσθετες οδηγίες ασφαλείας ειδικά για κλαδευτήρα

- Κρατήστε όλα τα μέρη του σώματος μακριά από τη λεπίδα κοπής. Μην αφαιρείτε και μην κρατάτε το υλικό που θα κοπεί όταν κινούνται οι λεπίδες. Βεβαιωθείτε ότι ο διακόπτης είναι απενεργοποιημένος κατά την εκκαθάριση μπλοκαρισμένου υλικού. Οι λεπίδες κινούνται μετά την απενεργοποίηση. Μια στιγμή απροσεξίας κατά τη λειτουργία του κλαδευτηριού μπορντούρας μπορεί να οδηγήσει σε σοβαρό τραυματισμό.
- Μεταφέρετε το εργαλείο από τη λαβή με τη λεπίδα κοπής σταματημένη. Κατά τη μεταφορά ή την αποθήκευση του εργαλείου τοποθετείτε πάντα το κάλυμμα του εργαλείου κοπής. Ο σωστός χειρισμός θα μειώσει τις πιθανότητες τραυματισμού από τις λεπίδες κοπής.
- Χρησιμοποιείτε μόνο από τη λαβή και με το προστατευτικό σωστά συναρμολογημένο για να ψαλιδίζετε. Η χρήση του εργαλείου χωρίς τον κατάλληλο προφυλακτήρα που παρέχεται μπορεί να προκαλέσει σοβαρό τραυματισμό.
- Ελέγξτε για ξένα αντικείμενα, π.χ. συρματοπλεγμα.
- Κρατήστε το ηλεκτρικό εργαλείο μόνο από

τις μονωμένες επιφάνειες λαβής, επειδή η λεπίδα κοπής μπορεί να έρθει σε επαφή με κρυφή καλωδίωση ή με το δικό της καλώδιο. Οι λεπίδες κοπής που έρχονται σε επαφή με ένα “ζωντανό” καλώδιο μπορεί να κάνουν τα εκτεθειμένα μεταλλικά μέρη του ηλεκτρικού εργαλείου “ζωντανά” και θα μπορούσαν να προκαλέσουν ηλεκτροπληξία στον χειριστή.

- Κρατήστε τα χέρια σας μακριά από τη λεπίδα. Η επαφή με τη λεπίδα θα προκαλέσει σοβαρό τραυματισμό.
- Χρησιμοποιήστε και τα δύο χέρια όταν χειρίζεστε το ψαλίδι μπορντούρας. Η χρήση με το ένα χέρι μπορεί να προκαλέσει απώλεια ελέγχου και να προκαλέσει σοβαρό τραυματισμό.

ΑΠΟΘΗΚΕΥΣΤΕ ΑΥΤΟ ΤΟ ΕΓΧΕΙΡΙΔΙΟ ΧΡΗΣΗΣ

⚠ ΠΡΟΣΟΧΗ:

Κατάχρηση ή μη τήρηση των οδηγιών ασφαλείας που αναγράφονται σε αυτό το εγχειρίδιο χρήσης μπορεί να προκαλέσουν σοβαρό προσωπικό τραυματισμό.

4. Περιγραφή λειτουργιών και προδιαγραφών

Προβλεπόμενη χρήση

Αυτό το εργαλείο έχει σχεδιαστεί για κοπή θάμνων και μπορντούρας. Δεν πρέπει ποτέ να χρησιμοποιείται για οποιονδήποτε άλλο σκοπό.

⚠ ΠΡΟΣΟΧΗ:

Αν η αντικατάσταση οποιοδήποτε εξαρτήματος είναι απαραίτητη, αυτό πρέπει να γίνει από έναν επαγγελματία για να αποφευχθεί ο οποιοσδήποτε κίνδυνος ασφαλείας.

Εργαλείο	3370
Τάση λειτουργίας	230 - 240V ~ 50 Hz
Ισχύς εισόδου	520 W
Ταχύτητα χωρίς φορτίο	1700 rpm
Μήκος κοπής	510 mm
Πλάτος κοπής	16 mm
Στάθμη θορύβου	105 dBa
Βάρος	2.5 kg

⚠ ΠΡΟΣΟΧΗ:

Μην χρησιμοποιείτε το προϊόν χωρίς να συνδέσετε τον προφυλακτήρα και την μπροστινή λαβή.

Συναρμολόγηση

Αυτό το εργαλείο μπορεί να συνδεθεί μόνο με μονοφασικό ρεύμα AC. Βεβαιωθείτε ότι η τάση δικτύου είναι ίδια με την τάση λειτουργίας που αναγράφεται στην πινακίδα.

Συνδέστε το βύσμα τροφοδοσίας στη σύνδεση ενός κατάλληλου καλωδίου επέκτασης. Με το καλώδιο σχηματίστε μια θηλιά, σπρώξτε τη μέσα από το άνοιγμα στην πίσω χειρολαβή **3** και αγκιστρώστε το πάνω από την υποδοχή καλωδίου **8**.

Συναρμολόγηση του προφυλακτήρα

Σπρώξτε τον παρεχόμενο προφυλακτήρα **5** πάνω από τη ράβδο των λεπίδων **6** και στερεώστε με ασφάλεια τις βίδες και στις δύο πλευρές του.

Λειτουργία

ⓘ ΣΗΜΕΙΩΣΗ:

Για την ασφάλειά σας, αυτό το εργαλείο είναι εξοπλισμένο με διπλό σύστημα εκκίνησης. Αυτό το σύστημα εμποδίζει την εκκίνηση του εργαλείου ακόμα και επιτρέπει μόνο τη λειτουργία ενώ κρατάτε το εργαλείο και με τα δύο χέρια.

Ενεργοποίηση και απενεργοποίηση

⚠ ΠΡΟΣΟΧΗ:

Πριν συνδέσετε το εργαλείο, ελέγχετε πάντα ότι η σκανδάλη του διακόπτη ON / OFF λειτουργεί σωστά και επιστρέφει στη θέση OFF όταν απελευθερώνεται.

Για να ενεργοποιήσετε το εργαλείο κρατήστε την μπροστινή χειρολαβή **4** με το ένα χέρι έτσι ώστε ο μπροστινός διακόπτης ασφαλείας **2** να πιεστεί προς το σώμα της μπροστινής χειρολαβής. Με το άλλο χέρι, πιέστε το διακόπτη ON / OFF **1** για να ξεκινήσετε το εργαλείο (fig 1).

Για να απενεργοποιήσετε το εργαλείο αφήστε το μπροστινό διακόπτη ασφαλείας **2** ή το διακόπτη ON / OFF **1**. ΠΡΟΣΟΧΗ! Ποτέ μην επιχειρήσετε να κλειδώσετε έναν διακόπτη στη θέση ενεργοποίησης.

Κοπή από πάνω

Χρησιμοποιήστε μια μεγάλη σαρωτική κίνηση (fig 2). Μια μικρή κλίση των λεπίδων κοπής προς την κατεύθυνση της κίνησης θα δώσει καλύτερα αποτελέσματα.

⚠ ΠΡΟΣΟΧΗ:

Εάν κάποια εξαρτήματα λείπουν, έχουν υποστεί ζημιά ή έχουν σπάσει, μην χρησιμοποιείτε το εργαλείο σας έως ότου αντικατασταθούν ή επισκευαστούν όλα τα κατεστραμμένα μέρη. Σε αντίθετη περίπτωση, μπορεί να προκληθεί σοβαρός τραυματισμός. ΜΗ ΤΟ ΧΡΗΣΙΜΟΠΟΙΗΣΕΤΕ ΧΩΡΙΣ ΤΗΝ ΜΠΡΟΣΤΙΝΗ ΧΕΙΡΟΛΑΒΗ ΚΑΙ ΤΟΝ ΠΡΟΦΥΛΑΚΤΗΡΑ.

Πλευρική κοπή

Όταν κόβετε τις πλάινές πλευρές του θάμνου, ξεκινήστε από το κάτω μέρος και κόψτε προς τα πάνω (fig 3), πιέζοντας τον θάμνο προς τα μέσα και πάνω. Αυτή η κίνηση θα εκθέσει περισσότερο μέρος του θάμνου, που θα έχει σαν αποτέλεσμα μία πιο ολοκληρωμένη ανάπτυξη.

Λίπανση των λεπίδων κοπής

Είναι σημαντικό να χρησιμοποιείτε μόνο το συνιστώμενο λιπαντικό για να αποφύγετε ζημιές στις λεπίδες **6** (fig 4).

Πώς να χρησιμοποιήσετε το ψαλίδι μορντούρας

Ο μπροστινός διακόπτης ασφαλείας **2** μπορεί να ενεργοποιηθεί και από τις τρεις πλευρές, δίνοντάς σας πολλές επιλογές για άνετο κράτημα. Πριν κόψετε μια περιοχή, επιθεωρήστε την πρώτα και αφαιρέστε τυχόν αντικείμενα που θα μπορούσαν να μπλεχτούν στις λεπίδες. Κρατάτε πάντα το εργαλείο και με τα δύο χέρια και με τις λεπίδες μακριά από σας πριν το ενεργοποιήσετε.

Όταν ψαλιδίζετε καινούρια φύλλα, πραγματοποιήστε μία ευρεία κίνηση “σκοπίσματος” έτσι ώστε τα φύλλα να τροφοδοτούνται απευθείας στις λεπίδες (fig 2 & 3).

Αφήστε τις λεπίδες κοπής να φτάσουν σε πλήρη ταχύτητα πριν από την κοπή. Κατά τη λειτουργία, κρατήστε τις λεπίδες κοπής μακριά από ανθρώπους και αντικείμενα όπως τοίχους, μεγάλες πέτρες, δέντρα, οχήματα κλπ.

Εάν οι λεπίδες σταματήσουν, απενεργοποιήστε αμέσως το εργαλείο. Αφήστε τους δύο διακόπτες **1 & 2** πριν καθαρίσετε τις λεπίδες κοπής. Φοράτε γάντια όταν κόβετε αγκάθια ή φραγκόσυκα. Μην επιχειρήσετε να κόψετε στελέχη που είναι πολύ παχιά για τις λεπίδες κοπής.

5. Συντήρηση

Ο σωστός και τακτικός καθαρισμός θα βελτιώσει την ασφάλεια και θα επεκτείνει τη διάρκεια ζωής του εργαλείου.

Για ασφαλή και σωστή εργασία, πάντα να κρατάτε καθαρές τις υποδοχές εξαερισμού και το ίδιο το εργαλείο σε καλή κατάσταση.

Το εργαλείο μπορεί να καθαριστεί αποτελεσματικά με ξηρό συμπιεσμένο αέρα ή με ένα μαλακό πανί βρεγμένο με σαπουνόνερο. **Πάντα να φοράτε προστατευτικά ματιών όταν καθαρίζετε τα εργαλεία με συμπιεσμένο αέρα.**

Ορισμένα καθαριστικά μέσα και διαλύτες μπορεί να προκαλέσουν βλάβη σε πλαστικά μέρη. Κάποια από αυτά είναι: βενζίνη, τετραχλωράνθρακας, χλωριωμένοι διαλύτες καθαρισμού, αμμωνία και οικιακά απορρυπαντικά που περιέχουν αμμωνία.

⚠ ΠΡΟΣΟΧΗ:

Απενεργοποιήστε το εργαλείο, αφαιρέστε τη μπαταρία ή αποσυνδέστε το από το ρεύμα και περιμένετε μέχρι να κρυώσει πριν από τον καθαρισμό ή τη συντήρηση για να αποφύγετε ηλεκτροπληξία ή εγκαύματα.



Να φοράτε προστατευτικά αυτιών



Να φοράτε προστατευτικά ματιών



Να φοράτε μάσκα για τη σκόνη

Πρόσθετες οδηγίες συντήρησης για εργαλεία ρεύματος

Οι ψύκτρες (καρβουνάκια) και ο διακόπτης στο εργαλείο σας (αν υφίστανται) έχουν σχεδιαστεί για πολλές ώρες αξιόπιστης λειτουργίας. Για να διατηρηθεί η μέγιστη απόδοση του κινητήρα, συνιστούμε κάθε δύο έως έξι μήνες να εξετάζονται οι ψύκτρες.

- Εκτελέστε τις εργασίες συντήρησης και ελέγχου που περιγράφονται στο εγχειρίδιο σε τακτά χρονικά διαστήματα. Αν κάποια ανταλλακτικά πρέπει να αντικατασταθούν ή πρέπει να εκτελεστούν εργασίες συντήρησης

ή επισκευής που δεν περιγράφονται σε αυτό το εγχειρίδιο, επικοινωνήστε με αντιπρόσωπο του πλησιέστερου εξουσιοδοτημένου αντιπροσώπου για βοήθεια.

- ▶ Σε καμία περίπτωση δεν πρέπει ποτέ να λύσετε το εργαλείο ή να το αλλάξετε με οποιονδήποτε τρόπο. Κάτι τέτοιο μπορεί να έχει ως αποτέλεσμα το εργαλείο να καταστραφεί κατά τη λειτουργία ή να μην μπορεί να λειτουργήσει σωστά.
- ▶ Πάντα βεβαιωθείτε ότι έχετε σβήσει τον κινητήρα πριν εκτελέσετε οποιαδήποτε διαδικασία συντήρησης ή ελέγχου.

⚠ ΠΡΟΣΟΧΗ:

Τα μεταλλικά μέρη φτάνουν σε υψηλές θερμοκρασίες κατά τη λειτουργία αλλά και αμέσως μετά τη διακοπή του κινητήρα.

- ▶ Όταν ακονίζετε, αφαιρείτε ή επανασυνδέετε τη λεπίδα, πρέπει να χρησιμοποιείτε τα κατάλληλα εργαλεία και εξοπλισμό για να αποφύγετε τραυματισμούς.
- ▶ Κατά την αντικατάσταση των εξαρτημάτων κοπής ή άλλων εξαρτημάτων ή των λιπαντικών πάντα βεβαιωθείτε ότι χρησιμοποιείτε μόνο προϊόντα που έχουν πιστοποιηθεί για χρήση με το εργαλείο.
- ▶ Εκτός από τα στοιχεία που αναφέρονται στο εγχειρίδιο χρήσης, αφήστε όλη την συντήρησή στον αρμόδιο αντιπρόσωπό σας.
- ▶ Σε καμία περίπτωση δεν πρέπει να διαχωρίζετε τα μηχανήματα ή να τα αλλάξετε με οποιονδήποτε τρόπο. Κάτι τέτοιο μπορεί να έχει ως αποτέλεσμα το προϊόν να καταστραφεί κατά τη λειτουργία ή το προϊόν να μην μπορεί να λειτουργήσει σωστά.

Μεταφορά

- ▶ Όταν ολοκληρώσετε την κοπή σε μια τοποθεσία και θέλετε να συνεχίσετε σε άλλη τοποθεσία, απενεργοποιήστε το εργαλείο, σηκώστε τη μονάδα προς τα πάνω και μεταφέρετε τη προσέχοντας τα εξαρτήματα κοπής.
- ▶ Κατά τη μεταφορά ή την αποθήκευση του μηχανήματος, τοποθετείτε πάντα το προστατευτικό του εργαλείου κοπής ή το κάλυμμα του οδηγού.
- ▶ Όταν μεταφέρετε το προϊόν με το χέρι, καλύψτε το τμήμα κοπής εάν είναι απαραί-

τητο, σηκώστε το προϊόν προς τα πάνω και στη συνέχεια μεταφέρετε, προσέχοντας το εξάρτημα κοπής.

- ▶ Κατά τη μεταφορά με αυτοκίνητο, στερεώστε τη μονάδα σταθερά χρησιμοποιώντας ένα σχοινί. Μην μεταφέρετε με ποδήλατο ή μοτοσυκλέτα επειδή είναι επικίνδυνο.

Υπολειπόμενοι κίνδυνοι

Ακόμα και όταν το εργαλείο χρησιμοποιείται σύμφωνα με τις προδιαγραφές, δεν είναι δυνατόν να εξαλειφθούν όλοι οι παράγοντες κινδύνου. Οι ακόλουθοι κίνδυνοι ενδέχεται να προκύψουν σε σχέση με την κατασκευή και το σχεδιασμό του εργαλείου:

- ▶ Ζημιά στους πνεύμονες εάν δεν φορεθεί αποτελεσματική μάσκα σκόνης.
- ▶ Βλάβη στην ακοή εάν δεν φορεθεί αποτελεσματική προστασία της ακοής.
- ▶ Προβλήματα υγείας που οφείλονται σε εκπομπές κραδασμών εάν το ηλεκτρικό εργαλείο χρησιμοποιείται για μεγαλύτερο χρονικό διάστημα ή εάν δεν διαχειρίζεται και συντηρείται σωστά.
- ▶ Το εργαλείο παράγει ένα ηλεκτρομαγνητικό πεδίο κατά τη λειτουργία του. Αυτό το πεδίο μπορεί σε ορισμένες περιπτώσεις να επηρεάσει ενεργά ή παθητικά ιατρικά εμφυτεύματα. Για να μειωθεί ο κίνδυνος σοβαρού ή θανατηφόρου τραυματισμού, συνιστούμε σε άτομα με ιατρικά εμφυτεύματα να συμβουλευτούν τον ιατρό τους και τον κατασκευαστή του ιατρικού εμφυτεύματος πριν από τη χρήση του.

Αποθήκευση

Αποθηκεύστε το εργαλείο, το εγχειρίδιο χρήσης και όπου είναι απαραίτητο τα αξεσουάρ στη γνήσια συσκευασία. Με αυτό τον τρόπο θα έχετε πάντα όλη την πληροφορία και τα διάφορα μέρη στη διάθεσή σας.

⚠ ΠΡΟΣΟΧΗ:

Απενεργοποιήστε το εργαλείο, αφαιρέστε τη μπαταρία ή αποσυνδέστε το από το ρεύμα και περιμένετε μέχρι να κρυώσει πριν από τον καθαρισμό ή τη συντήρηση για να αποφύγετε ηλεκτροπληξία ή εγκαύματα.

6. Εγγύηση

Αυτό το εργαλείο έχει ελεγχθεί από τον κατασκευαστή. Από την ημερομηνία αγοράς από τον τελικό καταναλωτή, η εγγύηση δύο ετών για **ερασιτεχνική χρήση** καλύπτει κάθε ελαττωματικό υλικό και κατασκευή. Η απόδειξη ή το τιμολόγιο αγοράς πρέπει να επιδεικνύεται σε περίπτωση επισκευής που καλύπτεται από την εγγύηση. Για πιθανές βλάβες κατά τη διάρκεια της περιόδου εγγύησης, θα πρέπει να απευθυνθείτε στο κατάστημα λιανικής πώλησης από το οποίο πραγματοποιήθηκε η αγορά.

Όροι εγγύησης

Η εγγύηση ισχύει μόνο όταν:

- Το εργαλείο έχει χρησιμοποιηθεί σωστά και για τον σκοπό για τον οποίο αγοράστηκε.
- Το εργαλείο παρουσιάζει ένα πρόβλημα που οφείλεται σε ελαττωματικό υλικό και κατασκευή.
- Το εργαλείο αδυνατεί να εκτελέσει εργασίες σύμφωνα με τις τεχνικές προδιαγραφές που παρέχονται.

Δεν καλύπτονται από την εγγύηση ζημιές που οφείλονται σε αιτίες όπως:

- Φθορά λόγω ακατάλληλης χρήσης.
- Μερική ή ολική αποσυναρμολόγηση. Η αποσυναρμολόγηση πρέπει να γίνεται μόνο από προσωπικό εξουσιοδοτημένο από τον επίσημο διανομέα.
- Ζημιές λόγω υπερφόρτωσης.
- Χρήση εσφαλμένου ή ασύμβατου εξαρτήματος.
- Κακή συντήρηση από τον χειριστή ή οποιοδήποτε άλλο τρίτο μέρος.
- Φθορά που προκλήθηκε από εξωτερικούς παράγοντες ή ξένα σωματίδια (σκόνη, μπάζα κ.λπ.)
- Φθορά λόγω μη συμμόρφωσης με τις οδηγίες αυτού του εγχειριδίου.

Εάν, κατά τη διάρκεια της περιόδου εγγύησης, υπάρχει ζημιά που δεν μπορεί να επισκευαστεί από το εξουσιοδοτημένο τμήμα σέρβις, το εργαλείο θα αντικατασταθεί χωρίς πρόσθετο κόστος.

7. Επισκευή / Σέρβις

Σε περίπτωση ανάγκης για επισκευή μετά τη λήξη της περιόδου εγγύησης, θα δώσουμε την καλύτερη δυνατή προσοχή για την επιτυχή επιδιόρθωση του εργαλείου.

8. Περιβάλλον



Μην απορρίπτετε τις ηλεκτρικές μηχανές ως αστικά απόβλητα χωρίς διαλογή, χρησιμοποιήστε χωριστές εγκαταστάσεις συλλογής.

Επικοινωνήστε με τα συστήματα συλλογής τοπικής κυβέρνησης που είναι διαθέσιμα. Εάν τα ηλεκτρικά μηχανήματα απορρίπτονται σε χώρους υγειονομικής ταφής ή χωματερές, επικίνδυνες ουσίες μπορεί να διαρρεύσουν στα υπόγεια ύδατα και να εισέλθουν στην τροφική αλυσίδα, βλάπτοντας την υγεία και την ευημερία.

Κατά την αντικατάσταση των παλαιών μηχανημάτων με καινούργια, ο έμπορος λιανικής θα χαρεί να πάρει πίσω το παλιό σας μηχανήμα για απόρριψη.

9. Δήλωση Συμμόρφωσης

Εξουσιοδοτημένος Αντιπρόσωπος

ΠΑΠΑΔΕΑΣ Α.Ε.

Νόε, θέση Μάνδρα Κώστα, 19300, Ασπρόπυργος, Ελλάδα

Δια της παρούσης δηλώνεται ότι:

Το εργαλείο “**Κλαδευτήρι Μπορντούρας**” με **ΚΩΔΙΚΟ: 3370** και διακριτικό τίτλο: **HTLD17C-510** υπό την επωνυμία **KRAUSMANN** (Περιγραφή: Κλαδευτήρι Μπορντούρας, 520W, 230-240V - A.C.; 50Hz, ταχύτητα χωρίς φορτίο: 1700min⁻¹, μήκος λεπίδας: 510mm, μήκος κοπής: 16mm, σε έγχρωμο κουτί), είναι σχεδιασμένο σύμφωνα με τις διατάξεις των Οδηγιών 2006/42/EC, 2014/30/EU και σύμφωνα με τα ακόλουθα πρότυπα: EN62841-1:2015+A11:2022, EN62841-4-2:2019+A1:2022+A11:2022, AfPS GS 2019:01 PAK, EK9-BE-92, EK9-BE-98, EN55014-1:2017/A11:2020, EN IEC 55014-1:2021, EN 55014-2:1997/A2:2008, EN IEC 55014-2:2021, EN61000-3-2:2014, EN IEC 61000-3-2:2019/A1:2021, EN 61000-3-3:2013, EN 61000-3-3:2013/A2:2021.

Έτος απόκτησης “CE” πιστοποίησης: εργαλείο 2023

Ημερομηνία: 12 Οκτωβρίου 2023



** Τα αξεσουάρ και τα περιεχόμενα ενδέχεται να αλλάξουν από το εργοστάσιο παραγωγής χωρίς προειδοποίηση, σε αυτή την περίπτωση η εταιρεία δεν φέρει καμία ευθύνη.*

KRAUSMANN
POWER TOOLS

RELIABLE PERFORMANCE

3370

www.krausmann.gr

