

9431

ELECTRIC PAINT GUN

ΗΛΕΚΤΡΙΚΟ ΠΙΣΤΟΛΙ ΒΑΦΗΣ



Operation manual
Εγχειρίδιο χρήσης

EN | GR

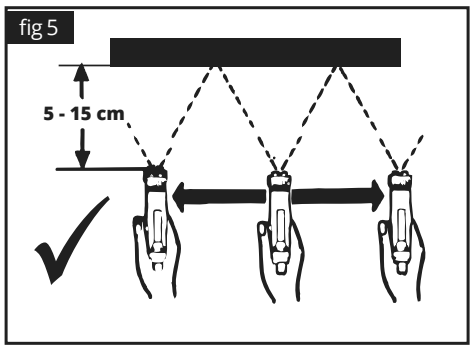
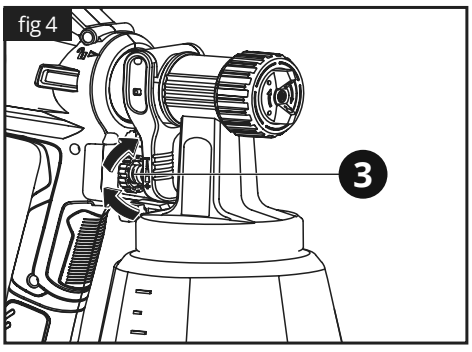
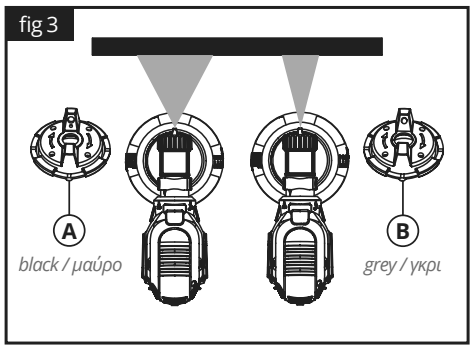
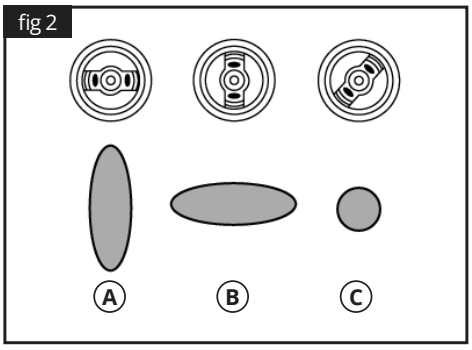
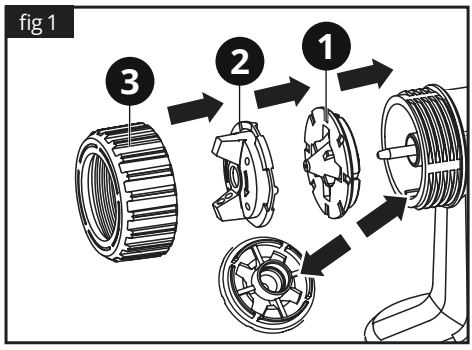

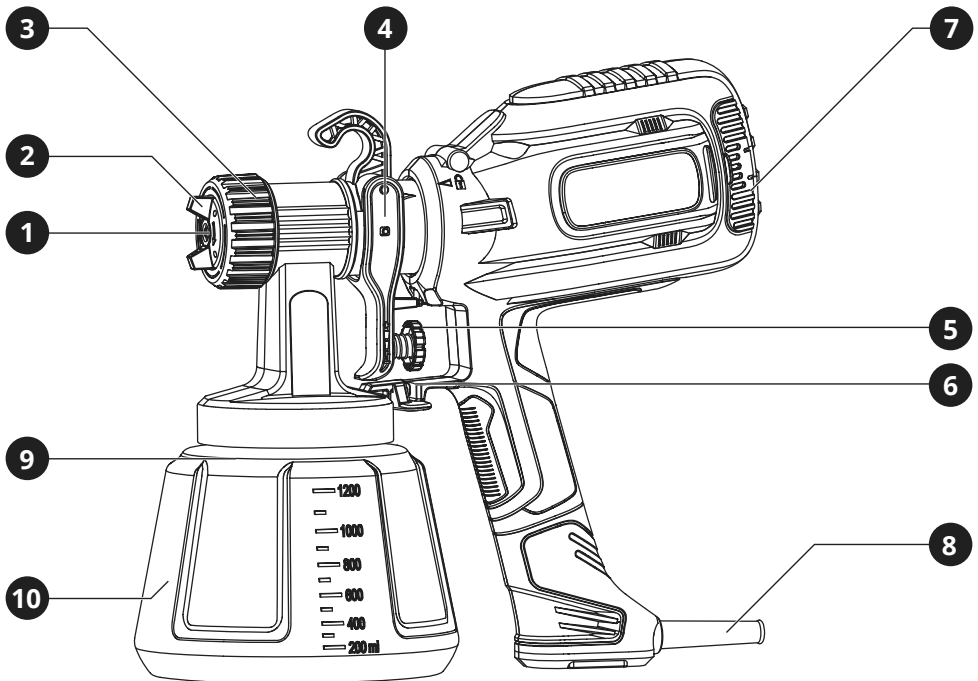

1. Overview

Tool description

- | | |
|------------------------------------|---------------------------------|
| 1 Nozzle | 6 "Click & Paint" switch |
| 2 Spray adjust nozzle | 7 Air filter cover |
| 3 Union nut | 8 Power cable |
| 4 Trigger (ON / OFF switch) | 9 Container seal |
| 5 Material volume regulator | 10 Container |

2. General safety regulations

⚠ WARNING:

Disconnect the plug from the power source before making any assembly, adjustments or changing accessories. Such preventative safety measures reduce the risk of starting the tool accidentally.

Read carefully and understand all instructions before using the tool.

When using power tools, the following instructions must be followed to prevent hazards such as electric shock, fire and/or serious injury.

The vibration and noise emission levels may vary from the level specified during actual use, depending on how the power tool is used and the type of work piece.

Work area safety

- ▶ Keep work area clean and well lit. Cluttered benches and dark areas invite accidents.
- ▶ Do not operate power tools in explosive atmospheres, such as in the presence of flammable liquids, gases or dust. Power tools create sparks which may ignite the dust or fumes.
- ▶ Keep children and bystanders away while operating a power tool. Distractions can cause you to lose control.

Electrical safety

- ▶ Power tool plugs must match the outlet. Never modify the plug in any way. Do not use any adapter plugs with earthed (grounded) power tools. Unmodified plugs and matching outlets will reduce the risk of electric shock.
- ▶ Avoid body contact with earthed or grounded surfaces such as pipes, radiators, ranges and refrigerators. There is an increased risk of electric shock if your body is earthed or grounded.
- ▶ Do not expose power tools to rain or wet conditions. Water entering a power tool will increase the risk of electric shock.
- ▶ Do not abuse the cord. Never use the cord for carrying, pulling or unplugging the power tool. Keep cord away from heat, oil, sharp edges or moving parts. Damaged or entangled cords increase the risk of electric shock.

- ▶ When operating a power tool outdoors, use an extension cord suitable for outdoor use. Use of a cord for outdoor use reduces the risk of electric shock.

Personal safety

- ▶ Stay alert, watch what you are doing and use common sense when operating a power tool. Do not use a power tool while you are tired or under the influence of drugs, alcohol or medication. A moment of distraction while operating power tools may result in serious personal injury.
- ▶ Use safety equipment. Always wear eye protection. Safety equipment such as dust mask, non-skid safety shoes, hard hat, or hearing protection used for appropriate conditions will reduce personal injuries.
- ▶ Avoid accidental starting. Ensure the switch is in the off-position before plugging in. Carrying power tools with your finger on the switch or plugging in power tools that have the switch on invites accidents.
- ▶ Remove any adjusting key or wrench before turning the power tool ON. A wrench or a key left attached to a rotating part of the power tool may result in personal injury.
- ▶ Do not overreach. Keep proper footing and balance at all times. This enables better control of the power tool in unexpected situations.
- ▶ Dress properly. Do not wear loose clothing or jewellery. Keep your hair, clothing and gloves away from moving parts. Loose clothes, jewellery or long hair can be caught in moving parts.
- ▶ If devices are provided for the connection of dust extraction and collection facilities, ensure these are connected and properly used. Use of these devices can reduce dust related hazards.

Product use and care

- ▶ Do not force the tool. Use the correct tool for your application. The correct tool will do the job better and safer for the purpose for which it was designed.
- ▶ Do not use the tool if the switch does not turn it ON and OFF. Any tool that cannot be controlled with the switch is dangerous and must be repaired.

- ▶ Disconnect the plug from the power source or remove the battery before making any adjustments, changing accessories or storing tools. Such preventative safety measures reduce the risk of starting the tool accidentally.
 - ▶ Store idle tools out of the reach of children and do not allow persons unfamiliar with the tool or these instructions to operate the tool. Tools are dangerous in the hands of untrained users.
 - ▶ Maintain tools, check for misalignment or binding of moving parts, breakage of parts and any other condition that may affect the tools' operation. If damaged, have the tool repaired before use. Many accidents are caused by poorly maintained tools.
 - ▶ Keep cutting tools sharp and clean. Properly maintained cutting tools with sharp cutting edges are less likely to bind and are easier to control.
 - ▶ Use the tool, accessories and tool bits etc., in accordance with these instructions and in the manner intended for the particular type of tool, taking into account the working conditions and the work to be performed. Use of the tool for operations different from intended could result in a hazardous situation.
- 3 Hold power tools by insulated gripping surfaces when performing an operation where the cutting tool may contact hidden wiring or its own cord. Contact with a "live" wire will make exposed metal parts of the tool "live" and shock the operator.
 - 4 Wear a hard hat (safety helmet), safety glasses and/or face shield. Ordinary eye or sun glasses are NOT safety glasses. It is also highly recommended that you wear a dust mask and thickly padded gloves.
 - 5 Be sure the bit is secured in place before operation.
 - 6 Under normal operation, the tool is designed to produce vibration. The screws can come loose easily, causing a breakdown or accident. Check tightness of screws carefully before operation.
 - 7 In cold weather or when the tool has not been used for a long time, let the tool warm up for a while by operating it under no load. This will loosen up the lubrication.
 - 8 Always be sure you have a firm footing. Be sure no one is below when using the tool in high locations.
 - 9 Hold the tool firmly with both hands.
 - 10 Keep hands away from moving parts.
 - 11 Do not leave the tool running. Operate the tool only when hand-held.
 - 12 Do not point the tool at any one in the area when operating. Parts could fly out and injure some one seriously.
 - 13 Do not touch parts close to the bit immediately after operation; they may be extremely hot and could burn your skin.
 - 14 Some material contains chemicals which may be toxic. Take caution to prevent dust inhalation and skin contact. Follow material supplier safety data.

Service

- ▶ Have your power tool serviced by a qualified repair person using only genuine replacement parts. This will ensure that the safety of the power tool is maintained.
- ▶ Follow instruction for lubricating and changing accessories.
- ▶ Keep handles dry, clean and free from oil and grease.

3. Specific safety regulations

DO NOT let comfort or familiarity with product (gained from repeated use) replace strict adherence to electric power tools' safety rules. If you use this tool unsafely or incorrectly, you can suffer serious personal injury.

- 1 Wear ear protectors. Exposure to noise can cause hearing loss.
- 2 Use auxiliary handles supplied with the tool. Loss of control can cause personal injury.

Additional safety regulations for color application devices

- When spraying flammable coatings vapors from paint and solvents can cause flammable gases produced in the work area (hazard area). Risks of fire and explosion due to ignition sources in this danger zone. The electrically operated spray device contains potential ignition sources (spark formation

when switching the motor ON and OFF, when inserting and removing the power plug, due to potential static electricity at the spray gun).

- Devices must not be used at operating sites that fall under the explosion protection ordinance.
- Do not use combustible coating substances and cleaning agents.
- Always seal paint or solvent containers tightly in the vicinity of the device.
- When cleaning devices with flammable solvents, disconnect the device from the mains and clean thoroughly with a brush and cloth. Before starting the device again, ensure that all traces of solvents are removed thoroughly. Allow the cleaned parts to dry completely.
- When spraying paint wear a suitable respirator. The user should be supplied with a breathing mask. In order to avoid occupational diseases, the working instructions provided by the manufacturer of the materials, solvents and cleaning agents used must be complied with during preparation, working with and cleaning the equipment. Protective clothing, gloves and, if necessary, protective skin cream is required to protect the skin.
- When working with the paint spraying system both indoors and outdoors, ensure that no solvent-based vapors can form within the area of the paint spraying system. When working in closed places a sufficient ventilation must be ensured to remove the solvent vapors.
- The device is not splash proof. It should not be used, neither outdoors in the rain nor be sprayed with water nor immersed in liquid. Do not use the device in damp or wet environments.
- Do not lay the filled spray gun down. Extraction systems should be installed on-site according to the local regulations.
- The object to be coated must be earthed.
- Be aware of the hazards that may arise from the sprayed substance and adhere to the text and information on containers or requirements provided by the substance manufacturer.
- Do not spray any liquid that may be hazardous.

- Before dismantling the spray attachment, relieve pressure by opening the container.
- Before working on the device, remove the power plug from the socket.
- Work or repairs on the electrical equipment should only be carried out by a professional electrician, even if there are instructions regarding such work in the operating instructions. No liability will be accepted for improper installation.

SAVE THESE INSTRUCTIONS

⚠ WARNING:

Misuse or failure to follow the safety rules stated in this instruction manual may cause serious personal injury.

4. Functional description and specifications

Intended use

The electric paint gun is intended for painting on various surfaces and materials.

⚠ WARNING:

If the replacement of the supply cord is necessary, it has to be done by a professional to avoid a safety hazard.

Tool	9431
Power supply	230 V ~ 50 Hz
Power input	700 W
Container volume	1200 ml
Max. flow	0 - 1200 ml/min
Max. viscosity	100 din/sec
Nozzle	Ø 2.2 mm
Noise level	77.4 dB
Weight	1.4 kg

⚠ WARNING:

Before plugging in the tool, always make sure the switch trigger actuates properly and returns to the OFF position.

The "Click & Paint" system

With the "Click & Paint" system, the front part of the gun (spray attachment) can be replaced quickly

and easily. This enables a rapid material change without cleaning, and ensures that the right tool is available for every material and application.

Assembly

⚠ WARNING:

Follow the steps described below exactly for assembly. Otherwise the spray attachment may be damaged.

Place nozzle **1** on the needle with recess downwards (pay attention to bulges in the nozzle) (fig 1).

Place spray adjust nozzle **2** on nozzle (fig 1).

Screw on union nut **3** (fig 1).

Place the container seal from below on the feed tube and slide it over the collar, while turning the container seal slightly. Screw the feed tube with the container seal into the body of the gun.

i NOTE:

In order to mount the gun more easily apply lubricating grease liberally to the O-ring at the spray attachment.

Introduction to spraying using the HVLP procedure

HVLP (High Volume Low Pressure) is a low pressure spraying technique, which works with a high volume of air and a low air pressure. The greatest advantage of this spraying technique is the low paint mist formation. This reduces the amount required to cover the object to a minimum. As opposed to conventional application of coatings, this method achieves a highly economical and perfect surface quality and is, at the same time, environmentally friendly.

Function description

The paint spraying system consists of a motor-operated turbo-blower, which provides the spray gun with atomization air. In the spray gun, a part of the atomization air is used to pressurize the container. This pressure causes the coating material to be fed through the uptake pipe to the nozzle where it is atomized by the rest of the atomization air. All settings necessary for the operation (e.g. material volume) can be made directly on the gun.

Coating material

Coating materials suitable for use

Solvent-based and water-soluble lacquer paints
Mordants, glazes, impregnations, oils, clear varnishes, synthetic enamels, colored paints, alkyd resin varnishes, primers, radiator paints, hammer effect enamels, anti rust paints, special-effect paints, textured paints.

Coating materials not suitable for use

Materials that contain highly abrasive components, facade paint, caustic solutions and acidic coating substances. Flammable materials.

Coating materials that can only be processed with relevant spray attachment (accessories)

Interior wall paint (dispersions and latex paint).

Preparing the coating material

i NOTE:

Observe the manufacturer's instructions for the use of the coating material on the paint tin or on the technical instruction sheet.

Coating material purity

An absolute pre-condition for the trouble-free operation of the fine-spray system is that the coating material is uncontaminated. If you have doubts as to the purity of the coating material, we recommend that you first filter it through a fine sieve.

Processing the coating material with the Spray attachment

Coating material	Processing
Solvent-based lacquer paints	See manufacturer's instructions
Water-soluble lacquer paints	See manufacturer's instructions

Setting the spray gun

Setting the required spray pattern

⚠ WARNING:

Never pull the trigger while adjusting the air cap settings.

The alignment of the spray jet can be determined by turning the spray adjust nozzle **2** (fig 2).

- A. Horizontal flat jet - For vertical surfaces
- B. Vertical flat jet - For horizontal surfaces
- C. Circular flat jet - For corners and edges

The tool has the ability of changing the paint beam from a wide range (► black adapter tip A) to a narrow range (◄ grey adapter tip B) or vice versa (fig 3).

Setting the amount of material

The material volume can be adjusted incrementally by turning the material volume control **5** (fig 4).

Align the feed tube

If the feed tube is positioned correctly, the container contents can be sprayed without almost any residue. When working on lying objects: Turn the feed tube forward. Spraying work when working on overhead objects: Turn the feed tube rearward.

Starting operation

Before connecting to the main supply make sure that the mains voltage corresponds on the operating voltage on the rating plate. The unit must be connected with a properly earthed shock proof socket.

- Unscrew the container from the spray attachment.
- Pour in the prepared coating mix.

i NOTE:

Fill the container with maximum 1200ml.

- Align the feed tube.
- Screw the container firmly onto the spray attachment.
- Connect spray attachment.
- Align in the power cable.
- The device is now ready for operation.

Spraying technique

Operate the trigger on the spray gun. Test spray a piece of cardboard to ensure correct setting of the spray pattern, material and air volume. Hold the paint spray gun upright and maintain a constant distance of about 5 - 15 cm to the object being sprayed (fig 5).

i NOTE:

The machine has a trigger with 2 pressure points. The turbine is started via the first pressure point. If the trigger is pressed further, the material is transported.

Move the paint spray gun evenly either from side to side or up and down. If the gun is moved evenly, it will produce an even surface finish. Always start spraying away from the object and avoid stopping spraying whilst still on the object. In case of excessive paint mist formation, adjust the air and material flow respectively and alter distance from the object.

Breaks in work

- Unplug the power plug.
- During longer breaks, vent the container by briefly opening and then closing it again.
- Clean nozzle openings after an interruption in operation.

i NOTE:

In using quick-drying or two-component coating materials, do not fail to rinse unit through with a suitable cleaning agent during the processing period.

5. Maintenance

Correct and regular cleaning will improve the safety and extend the lifespan of the device.

For safe and proper working, always keep the tool and ventilation slots clean.

The tool may be cleaned most effectively with compressed dry air or with a soft cloth moistened with soapy water. **Always wear safety goggles when cleaning tools with compressed air.**

Certain cleaning agents and solvents damage plastic parts. Some of these are: gasoline, carbon tetrachloride, chlorinated cleaning solvents, ammonia and household detergents that contain ammonia.

⚠ WARNING:

Turn the device off, disconnect it from the mains and wait until it cools down before cleaning or maintenance to avoid electric shock or burn.



Wear ear defenders



Wear safety goggles



Wear a dust mask

Additional maintenance for power tools

i NOTE:

In order to ensure smooth operations, the machine has to be cleaned thoroughly every day.

- ▶ Divide the spray gun and put the spray attachment out of the main body.

! WARNING:

Never hold the spray gun rear part under water or immerse it into liquids. Clean the housing only with a moistened cloth.

- ▶ Unscrew the container. Empty the remaining coating material into the original container.
- ▶ Pre-clean the container and feed tube using a brush and suitable cleaning agent. Clean the ventilating bore.
- ▶ Fill the container with a non-flammable water. Screw the container back on.
- ▶ **Do not spray flammable materials for cleaning purposes.**

! WARNING:

When cleaning devices with flammable solvents, disconnect the device from the mains and clean thoroughly with a brush and cloth. Before starting the device up again, ensure that all traces of solvents are removed thoroughly. Allow the cleaned parts to dry completely.

- ▶ Connect spray attachment and main body.
- ▶ Pull the trigger to rinse the spray attachment. Repeat the above procedure until the solvent or water emerging from the nozzle is clear.
- ▶ Turn off the machine and divide the spray gun.
- ▶ Screw off the container and empty it.

Unscrew feed tube with container seal.

- ▶ Clean feed tube and suction nozzle in spray attachment with cleaning brush.
- ▶ Unscrew the union nut from spray attachment, remove the spray jet width adjusting lever carefully from the union nut. Remove air cap and nozzle. Thoroughly clean all parts.
- ▶ Clean the outside of the container with a cloth soaked in solvent or water.
- ▶ Assemble the parts again (see "Assembly").

Air filter

- ▶ Unplug the power plug.
- ▶ Put out the air filter cover and air filter.
- ▶ Clean (blow out) or replace the filter depending on the degree of soiling.
- ▶ Push the clean air filter in and reattach the cover of the air filter compartment and screw.

Air relief valve

If paint has entered the ventilation hose, proceed as follows:

- ▶ Screw off the container, unscrew feed tube with container seal.
- ▶ Put out of the diaphragm from the ventilation hose. Clean all the parts carefully.

! CAUTION:

The ventilation hose and diaphragm are only solvent-resistant to a limited extent. Do not immerse in solvent, only wipe.

- ▶ Replace the diaphragm into the ventilation hose.
- ▶ Reassemble the tank with the seal and feed tube.

Storage

Store the tool, operating instructions and where necessary the accessories in the original packaging. In this way you will always have all the information and parts ready to hand.

Transportation

! WARNING:

Full containers have to be closed tightly when transported in the case. Do not lie the case on its side if it contains full containers of paint.

6. Warranty

This tool has been checked by the manufacturer. From the date of purchase by the final consumer, a two year warranty for **amateur use** covers any faulty material and manufacturing. The receipt or invoice of purchase needs to be displayed in case of a repair that is covered by the warranty. For possible faults during the warranty period, you should address your issue to the retail shop from which the purchase was made.

Terms of warranty

The warranty is valid only when:

- The tool has been used properly and for the purpose for which it was purchased.
- The tool presents a problem that is due to faulty material and manufacturing.
- Incapability of the tool to perform according to the technical specs provided.
- Damages are not covered by the warranty that are due to causes such as:
- Incapability of the tool to perform according to the technical specs provided.
- Wear due to improper use.
- Partial or total disassembly. The tool's shell must be disassembled only by personnel authorized by the official distributor.
- Damage due to overloading.
- Usage of incorrect or incompatible accessory.
- Bad maintenance from the operator or any other third party.
- Wear that was induced by external factors or rogue particles (dust, debris etc.)
- Wear due to non compliance with the instructions in this manual.
- If, during the warranty period, there is a fault that can not be repaired from the authorized service department, the tool will be replaced without any extra cost.

7. Repair / Servicing

In case there is a need for a repair after the warranty period has expired, we will provide the best possible attention to repair the tool successfully.

8. Disposal



Do not dispose of electrical machines as unsorted municipal waste, use separate collection facilities.

Contact your local government collection systems for information regarding the collection systems available.

If electrical machines are disposed of in landfills or dumps, hazardous substances can leak into the groundwater and get into the food chain, damaging your health and well-being. When replacing old machines with new ones, the retailer will be happy to take back your old machine for disposal.

9. Declaration of Conformity

Authorized Representative

PAPADEAS S.A.

Noe st., loc. Mandra Kosta, 19300, Aspropyrgos, Greece

Herewith declares that:

The **Electric Paint Gun** with **CODE: 9431** and distinctive title: **SPA8005** under the brand **KRAUSMANN** (Description: Electric paint gun, 230V-50Hz, 700W, GS/CE/EMC standard in CB, color carton box), is designed in conformity with provision of the Directives 2006/42/EC, 2014/30/EU and the following manufacturing standards: EN 55014-1:2021, EN IEC 55014-2:2021, EN IEC 61000-3-2:2019+A1:2021, EN 61000-3-3:2013+A1:2019+A2:2021, EN62841-1:2015+A1 1:2022, EN50580:2012+A1:2013.

Year in which "CE" marking was affixed: 2023

Date: May 29, 2023



** Accessories and contents may change from the production factory without any warnings, in that case the company bears no responsibility.*

ΕΛΛΗΝΙΚΑ | GR

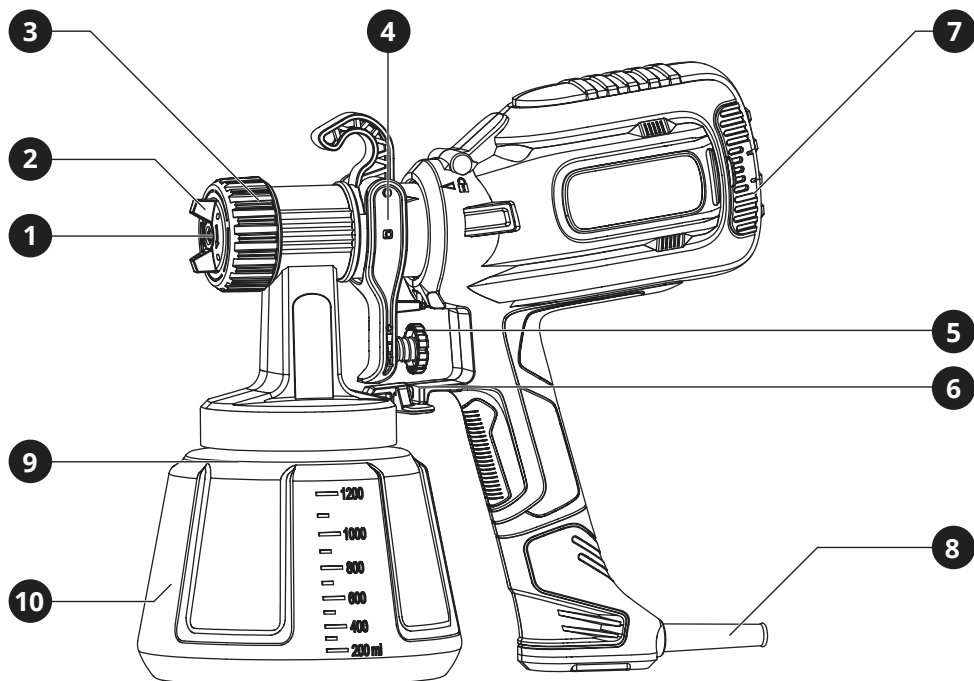

1. Επισκόπηση

Περιγραφή Εργαλείου

- | | | | |
|---|-------------------------------|----|---------------------------|
| 1 | Ακροφύσιο | 6 | Διακόπτης "Click & Paint" |
| 2 | Μύτη προσαρμογής αέρα | 7 | Κάλυμμα φίλτρου αέρος |
| 3 | Παξιμάδι σύνδεσης | 8 | Καλώδιο ρεύματος |
| 4 | Σκανδάλη (Διακόπτης ON / OFF) | 9 | |
| 5 | Ρυθμιστής όγκου υλικού | 10 | Δοχείο |

2. Γενικές οδηγίες ασφαλείας

⚠ ΠΡΟΣΟΧΗ:

Αποσυνδέστε το φις από την πρίζα πριν προχωρήσετε σε συναρμολόγηση, παραμετροποιήσεις ή αλλαγή αξεσουάρ.

Τέτοια προληπτικά μέτρα ασφάλειας μειώνουν τον κίνδυνο ακούσιας εκκίνησης του εργαλείου.

Διαβάστε προσεκτικά και τηρήστε αυτές τις οδηγίες πριν τη χρήση του εργαλείου.

Όταν χρησιμοποιείτε ηλεκτρικά εργαλεία, οι ακόλουθες οδηγίες πρέπει να τηρούνται για τη πρόληψη κινδύνου ηλεκτροπληξίας, προσωπικού τραυματισμού και πυρκαγιάς.

Τα επίπεδα εκπομπών κραδασμών και θορύβου ενδέχεται να διαφέρουν από το επίπεδο που καθορίζεται κατά την πραγματική χρήση, ανάλογα με τον τρόπο με τον οποίο χρησιμοποιείται το ηλεκτρικό εργαλείο και τον τύπο του τεμαχίου εργασίας.

Ασφάλεια χώρου εργασίας

- ▶ Διατηρείτε το χώρο εργασίας καθαρό και καλά φωτισμένο. Οι βρώμικοι χώροι και οι σκοτεινοί πάγκοι εργασίας κρύβουν κινδύνους.
- ▶ Μη λειτουργείτε ηλεκτρικά εργαλεία στη βροχή ή σε υγρά μέρη. Μη χρησιμοποιείτε τα ηλεκτρικά εργαλεία κοντά σε εύφλεκτα υγρά ή αέρια. Τα ηλεκτρικά εργαλεία δημιουργούν σπινθήρες που μπορεί να αναφλέξουν τη σκόνη ή τις αναθυμιάσεις.
- ▶ Κρατήστε τους επισκέπτες και τα παιδιά μακριά ενώ λειτουργείτε ένα ηλεκτρικό εργαλείο. Κάθε απόσπαση της προσοχής σας μπορεί να προκαλέσει απώλεια ελέγχου του εργαλείου και να προκαλέσει ατύχημα.

Ασφάλεια ηλεκτρισμού

- ▶ Τα φις των ηλεκτρικών εργαλείων πρέπει να ταιριάζουν με τις πρίζες. Ποτέ μην τροποποιείτε την πρίζα με οποιοδήποτε τρόπο. Μη χρησιμοποιείτε μετατροπείς πρίζας με γειωμένα ηλεκτρικά εργαλεία. Οι πρίζες που δεν έχουν τροποποιηθεί και που ταιριάζουν στο φις θα μειώσουν τον κίνδυνο ηλεκτροπληξίας.
- ▶ Αποφεύγετε σωματική επαφή με γειωμένες επιφάνειες όπως σωλήνες, καλωδιώματα, ψυγεία. Υπάρχει αυξημένος κίνδυνος ηλεκτρο-

πληξίας αν το σώμα σας είναι γειωμένο.

- ▶ Μην εκθέτετε ηλεκτρικά εργαλεία σε συνθήκες βροχής ή σε υγρά. Το νερό που εισέρχεται σε ένα ηλεκτρικό εργαλείο θα αυξήσει τον κίνδυνο ηλεκτροπληξίας.
- ▶ Μην κακομεταχειρίζεστε το καλώδιο. Ποτέ μη χρησιμοποιείτε το καλώδιο για να μεταφέρετε το εργαλείο ή για να το αποσυνδέσετε από την πρίζα τραβώντας το. Φυλάξτε το καλώδιο μακριά από τη ζέστη, το λάδι, κοφτερές επιφάνειες και κινούμενα μέρη. Τα φθαρμένα ή μπερδεμένα καλώδια αυξάνουν τον κίνδυνο ηλεκτροπληξίας.
- ▶ Όταν χρησιμοποιείτε το εργαλείο σε εξωτερικούς χώρους, να χρησιμοποιείτε μόνο προεκτάσεις καλωδίων που είναι κατάλληλες για αντίστοιχη χρήση. Η χρήση ενός τέτοιου καλωδίου μειώνει τον κίνδυνο ηλεκτροπληξίας.

Προσωπική ασφάλεια

- ▶ Να είστε σε επαγρύπνηση, να προσέχετε τι κάνετε και να χρησιμοποιείτε τη κοινή λογική όταν χρησιμοποιείτε ένα ηλεκτρικό εργαλείο. Μη χρησιμοποιείτε το εργαλείο όταν είστε κουρασμένος ή υπό την επήρεια ναρκωτικών, αλκοόλ ή φαρμακευτικής αγωγής. Μια στιγμή απροσεξίας μπορεί να προκαλέσει σοβαρό προσωπικό τραυματισμό.
- ▶ Χρησιμοποιείστε εξοπλισμό ασφαλείας. Πάντα να φοράτε προστασία για τα μάτια σας. Η χρήση κατάλληλου εξοπλισμού ασφαλείας για τις εκάστοτε συνθήκες εργασίας όπως μάσκα σκόνης, αντιολισθητικά παπούτσια ασφαλείας, κράνος προστασίας ή ωτοασπίδες θα μειώσει τον κίνδυνο προσωπικού τραυματισμού.
- ▶ Αποφύγετε ακούσια εκκίνηση του εργαλείου. Βεβαιωθείτε ότι ο διακόπτης είναι στη θέση OFF πριν το συνδέσετε στην πρίζα. Η μεταφορά εργαλείων που είναι συνδεδεμένα στην πρίζα με το δάκτυλο στο διακόπτη μπορεί να προκαλέσει ατύχημα.
- ▶ Αφαιρέστε τα εργαλεία και κλειδιά ρύθμισης πριν εκκινήσετε το εργαλείο. Αν έχει ξεπαύσει ένα τέτοιο εξάρτημα σε ένα περιστρεφόμενο μέρος του εργαλείου, μπορεί να προκαλέσει προσωπικό τραυματισμό.
- ▶ Μην υπερβάλλετε τεντώνοντας τα σωματικά σας μέρη. Διατηρείστε τη σωστή θέση των ποδιών σας και την ισορροπία σας ανά

πάσα στιγμή. Έτσι θα έχετε καλύτερο έλεγχο του ηλεκτρικού εργαλείου σε αναπάντεχες καταστάσεις.

- ▶ Ντυθείτε κατάλληλα. Μη φοράτε χαλαρά ρούχα ή κοσμήματα. Κρατείστε τα μαλλιά, ρούχα και γάντια σας μακριά από κινούμενα μέρη. Τα χαλαρά ρούχα, κοσμήματα ή μακριά μαλλιά ενδέχεται να πιαστούν σε κινούμενα μέρη.
- ▶ Αν παρέχονται εξαρτήματα για εξαγωγή και περισυλλογή σκόνης, βεβαιωθείτε ότι είναι συνδεδεμένα και χρησιμοποιούνται σωστά. Η χρήση τέτοιων εξαρτημάτων μπορεί να μειώσουν κινδύνους που σχετίζονται με τη σκόνη.

Χρήση και φροντίδα του προϊόντος

- ▶ Μη ζορίζετε το εργαλείο. Χρησιμοποιείστε το κατάλληλο εργαλείο για την κάθε ανάγκη. Το κατάλληλο εργαλείο θα φέρει εις πέρας την εργασία με μεγαλύτερη επιτυχία και ασφάλεια, όταν χρησιμοποιείται για το σκοπό που έχει κατασκευαστεί.
- ▶ Μη χρησιμοποιείτε το εργαλείο αν ο διακόπτης δε γυρνάει στη θέση ON και OFF. Οποιοδήποτε εργαλείο που δεν μπορεί να λειτουργήσει με το διακόπτη είναι επικίνδυνο και πρέπει να επισκευαστεί.
- ▶ Να βγάζετε το φως από την πρίζα ή να αφαιρείτε την μπαταρία πριν προχωρήσετε σε αλλαγές των αξεσουάρ ή σε αποθήκευση. Τέτοια προληπτικά μέτρα ασφαλείας μειώνουν τον κίνδυνο ακούσιας εκκίνησης του εργαλείου.
- ▶ Αποθηκεύστε τα εκτός λειτουργίας εργαλεία σε χώρο που δεν είναι προσιτός σε παιδιά και μην επιτρέπετε να τα λειτουργήσουν άτομα που δεν έχουν την κατάλληλη γνώση ή δεν έχουν διαβάσει το εγχειρίδιο χρήσης. Τα εργαλεία είναι επικίνδυνα στα χέρια μη εκπαιδευμένων ατόμων.
- ▶ Συντηρείστε τα εργαλεία, ελέγξτε την ευθυγράμμιση ή εμπλοκή των κινούμενων τμημάτων, τυχόν ρωγμές τμημάτων, σύνδεση και κάθε άλλη συνθήκη που μπορεί να το καταστήσει επικίνδυνο και να επηρεάσει τη λειτουργία του. Αν έχει υποστεί ζημιά, πρέπει να επισκευαστεί κατάλληλα από ένα εξουσιοδοτημένο σέρβις πριν χρησιμοποιηθεί. Πολλά ατυχήματα μπορούν να συμβούν από εργαλεία που δεν έχουν συντηρηθεί κατάλληλα.

- ▶ Διατηρείστε τα εργαλεία κοφτερά και καθαρά. Τα εργαλεία κοπής που είναι σωστά διατηρημένα και έχουν κοφτερές άκρες είναι λιγότερο πιθανό να χαλάσουν και είναι πιο εύκολα στον έλεγχο.
- ▶ Χρησιμοποιείστε το εργαλείο, τα αξεσουάρ, τα εξαρτήματα κ.λ.π. σύμφωνα με αυτές τις οδηγίες και με τον κατάλληλο τρόπο για το συγκεκριμένο τύπο του εργαλείου, λαμβάνοντας υπόψη τις συνθήκες και την εργασία που πρέπει να πραγματοποιηθεί. Η χρήση του εργαλείου για σκοπούς διαφορετικούς από αυτούς για τους οποίους προορίζεται μπορεί να προκαλέσουν μια επικίνδυνη κατάσταση.

Επισκευή / Σέρβις

- ▶ Δώστε το εργαλείο σας να επισκευαστεί από έναν εξειδικευμένο ειδικό, χρησιμοποιώντας μόνο γνήσια ανταλλακτικά. Αυτό θα εξασφαλίσει τη διατήρηση της ασφάλειας του ηλεκτρικού εργαλείου.
- ▶ Ακολουθείστε τις οδηγίες για τη λίπανση και την αλλαγή των αξεσουάρ.
- ▶ Διατηρείστε τις λαβές στεγνές, καθαρές και χωρίς την ύπαρξη λαδιού και γράσου.

3. Ειδικές οδηγίες ασφαλείας

ΜΗΝ αφήνετε την άνεση και την εξοικείωση με το προϊόν (που αποκτήθηκε από εκτεταμένη χρήση) να αντικαταστήσει την αυστηρή συμμόρφωση με τους κανόνες ασφαλείας των ηλεκτρικών εργαλείων. Αν χρησιμοποιείτε αυτό το εργαλείο με λάθος τρόπο και χωρίς ασφάλεια, μπορεί να υποστείτε κάποιο σοβαρό προσωπικό τραυματισμό.

- 1 Na φοράτε προστατευτικά αυτιών. Η έκθεση σε θόρυβο μπορεί να προκαλέσει απώλεια ακοής.
- 2 Na χρησιμοποιείτε το εργαλείο από τη λαβή του. Η απώλεια ελέγχου μπορεί να προκαλέσει προσωπικό τραυματισμό.
- 3 Όταν πραγματοποιείτε εργασίες όπου το εργαλείο μπορεί να έρθει σε επαφή με κρυφή καλωδίωση ή με το ίδιο το καλώδιο, κρατείστε το εργαλείο με μονωμένες επιφάνειες που παρέχουν τριβή. Η επαφή με ένα γυμνό καλώδιο που φέρει ρεύμα θα καταστήσει ηλεκτροφόρα τα εκτεθειμένα μεταλλικά μέρη

του εργαλείου και θα προκαλέσει ηλεκτροπληξία στο χειριστή.

- 4 Na φοράτε κράνος προστασίας, γυαλιά προστασίας και / ή μάσκα προσώπου. Τα κανονικά γυαλιά ή γυαλιά ηλίου ΔΕΝ αποτελούν είδη ασφαλείας. Επίσης συνίσταται να φοράτε μάσκα σκόνης και χοντρά μονωμένα γάντια.
- 5 Βεβαιωθείτε ότι τα αξεσουάρ είναι ασφαλισμένα στη θέση τους πριν ξεκινήσετε τη λειτουργία του εργαλείου.
- 6 Υπό κανονικές συνθήκες, το εργαλείο είναι σχεδιασμένο να παράγει δονήσεις. Οι βίδες μπορούν εύκολα να χαλαρώσουν, προκαλώντας ζημιά ή ατύχημα. Να ελέγχετε προσεκτικά ότι οι βίδες είναι σφιγμένες πριν τη χρήση.
- 7 Σε κρίο καιρό ή όταν το εργαλείο δεν έχει χρησιμοποιηθεί για αρκετό καιρό, αφήστε το να ζεσταθεί για λίγο λειτουργώντας το σε συνθήκες μηδενικής πίεσης. Με αυτό τον τρόπο θα χαλαρώσει η λίπανση.
- 8 Πάντα να είστε σίγουροι ότι πατάτε γερά στα πόδια σας. Σιγουρευτείτε ότι δεν υπάρχει κάποιος από κάτω όταν χρησιμοποιείτε το εργαλείο σε υψηλές τοποθεσίες.
- 9 Κρατείστε το εργαλείο γερά και με τα δυο σας χέρια.
- 10 Κρατείστε τα χέρια σας μακριά από κινούμενα μέρη.
- 11 Μην αφήνετε το εργαλείο σε λειτουργία. Να το λειτουργείτε μόνο όταν το έχετε στα χέρια σας.
- 12 Μην σημαδεύετε το εργαλείο προς οποιονδήποτε στην περιοχή λειτουργίας. Κάποιο εξάρτημα ίσως αποκολληθεί με αποτέλεσμα να προκαλέσει σοβαρό τραυματισμό.
- 13 Μην αγγίζετε τα εξαρτήματα κοντά στα κινούμενα μέρη αμέσως μετά τη λειτουργία. Μπορεί τα μέρη του εργαλείου να είναι πολύ ζεστά και να προκαλέσουν εγκαύματα.
- 14 Κάποια υλικά περιέχουν χημικά που μπορεί να είναι τοξικά. Λάβετε μέτρα για να αποφύγετε εισπνοή σκόνης και επαφή με το δέρμα. Ακολουθείστε τις οδηγίες ασφαλείας του παρόχου των υλικών.

Πρόσθετες οδηγίες ασφαλείας ειδικά για συσκευές εφαρμογής χρώματος

- Όταν ψεκάζετε εύφλεκτες επικαλύψεις, οι ατμοί από χρώματα και διαλύτες μπορούν να προκαλέσουν εύφλεκτα αέρια που παράγονται στην περιοχή εργασίας (περιοχή κινδύνου), υπάρχουν κίνδυνοι πυρκαγιάς και έκρηξης λόγω πηγών ανάφλεξης σε αυτή την επικίνδυνη ζώνη. Η ηλεκτρική συσκευή ψεκασμού περιέχει δυναμικές πηγές ανάφλεξης (σχηματισμός σπινθήρων όταν ενεργοποιείτε και απενεργοποιείτε τον κινητήρα, όταν εισάγετε και αφαιρείτε το βύσμα, λόγω του δυναμικού στατικού ηλεκτρισμού στο πιστόλι ψεκασμού).
- Η συσκευή δεν πρέπει να χρησιμοποιείται σε χώρους λειτουργίας που εμπίπτουν στο πεδίο εφαρμογής του διατάγματος προστασίας από εκρήξεις.
- Μη χρησιμοποιείτε εύφλεκτες επικαλυπτικές ουσίες και καθαριστικά.
- Πάντα σφραγίζετε τα δοχεία χρώματος ή διαλυτικών κοντά στην συσκευή.
- Κατά τον καθαρισμό συσκευών με εύφλεκτους διαλύτες, αποσυνδέστε τη συσκευή από την πρίζα και καθαρίστε προσεκτικά με ένα πινέλο και ένα πανί. Πριν ενεργοποιήσετε πάλι τη συσκευή, βεβαιωθείτε ότι όλα τα ίχνη των διαλυτών έχουν αφαιρεθεί καλά. Αφήστε τα καθαρισμένα μέρη να στεγνώσουν εντελώς.
- Όταν εργάζεστε με το σύστημα ψεκασμού βαφών τόσο σε εσωτερικό όσο και σε εξωτερικό χώρο, βεβαιωθείτε ότι δεν μπορούν να σχηματιστούν αναθυμιάσεις με βάση διαλύτες στην περιοχή του συστήματος ψεκασμού βαφής. Κατά την εργασία σε κλειστός χώρος πρέπει να εξασφαλίζεται επαρκής αερισμός για την απομάκρυνση των αναθυμιάσεων του διαλύτη.
- Η συσκευή δεν είναι στεγανή. Δεν πρέπει να χρησιμοποιείται, ούτε σε εξωτερικούς χώρους στη βροχή ούτε να ψεκάζεται με νερό ούτε να βυθίζεται σε υγρό. Μη χρησιμοποιείτε τη συσκευή σε υγρό περιβάλλον.
- Μην αφήνετε κάτω το γεμάτο πιστόλι βαφής. Τα συστήματα εξαγωγής θα πρέπει να εγκαθίστανται επιτόπου σύμφωνα με τους τοπικούς κανονισμούς.

- Το τεμάχιο που πρόκειται να επικαλυφθεί πρέπει πρώτα να είναι γειωμένο.
- Πριν την αποσυναρμολόγηση του εξαρτήματος ψεκασμού, απαλλάξτε την πίεση ανοίγοντας το δοχείο.
- Πριν από την εργασία στη συσκευή, αφαιρέστε το φινιρίσματα από την πρίζα.
- Οι εργασίες ή οι επισκευές ηλεκτρικού εξοπλισμού θα πρέπει να εκτελούνται μόνο από επαγγελματία ηλεκτρολόγο, ακόμη και αν υπάρχουν οδηγίες σχετικά με αυτές τις εργασίες. Καμία υπαιτιότητα δεν θα γίνει δεκτή για ακατάλληλες επισκευές.
- Προσοχή για τους κινδύνους που μπορεί να προκύψουν από την ψεκασμένη ουσία και τηρήστε το κείμενο και τις πληροφορίες σχετικά με τα δοχεία ή τις προδιαγραφές που παρέχονται από τον κατασκευαστή της ουσίας.
- Μην ψεκάζετε κανένα υγρό που μπορεί να κρύβει κινδύνους.

ΑΠΟΘΗΚΕΥΣΤΕ ΑΥΤΟ ΤΟ ΕΓΧΕΙΡΙΔΙΟ ΧΡΗΣΗΣ

⚠ ΠΡΟΣΟΧΗ:

Κατάχρηση ή μη τήρηση των οδηγιών ασφαλείας που αναγράφονται σε αυτό το εγχειρίδιο χρήσης μπορεί να προκαλέσουν σοβαρό προσωπικό τραυματισμό.

4. Περιγραφή λειτουργιών και προδιαγραφών

Προβλεπόμενη χρήση

Το ηλεκτρικό πιστόλι βαφής είναι σχεδιασμένο για βαφές σε διάφορες επιφάνειες και υλικά.

⚠ ΠΡΟΣΟΧΗ:

Αν η αντικατάσταση οποιουδήποτε εξαρτήματος είναι απαραίτητη, αυτό πρέπει να γίνει από έναν επαγγελματία για να αποφευχθεί ο οποιοσδήποτε κίνδυνος ασφάλειας.

Εργαλείο 9431

Τάση λειτουργίας	230 V ~ 50 Hz
Ισχύς εισόδου	700 W
Όγκος δοχείου	1200 ml
Μέγιστη ροή	0 - 1200 ml/min
Μέγιστο ξέζυδες	100 din/sec
Ακροφύσιο	Ø 2.2 mm
Στάθμη θορύβου	77.4 dB
Βάρος	1.4 kg

⚠ ΠΡΟΣΟΧΗ:

Πριν συνδέσετε το εργαλείο στην πρίζα, βεβαιωθείτε ότι ο μηχανισμός του διακόπτη στρέφεται σωστά και ότι μπορεί να επιστρέψει στη θέση OFF.

Το σύστημα "Click & Paint"

Με το σύστημα "Click & Paint", το μπροστινό μέρος του πιστολιού (εξάρτημα ψεκασμού) μπορεί να αντικατασταθεί γρήγορα και εύκολα. Αυτό επιτρέπει μια ταχεία αλλαγή υλικού χωρίς καθαρισμό και εξασφαλίζει ότι το σωστό εργαλείο είναι διαθέσιμο για κάθε υλικό και εφαρμογή.

Συναρμολόγηση

⚠ ΠΡΟΣΟΧΗ:

Ακολουθείστε ακριβώς τα βήματα που περιγράφονται παρακάτω για τη συναρμολόγηση. Διαφορετικά το εξάρτημα ψεκασμού μπορεί να υποστεί ζημιά.

Τοποθετήστε το ακροφύσιο **1** στη βελόνα με την εσοχή προς τα κάτω (προσέξτε τις διογκώσεις στο ακροφύσιο) (fig 1).

Τοποθετήστε τη μύτη προσαρμογής αέρα **2** στο ακροφύσιο (fig 1).

Βιδώστε το παξιμάδι σύνδεσης **3** (fig 1).

Τοποθετήστε τη σφράγιση του δοχείου από κάτω στον σωλήνα τροφοδοσίας και σπρώξτε τον επάνω από το κολάρο, ενώ στρέψετε ελαφρά τη σφράγιση του δοχείου. Βιδώστε το σωλήνα τροφοδοσίας με τη σφράγιση του δοχείου στο σώμα του πιστολιού.

ⓘ ΣΗΜΕΙΩΣΗ:

Προκειμένου να τοποθετήσετε το πιστόλι πιο εύκολα, απλώστε λιπαντικό στον δακτύλιο Ο στο εξάρτημα ψεκασμού.

Εισαγωγή στον ψεκασμό χρησιμοποιώντας τη διαδικασία HVLP

HVLP (High Volume Low Pressure) είναι μια τεχνική ψεκασμού χαμηλής πίεσης, η οποία λειτουργεί με μεγάλο όγκο αέρα και χαμηλή πίεση αέρα. Το μεγαλύτερο πλεονέκτημα αυτής της τεχνικής ψεκασμού είναι ο χαμηλός σχηματισμός ομίχλης. Αυτό μειώνει το ποσό που απαιτείται για την κάλυψη του αντικείμενου στο ελάχιστο. Σε αντίθεση με τη συμβατική εφαρμογή βαφής, η μέθοδος αυτή επιτυγχάνει μια εξαιρετικά οικονομική και τέλεια ποιότητα επιφάνειας και ταυτόχρονα είναι φιλική προς το περιβάλλον.

Περιγραφή λειτουργίας

Το σύστημα ψεκασμού χρώματος αποτελείται από ένα μηχανοκίνητο στροβιλοκινητήρα, ο οποίος παρέχει το πιστόλι ψεκασμού με πιεσμένο αέρα. Στο πιστόλι ψεκασμού, ένα μέρος του πιεσμένου αέρα χρησιμοποιείται για να συμπιέσει το δοχείο. Αυτή η πίεση προωθεί την τροφοδοσία του υλικού επικάλυψης μέσω του σωλήνα πρόσληψης στο ακροφύσιο, όπου αυτό ψεκάζεται από τον υπόλοιπο πιεσμένο αέρα.

Όλες οι απαραίτητες ρυθμίσεις για τη λειτουργία (π.χ. όγκος υλικού) μπορούν να γίνουν απευθείας στο πιστόλι.

Υλικά επίστρωσης

Υλικά επίστρωσης κατάλληλα για χρήση

Χρώματα βαφής με διαλύτες και υδατοδιαλυτά χρώματα βερνικιού, βερνίκια, εμποτιστικά, έλαια, καθαρά βερνίκια, συνθετικά σμάλτα, χρωματιστές βαφές, βερνίκια αλκυδικής ρητίνης, αστάρια, χρώματα ακτινοβολίας, σμάλτα με σφυρί, αντιδιαβρωτικά χρώματα, χρώματα ειδικών επιπτώσεων.

Υλικά επίστρωσης ακατάλληλα για χρήση

Υλικά που περιέχουν υψηλά λειαντικά συστατικά, βαφή πρόσφυσης, καυστικά διαλύματα και όξινες επικαλυπτικές ουσίες. Εύφλεκτα υλικά.

Υλικά επίστρωσης που μπορούν να υποστούν επεξεργασία μόνο με σχετικό εξάρτημα ψεκασμού (αξεσουάρ)

Βαφή εσωτερικού τοίχου (διασπορές και λάτεξ).

Προετοιμασία του υλικού επίστρωσης

ΣΗΜΕΙΩΣΗ:

Τηρήστε τις οδηγίες του κατασκευαστή για τη χρήση του υλικού επίστρωσης που αναγράφονται στο δοχείο βαφής ή στο τεχνικό φύλλο οδηγιών.

Καθαρότητα του υλικού επίστρωσης

Μια απόλυτη προϋπόθεση για την απρόσκοπτη λειτουργία του συστήματος ψεκασμού είναι να μην είναι μολυσμένο το υλικό επίστρωσης. Εάν έχετε αμφιβολίες ως προς την καθαρότητα του υλικού επίστρωσης, σας προτείνουμε πρώτα να το φιλτράρετε μέσα από ένα λεπτό κόσκινο.

Επεξεργασία του υλικού επίστρωσης με το εξάρτημα ψεκασμού

Υλικό επίστρωσης	Επεξεργασία
Βερνίκια βαφής με διαλύτες	Τηρήστε τις οδηγίες του κατασκευαστή
Υδατοδιαλυτά χρώματα βερνικιού	Τηρήστε τις οδηγίες του κατασκευαστή

Ρύθμιση του πιστολιού ψεκασμού

Ρύθμιση του απαιτούμενου μοτίβου ψεκασμού

ΠΡΟΣΟΧΗ:

Ποτέ μην πιέζετε τη σκανδάλη κατά την τροποποίηση των ρυθμίσεων στο καπάκι αέρα.

Η ευθυγράμμιση του πίδακα ψεκασμού μπορεί να προσδιοριστεί περιστρέφοντας τη μύτη προσαρμογής αέρα **2** (fig 2).

- Οριζόντια επίπεδος πίδακας - Για κάθετες επιφάνειες
- Κάθετα επίπεδος πίδακας - Για οριζόντιες επιφάνειες
- Κυκλικός πίδακας - Για γωνίες και ακμές

Το εργαλείο προσφέρει την δυνατότητα εναλλαγής της βαφής από φαρδιά δέσμη (► μαύρη μύτη προσαρμογής A) σε στενή δέσμη (← γκρι μύτη προσαρμογής B) ή το αντίστροφο (fig 3).

Ορισμός της ποσότητας υλικού

Ο όγκος του υλικού μπορεί να ρυθμιστεί σταδιακά περιστρέφοντας τον ρυθμιστή της έντασης του υλικού **5** (fig 4).

Ευθυγράμμιση του σωλήνα τροφοδοσίας

Εάν ο σωλήνας τροφοδοσίας είναι τοποθετημένος σωστά, το περιεχόμενο του δοχείου μπορεί να ψεκαστεί χωρίς σχεδόν καθόλου υπολείμματα. Κατά την εργασία σε αντικείμενα που βρίσκονται χαμηλά: Γυρίστε το σωλήνα τροφοδοσίας προς τα εμπρός. Ψεκασμός κατά την εργασία σε αντικείμενα που βρίσκονται ψηλά: Γυρίστε το σωλήνα τροφοδοσίας προς τα πίσω.

Λειτουργία

Πριν συνδέσετε το εργαλείο στην παροχή ρεύματος, βεβαιωθείτε ότι η τάση δικτύου αντιστοιχεί στην τάση λειτουργίας στο ταμπελάκι χαρακτηριστικών. Η μονάδα πρέπει να συνδεθεί σε μια κατάλληλα γειωμένη πρίζα.

- Ξεβιδώστε το δοχείο από το εξάρτημα ψεκασμού.
- Ρίξτε το έτοιμο μίγμα επίστρωσης.

i ΣΗΜΕΙΩΣΗ:

Γεμίστε το δοχείο με μέγιστο 1200ml.

- Ευθυγραμμίστε τον σωλήνα τροφοδοσίας.
- Βιδώστε το δοχείο σταθερά πάνω στο εξάρτημα ψεκασμού.
- Συνδέστε το εξάρτημα ψεκασμού.
- Ευθυγραμμίστε το καλώδιο τροφοδοσίας.
- Η συσκευή είναι τώρα έτοιμη για λειτουργία.

Τεχνική ψεκασμού

Λειτουργήστε τη σκανδάλη στο πιστόλι ψεκασμού. Δοκιμάστε να ψεκάσετε ένα κομμάτι χαρτονιού για να διασφαλίσετε τη σωστή ρύθμιση του μοτίζβου ψεκασμού, του πλάτους του ψεκασμού, του όγκου του υλικού και του αέρα. Κρατήστε το πιστόλι ψεκασμού σε όρθια θέση και διατηρήστε σταθερή απόσταση περίπου 5 - 15 cm από το ψεκαζόμενο αντικείμενο (fig 5).

i ΣΗΜΕΙΩΣΗ:

Το μηχάνημα διαθέτει μια σκανδάλη με 2 σημεία πίεσης. Ο σπρόβλος ξεκινάει από το πρώτο σημείο πίεσης. Εάν η σκανδάλη πιεστεί περαιτέρω, το υλικό μεταφέρεται.

Μετακινήστε το πιστόλι ψεκασμού ομοιόμορφα είτε από τη μία πλευρά στην άλλη είτε από πάνω προς τα κάτω. Αν το πιστόλι μετακινηθεί ομοιόμορφα, θα παράγει ένα ομοιόμορφο φινιρίσμα επιφάνειας. Πάντοτε ξεκινήστε τον ψεκασμό μακριά από το αντικείμενο και αποφύγετε να σταματήσετε τον ψεκασμό ενώ βρίσκεστε στο αντικείμενο. Σε περίπτωση υπερβολικού σχηματισμού υδρατμών, ρυθμίστε αντίστοιχα τη ροή αέρα και υλικού και αλλάξτε την απόσταση από το αντικείμενο.

Διαλείμματα στην εργασία

- Αποσυνδέστε το φινιρίσμα από την πρίζα.
- Κατά τη διάρκεια μεγαλύτερων διαλειμμάτων, αερίστε το δοχείο ανοίγοντας το για λίγο και κλείνοντας το ξανά.
- Καθαρίστε τις απολήξεις του ακροφυσίου μετά από μια διακοπή λειτουργίας.

i ΣΗΜΕΙΩΣΗ:

Κατά τη χρήση υλικών επικάλυψης ταχείας ξήρανσης ή δύο συστατικών, μην παραλείψετε να ξεπλύνετε τη μονάδα με κατάλληλο καθαριστικό κατά τη διάρκεια της περιόδου επεξεργασίας.

5. Συντήρηση

Ο σωστός και τακτικός καθαρισμός θα βελτιώσει την ασφάλεια και θα επεκτείνει τη διάρκεια ζωής του εργαλείου.

Για ασφαλή και σωστή εργασία, πάντα να κρατάτε καθαρές τις υποδοχές εξαερισμού και το ίδιο το εργαλείο σε καλή κατάσταση.

Το εργαλείο μπορεί να καθαριστεί αποτελεσματικά με ξηρό συμπιεσμένο αέρα ή με ένα μαλακό πανί βρεγμένο με σαπουνόνερο. **Πάντα να φοράτε προστατευτικά ματιών όταν καθαρίζετε τα εργαλεία με συμπιεσμένο αέρα.**

Ορισμένα καθαριστικά μέσα και διαλύτες μπορεί να προκαλέσουν βλάβη σε πλαστικά μέρη. Κάποια από αυτά είναι: βενζίνη, τετραχλωράνθρακας, χλωριωμένοι διαλύτες καθαρισμού, αμμωνία και οικιακά απορρυπαντικά που περιέχουν αμμωνία.

⚠ ΠΡΟΣΟΧΗ:

Απενεργοποιήστε το εργαλείο, αφαιρέστε τη μπαταρία ή αποσυνδέστε το από το ρεύμα και περιμένετε μέχρι να κρυώσει πριν από τον καθαρισμό ή τη συντήρηση για να αποφύγετε ηλεκτροπληξία ή εγκαύματα.



Να φοράτε προστατευτικά αυτιών



Να φοράτε προστατευτικά ματιών



Να φοράτε μάσκα για τη σκόνη

Πρόσθετες οδηγίες συντήρησης για εργαλεία ρεύματος

ΣΗΜΕΙΩΣΗ:

Για την ομαλή λειτουργία, το μηχανήμα πρέπει να καθαρίζεται προσεκτικά κάθε μέρα.

- ▶ Χωρίστε το πιστόλι ψεκασμού και αφαιρέστε το εξάρτημα ψεκασμού από το κύριο σώμα.

ΠΡΟΣΟΧΗ:

Ποτέ μην κρατάτε το οπίσθιο τμήμα του πιστόλι ψεκασμού κάτω από το νερό ή να το βυθίσετε σε υγρά. Καθαρίστε το περίβλημα μόνο με ένα υγρό πανί.

- ▶ Ξεβιδώστε το δοχείο. Αδειάστε το υπόλοιπο υλικό επίστρωσης στο αρχικό δοχείο.
- ▶ Προκαθαρίστε το δοχείο και τον σωλήνα τροφοδοσίας χρησιμοποιώντας μια βούρτσα και κατάλληλο καθαριστικό. Καθαρίστε την οπή εξαερισμού.
- ▶ Γεμίστε το δοχείο με μη εύφλεκτο νερό. Βιδώστε ξανά το δοχείο.
- ▶ **Μην ψεκάζετε εύφλεκτα υλικά για σκοπούς καθαρισμού.**

ΠΡΟΣΟΧΗ:

Κατά τον καθαρισμό συσκευών με εύφλεκτους διαλύτες, αποσυνδέστε τη συσκευή από το ρεύμα και καθαρίστε προσεκτικά με ένα πινέλο και ένα πανί. Πριν ενεργοποιήσετε πάλι τη συσκευή, βεβαιωθείτε ότι όλα τα ίχνη των διαλυτών έχουν αφαιρεθεί καλά. Αφήστε τα καθαρισμένα μέρη να στεγνώσουν εντελώς.

- ▶ Συνδέστε το εξάρτημα ψεκασμού και το κύριο σώμα.
- ▶ Τραβήξτε τη σκανδάλη για να ξεπλύνετε το εξάρτημα ψεκασμού. Επαναλάβετε την

παραπάνω διαδικασία μέχρι ο διαλύτης ή το νερό που αναδύεται από το ακροφύσιο να είναι καθαρό.

- ▶ Απενεργοποιήστε το μηχανήμα και διαιρέστε το πιστόλι ψεκασμού.
- ▶ Ξεβιδώστε το δοχείο και αδειάστε το. Ξεβιδώστε το σωλήνα τροφοδοσίας με τη στεγανοποίηση του δοχείου.
- ▶ Καθαρίστε το σωλήνα τροφοδοσίας και το ακροφύσιο αναρρόφησης στο εξάρτημα ψεκασμού με τη βοήθεια ενός πινέλου.
- ▶ Ξεβιδώστε το παξιμάδι σύνδεσης από το εξάρτημα ψεκασμού, αφαιρέστε προσεκτικά το μοχλό ρύθμισης πλάτους ψεκασμού από το παξιμάδι. Αφαιρέστε το καπάκι αέρα και το ακροφύσιο. Καθαρίστε σχολαστικά όλα τα μέρη.
- ▶ Καθαρίστε το εξωτερικό του δοχείου με ένα πανί εμποτισμένο σε διαλύτη ή νερό.
- ▶ Συναρμολογήστε ξανά τα εξαρτήματα (βλ. "Συναρμολόγηση").

Φίλτρο αέρα

- ▶ Αποσυνδέστε το φιλτράκι από την πρίζα.
- ▶ Βγάλτε το κάλυμμα του φίλτρου αέρα και το φίλτρο αέρα.
- ▶ Καθαρίστε (φυσήξτε) ή αντικαταστήστε το φίλτρο ανάλογα με το βαθμό ρύπανσης.
- ▶ Σπρώξτε μέσα το καθαρό φίλτρο αέρα και επανατοποθετήστε το κάλυμμα του φίλτρου αέρα και βιδώστε.

Βαλβίδα εκτόνωσης αέρα

Εάν έχει εισαχθεί βαφή στο σωλήνα εξαερισμού, ακολουθήστε τα εξής βήματα:

- ▶ Ξεβιδώστε το δοχείο και το σωλήνα τροφοδοσίας με τη στεγανοποίηση.
- ▶ Βγάλτε το διάφραγμα από τον εύκαμπτο σωλήνα εξαερισμού. Καθαρίστε προσεκτικά όλα τα μέρη.

ΠΡΟΕΙΔΟΠΟΙΗΣΗ:

Ο εύκαμπτος σωλήνας εξαερισμού και το διάφραγμα είναι ανθεκτικό σε διαλύτες μόνο μέχρι ένα σημείο. Μην τα βυθίζετε σε διαλύτη, σκουπίστε μόνο.

- ▶ Αντικαταστήστε το διάφραγμα στον εύκαμπτο σωλήνα εξαερισμού.
- ▶ Συναρμολογήστε ξανά το δοχείο με τη στεγανοποίηση και τον σωλήνα τροφοδοσίας.

Αποθήκευση

Αποθηκεύστε το εργαλείο, το εγχειρίδιο χρήσης και όπου είναι απαραίτητο τα αξεσουάρ στη γνήσια συσκευασία. Με αυτό τον τρόπο θα έχετε πάντα όλη την πληροφορία και τα διάφορα μέρη στη διάθεσή σας.

Μεταφορά

⚠ ΠΡΟΣΟΧΗ:

Τα γεμάτα δοχεία πρέπει να είναι καλά κλεισμένα όταν μεταφέρονται στη θήκη. Μην αφήνετε τη θήκη στην πλευρά της εάν περιέχει πλήρη δοχεία χρώματος.

6. Εγγύηση

Αυτό το εργαλείο έχει ελεγχθεί από τον κατασκευαστή. Από την ημερομηνία αγοράς από τον τελικό καταναλωτή, η εγγύηση δύο ετών για **ερασιτεχνική χρήση** καλύπτει κάθε ελαττωματικό υλικό και κατασκευή. Η απόδειξη ή το τιμολόγιο αγοράς πρέπει να επιδεικνύεται σε περίπτωση επισκευής που καλύπτεται από την εγγύηση. Για πιθανές βλάβες κατά τη διάρκεια της περιόδου εγγύησης, θα πρέπει να απευθυνθείτε στο κατάστημα λιανικής πώλησης από το οποίο πραγματοποιήθηκε η αγορά.

Όροι εγγύησης

Η εγγύηση ισχύει μόνο όταν:

- Το εργαλείο έχει χρησιμοποιηθεί σωστά και για τον σκοπό για τον οποίο αγοράστηκε.
- Το εργαλείο παρουσιάζει ένα πρόβλημα που οφείλεται σε ελαττωματικό υλικό και κατασκευή.
- Το εργαλείο αδυνατεί να εκτελέσει εργασίες σύμφωνα με τις τεχνικές προδιαγραφές που παρέχονται.

Δεν καλύπτονται από την εγγύηση ζημιές που οφείλονται σε αιτίες όπως:

- Φθορά λόγω ακατάλληλης χρήσης.
- Μερική ή ολική αποσυναρμολόγηση. Η αποσυναρμολόγηση πρέπει να γίνεται μόνο

από προσωπικό εξουσιοδοτημένο από τον επίσημο διανομέα.

- Ζημιές λόγω υπερφόρτωσης.
- Χρήση εσφαλμένου ή ασύμβατου εξαρτήματος.
- Κακή συντήρηση από τον χειριστή ή οποιοδήποτε άλλο τρίτο μέρος.
- Φθορά που προκλήθηκε από εξωτερικούς παράγοντες ή ξένα σωματίδια (σκόνη, μπάζα κ.λπ.)
- Φθορά λόγω μη συμμόρφωσης με τις οδηγίες αυτού του εγχειριδίου.

Εάν, κατά τη διάρκεια της περιόδου εγγύησης, υπάρχει ζημιά που δεν μπορεί να επισκευαστεί από το εξουσιοδοτημένο τμήμα σέρβις, το εργαλείο θα αντικατασταθεί χωρίς πρόσθετο κόστος.

7. Επισκευή / Σέρβις

Σε περίπτωση ανάγκης για επισκευή μετά τη λήξη της περιόδου εγγύησης, θα δώσουμε την καλύτερη δυνατή προσοχή για την επιτυχή επιδιόρθωση του εργαλείου.

8. Περιβάλλον



Μην απορρίπτετε τις ηλεκτρικές μηχανές ως αστικά απόβλητα χωρίς διαλογή, χρησιμοποιήστε χωριστές εγκαταστάσεις συλλογής.

Επικοινωνήστε με τα συστήματα συλλογής τοπικής κυβέρνησης που είναι διαθέσιμα. Εάν τα ηλεκτρικά μηχανήματα απορρίπτονται σε χώρους υγειονομικής ταφής ή χωματερές, επικίνδυνες ουσίες μπορεί να διαρρεύσουν στα υπόγεια ύδατα και να εισέλθουν στην τροφική αλυσίδα, βλάπτοντας την υγεία και την ευημερία.

Κατά την αντικατάσταση των παλαιών μηχανημάτων με καινούργια, ο έμπορος λιανικής θα χαρεί να πάρει πίσω το παλιό σας μηχανήμα για απόρριψη.

9. Δήλωση Συμμόρφωσης

Εξουσιοδοτημένος Αντιπρόσωπος

ΠΑΠΑΔΕΑΣ Α.Ε.

Νόε, θέση Μάνδρα Κώστα, 19300, Ασπρόπυργος, Ελλάδα

Δια της παρούσης δηλώνεται ότι:

Το εργαλείο «**Πιστόλι Βαφής Ηλεκτρικό**» με **ΚΩΔΙΚΟ: 9431** και διακριτικό τίτλο: **SPA8005** υπό την επωνυμία **KRAUSMANN** (Περιγραφή: Πιστόλι βαφής ηλεκτρικό, 230V~50Hz, 700W, GS/CE/EMC πρότυπο CB, σε έγχρωμο κουτί), είναι σχεδιασμένο σύμφωνα με τις διατάξεις των Οδηγιών 2006/42/EC, 2014/30/EU και σύμφωνα με τα ακόλουθα πρότυπα: EN 55014-1:2021, EN IEC 55014-2:2021, EN IEC 61000-3-2:2019+A1:2021, EN 61000-3-3:2013+A1:2019+A2:2021, EN62841-1:2015+A11:2022, EN50580:2012+A1:2013.

Έτος απόκτησης "CE" πιστοποίησης: 2023
Ημερομηνία: 29 Μαΐου 2023



** Τα αξεσουάρ και τα περιεχόμενα ενδέχεται να αλλάξουν από το εργοστάσιο παραγωγής χωρίς προειδοποίηση, σε αυτή την περίπτωση η εταιρεία δεν φέρει καμία ευθύνη.*

KRAUSMANN
POWER TOOLS

RELIABLE PERFORMANCE

9431

www.krausmann.gr

