

9506

RECIPROCATING SAW

ΣΠΑΘΟΣΕΓΑ



Operation manual
Εγχειρίδιο χρήσης

EN | GR

⚠ WARNING: Do not use the machine without reading the instruction manual.

ΠΡΟΣΟΧΗ: Μη χρησιμοποιείτε το μηχάνημα χωρίς να έχετε διαβάσει πρώτα τις οδηγίες χρήσης.

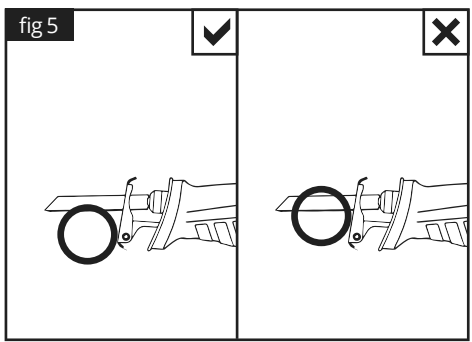
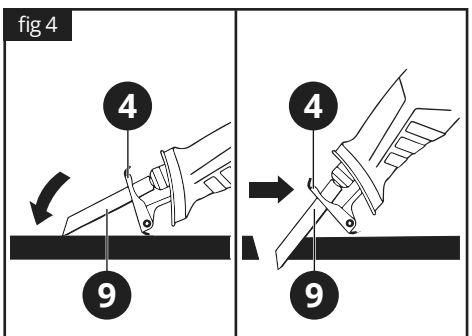
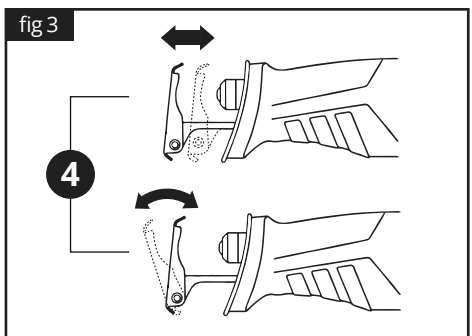
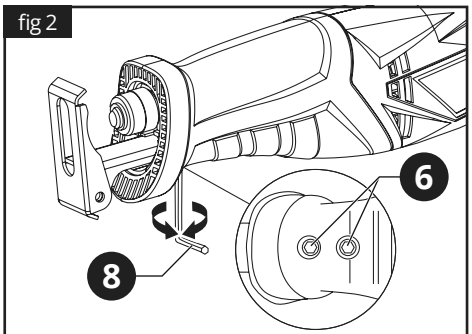
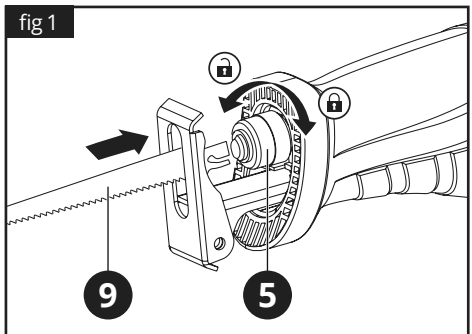

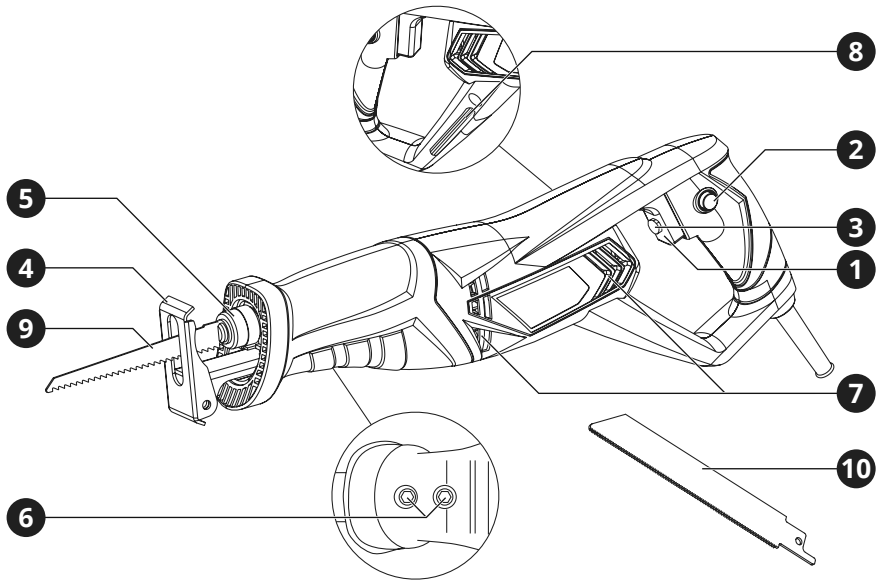

1. Overview

Tool description

- | | |
|--------------------------------------|-------------------------------------|
| 1 ON / OFF switch | 6 Support plate fixing bolts |
| 2 Continuous operation button | 7 Vents |
| 3 Speed adjustment wheel | 8 Allen key |
| 4 Support plate | 9 Saw blade for wood |
| 5 Chuck | 10 Saw blade for metal |

2. General safety regulations

⚠ WARNING:

Disconnect the plug from the power source before making any assembly, adjustments or changing accessories. Such preventative safety measures reduce the risk of starting the tool accidentally.

Read carefully and understand all instructions before using the tool.

When using power tools, the following instructions must be followed to prevent hazards such as electric shock, fire and/or serious injury.

The vibration and noise emission levels may vary from the level specified during actual use, depending on how the power tool is used and the type of work piece.

Work area safety

- ▶ Keep work area clean and well lit. Cluttered benches and dark areas invite accidents.
- ▶ Do not operate power tools in explosive atmospheres, such as in the presence of flammable liquids, gases or dust. Power tools create sparks which may ignite the dust or fumes.
- ▶ Keep children and bystanders away while operating a power tool. Distractions can cause you to lose control.

Electrical safety

- ▶ Power tool plugs must match the outlet. Never modify the plug in any way. Do not use any adapter plugs with earthed (grounded) power tools. Unmodified plugs and matching outlets will reduce the risk of electric shock.
- ▶ Avoid body contact with earthed or grounded surfaces such as pipes, radiators, ranges and refrigerators. There is an increased risk of electric shock if your body is earthed or grounded.
- ▶ Do not expose power tools to rain or wet conditions. Water entering a power tool will increase the risk of electric shock.
- ▶ Do not abuse the cord. Never use the cord for carrying, pulling or unplugging the power tool. Keep cord away from heat, oil, sharp edges or moving parts. Damaged or entangled cords increase the risk of electric shock.

- ▶ When operating a power tool outdoors, use an extension cord suitable for outdoor use. Use of a cord for outdoor use reduces the risk of electric shock.

Personal safety

- ▶ Stay alert, watch what you are doing and use common sense when operating a power tool. Do not use a power tool while you are tired or under the influence of drugs, alcohol or medication. A moment of distraction while operating power tools may result in serious personal injury.
- ▶ Use safety equipment. Always wear eye protection. Safety equipment such as dust mask, non-skid safety shoes, hard hat, or hearing protection used for appropriate conditions will reduce personal injuries.
- ▶ Avoid accidental starting. Ensure the switch is in the off-position before plugging in. Carrying power tools with your finger on the switch or plugging in power tools that have the switch on invites accidents.
- ▶ Remove any adjusting key or wrench before turning the power tool ON. A wrench or a key left attached to a rotating part of the power tool may result in personal injury.
- ▶ Do not overreach. Keep proper footing and balance at all times. This enables better control of the power tool in unexpected situations.
- ▶ Dress properly. Do not wear loose clothing or jewellery. Keep your hair, clothing and gloves away from moving parts. Loose clothes, jewellery or long hair can be caught in moving parts.
- ▶ If devices are provided for the connection of dust extraction and collection facilities, ensure these are connected and properly used. Use of these devices can reduce dust related hazards.

Power tool use and care

- ▶ Do not force the power tool. Use the correct power tool for your application. The correct power tool will do the job better and safer for the purpose for which it was designed.
- ▶ Do not use the power tool if the switch does not turn it ON and OFF. Any power tool that cannot be controlled with the switch is

dangerous and must be repaired.

- ▶ Disconnect the plug from the power source before making any adjustments, changing accessories or storing power tools. Such preventative safety measures reduce the risk of starting the power tool accidentally.
- ▶ Store idle power tools out of the reach of children and do not allow persons unfamiliar with the power tool or these instructions to operate the power tool. Power tools are dangerous in the hands of untrained users.
- ▶ Maintain power tools, check for misalignment or binding of moving parts, breakage of parts and any other condition that may affect the power tools' operation. If damaged, have the power tool repaired before use. Many accidents are caused by poorly maintained power tools.
- ▶ Keep cutting tools sharp and clean. Properly maintained cutting tools with sharp cutting edges are less likely to bind and are easier to control.
- ▶ Use the power tool, accessories and tool bits etc., in accordance with these instructions and in the manner intended for the particular type of power tool, taking into account the working conditions and the work to be performed. Use of the power tool for operations different from intended could result in a hazardous situation.

Service

- ▶ Have your power tool serviced by a qualified repair person using only genuine replacement parts. This will ensure that the safety of the power tool is maintained.
- ▶ Follow instruction for lubricating and changing accessories.
- ▶ Keep handles dry, clean and free from oil and grease.

3. Specific safety regulations

DO NOT let comfort or familiarity with product (gained from repeated use) replace strict adherence to electric power tools' safety rules. If you use this tool unsafely or incorrectly, you can suffer serious personal injury.

- 1 Wear ear protectors. Exposure to noise can cause hearing loss.
- 2 Use auxiliary handles supplied with the tool. Loss of control can cause personal injury.
- 3 Hold power tools by insulated gripping surfaces when performing an operation where the cutting tool may contact hidden wiring or its own cord. Contact with a "live" wire will make exposed metal parts of the tool "live" and shock the operator.
- 4 Wear a hard hat (safety helmet), safety glasses and/or face shield. Ordinary eye or sun glasses are NOT safety glasses. It is also highly recommended that you wear a dust mask and thickly padded gloves.
- 5 Be sure the bit is secured in place before operation.
- 6 Under normal operation, the tool is designed to produce vibration. The screws can come loose easily, causing a breakdown or accident. Check tightness of screws carefully before operation.
- 7 In cold weather or when the tool has not been used for a long time, let the tool warm up for a while by operating it under no load. This will loosen up the lubrication.
- 8 Always be sure you have a firm footing. Be sure no one is below when using the tool in high locations.
- 9 Hold the tool firmly with both hands.
- 10 Keep hands away from moving parts.
- 11 Do not leave the tool running. Operate the tool only when hand-held.
- 12 Do not point the tool at any one in the area when operating. Parts could fly out and injure someone seriously.
- 13 Do not touch parts close to the bit immediately after operation; they may be extremely hot and could burn your skin.
- 14 Some material contains chemicals which may be toxic. Take caution to prevent dust inhalation and skin contact. Follow material supplier safety data.

Additional safety regulations for reciprocating saws

- Fix the processed plank with special fixing devices or clutches tightly.
- Dust created during work may be harmful for health, flammable or explosive. Clean working place regularly and use personal protective equipment.
- Working place should be kept clean. Mixing dust and various substances may be dangerous. Dust of non-ferrous metals can easily ignite and explode.
- Do not process asbestos-containing materials. Asbestos is a carcinogenic substance.
- If current-carrying cable was damaged during work, don't touch it and immediately pull out the plug from socket. Using a power tool with damaged current-carrying cable may result in electrocution.
- Saw blades may injure hands seriously, so keep your hands away from saw cut. Don't hold the processed plank from below.
- First, turn the power tool on, wait until reciprocating saw blade gathers speed, and only after that touch the plank with the blade. If the blade gets stuck in the plank, power tool may kick back.

WARNING:

During saw cut support plate must be adjacent to the processed plank. If the saw blade bends during the work process, it may break, and the power tool may kick back.

- After finishing the work, disconnect the power tool from power supply, wait until the saw blade stops - after that, the tool won't kick back, and can be put aside.
- Use saw blades with no damages, cracks, etc. Bent or blunt blades may get broken which would lead to increased vibration of the power tool, and may result in kickback.
- Moving saw blade by inertia, applying force to its side surface is strictly prohibited -saw blade may be damaged or the power tool may kick back.
- To detect location of hidden utilities, such

as electric wiring or piping, use appropriate detector or obtain this information from relevant organizations. If hidden wiring get damaged by the saw blade, it may result in fire and electrocution. Damage of gas pipe can lead to explosion. Damage of water piping can cause material damage.

- Periodically check fixing of the saw blade - it should always be fixed tightly in the holder.
- If the saw blade is not intended for cutting metals, remove any metal objects (nails, screws, hinges, etc.) before work.
- Be sure that the power tool motor doesn't stop under load.
- During operation, watch the position of the current-carrying cable (it should always be behind the power tool). Avoid coiling it around your legs or arms.
- To avoid spontaneous activation of the power tool in case of unexpected power supply break, immediately turn the switch in the OFF position.
- After deactivation of the power tool, the saw blade keeps moving by inertia for some time, so put the tool aside only after the blade fully stops.
- During work, the blade heats intensively, don't touch until it cools down.

SAVE THESE INSTRUCTIONS

WARNING:

Misuse or failure to follow the safety rules stated in this instruction manual may cause serious personal injury.

4. Functional description and specifications

Intended use

The reciprocating saw is intended for cutting planks of various materials (wood, plastic, metal, etc). Use of special reciprocating saw blades significantly expands the range of use of the electric tool, enabling it to cut various construction materials, curved trajectory sawing, flush sawing, dipped sawing, etc.

⚠ WARNING:

If the replacement of the supply cord is necessary, it has to be done by a professional to avoid a safety hazard.

Tool	9506
Power supply	230 V ~ 50 Hz
Power input	900 W
No load speed	0 - 2800 s/rpm
Stroke length	22 mm
Drilling capacity in	
Wood	115 mm
Steel	6 mm
Noise level	94 dB
Tool weight	2.43 kg

Assembly**⚠ WARNING:**

Before carrying out any works on the power tool it must be disconnected from the mains.

⚠ CAUTION:

Do not draw up the fastening elements too tight to avoid damaging the thread.

Inserting / replacing the saw blade**⚠ CAUTION:**

Always wear protective gloves when installing / removing the saw blade, as it can be hot, and sharp cutting edges can cause injuries.

- Turn the chuck **5** and keep it in this position (fig 1).
- Installing the saw blade: Insert saw blade **9** shank into the chuck **5**.
- Removing the blade: take out the saw blade **9** from the chuck **5**.

⚠ WARNING:

Before removing the saw blade make sure it has cooled down enough after work.

- Release the chuck **5**.
- Check tightness of the saw blade **9** by pulling it.

⚠ WARNING:

If fixed insecurely, saw blade can cause injuries.

The saw blade **9** is allowed to be installed with teeth up. This may be required for specific kinds of work.

Support plate

The support plate **4** facilitates work with power tools, it provides perpendicularity of the saw blade towards the plank and also serves as sawing stop allowing adapting to sawed material position. Facilitated by pivot fixing, the support plate **4** automatically slopes depending on surface slope angle.

To move the support plate **4** forward or backward, do the following:

- Using the allen key **8**, loosen the fixing bolts **6** (fig 2).
- Set the support plate **4** into required position by moving it forward or backward (fig 3).
- Using the allen key **8**, tighten fixing bolts **6**.

Operation**Using the tool**

Always use the correct supply voltage: the power supply voltage must match the information quoted on the power tool identification plate.

Switching ON and OFF**⚠ WARNING:**

Before plugging in the tool, always check to see that the switch trigger actuates properly and returns to the OFF position when released.

To switch the tool on, press and hold the ON / OFF switch **1**.

To turn the tool off, release the ON / OFF switch **1**.

To keep the tool in constant operation mode, press the continuous operation button **2** after pressing the ON / OFF switch **1** as far as it goes.

To disengage constant operation mode, just press the ON / OFF switch **1**.

Speed adjustment

The tool is equipped with a speed adjustment wheel **3** for maximum or minimum speed. Turn

the speed adjustment wheel **3** to adjust the maximum or minimum speed.

Speed support function

With this function, speed at idle and under load is maintained almost at the same level providing for fixed cutting efficiency.

Selecting a saw blade

Application of the saw blade is indicated on its package. You can also get an advice from the seller. Choose the type of saw blade that best fits the sawed material, sawing mode or quality of the saw cutting edge.

General recommendations on saw cut

⚠ CAUTION:

Before starting, it is recommended to make a probe saw kerf on the useless piece of plank made of the same material.

- Before starting, make sure that the plank is securely fixed. If you use saw blade intended for cutting wood, remove any metal objects from the plank (nails, bolt screws etc.).
- Turn on the power tool, wait until the saw blade reaches the set speed, and only then bring the saw blade to the plank. Try not to put excessive pressure on the power tool, this can overload it. Remember that sawing cut takes some time.
- Special attention should be paid to selecting the right saw blade. Improper saw blade can cause excess vibration of the power tool, worse quality of kerf as well as overheating of both saw blade, and sawed material. In such case it is recommended to switch the tool off and install a more appropriate saw blade.
- If the saw blade is jammed during operation, immediately turn off the power tool and try to increase the saw kerf, and then carefully take the saw blade out of the kerf.

⚠ CAUTION:

Do not try to remove the jammed saw blade by swinging it in the kerf with the power tool switched on, for it may cause breakdown of the saw blade and injury.

- Upon completion of work, switch off the power tool, wait until the saw blade stops

completely and only then put the tool aside. After setting up the speed of the saw blade, it is recommended to make a probe saw kerf on the useless piece of plank (made of the same material as the processed plank). During continuous work with low speed, the power tool should be cooled down for 3 minutes, for this set the maximum speed and let the electric tool run at idle.

Stepless regulation of speed

Change of speed from 0 to maximum also depends from the force applied on the ON / OFF switch **1**. A weak press means a lower speed; this allows turning on the power tool smoothly.

⚠ CAUTION:

When sawing specific materials, such as metal, excessive overheating of the saw blade is possible, and it is recommended to use coolants or lubricants, applying them directly on the place where the blade touches the plank.

Saw cutting on curved trajectory

When narrow saw blades are used, saw cutting on curved trajectories is possible.

Dipped sawing

⚠ CAUTION:

Dipped sawing can be done only on soft materials, such as wood, drywall etc.

This method allows making a kerf without preliminary drilling, not from the edge of the plank. The saw blade **9** cuts the plank through.

⚠ CAUTION:

Use only short saw blades for this method of operation.

Press support plate **4** and saw blade **9** against the plank. Switch the power tool on. Lift the back of the power tool gently, dip the saw blade **9** in the plank slowly (fig 4).

After the saw blade **9** cuts the plank through, set the tool to the normal operation mode and continue sawing along the marked line.

- Press support plate **4** and saw blade **9** against the plank. Switch the power tool on. Lift the back of the power tool gently, dip the saw blade **9** in the plank slowly (fig 4).
- After the saw blade **9** cuts the plank through, set the tool to the normal operation mode and continue sawing along the marked line.

Sawing flush with the wall surface

- Flexible bimetallic saw blades allow cutting off the protruding elements of the structures (brackets, fittings, pipes) flush with the wall surface.
- Press the end of the saw blade **9** against the wall (the blade should tightly adjoin the surface if the wall in the place of cutting, and cut off the protruding part of the structure. When sawing, apply lateral pressure on the power tool with a constant effort, this helps to prevent jamming of the saw blade **9** (fig 5).

! CAUTION:

Make sure that the saw blade is always longer than the diameter of the processed item, otherwise there is a possibility of kickback and a risk the saw blade to be broken.

5. Maintenance

Correct and regular cleaning will improve the safety and extend the lifespan of the device.

For safe and proper working, always keep the tool and ventilation slots clean.

The tool may be cleaned most effectively with compressed dry air or with a soft cloth moistened with soapy water. **Always wear safety goggles when cleaning tools with compressed air.**

Certain cleaning agents and solvents damage plastic parts. Some of these are: gasoline, carbon tetrachloride, chlorinated cleaning solvents, ammonia and household detergents that contain ammonia.

! WARNING:

Turn the device off, disconnect it from the mains and wait until it cools down before cleaning or maintenance to avoid electric shock or burn.



Wear ear defenders



Wear safety goggles



Wear a dust mask

Additional maintenance for power tools

The brushes and commutator in your tool have been engineered for many hours of dependable service. To maintain peak efficiency of the motor, we recommend every two to six months the brushes be examined.

Storage

Store the tool, operating instructions and where necessary the accessories in the original packaging. In this way you will always have all the information and parts ready to hand.

6. Warranty

This tool has been checked by the manufacturer. From the date of purchase by the final consumer, a two year warranty for **amateur use** covers any faulty material and manufacturing. The receipt or invoice of purchase needs to be displayed in case of a repair that is covered by the warranty. For possible faults during the warranty period, you should address your issue to the retail shop from which the purchase was made.

Terms of warranty

The warranty is valid only when:

- The tool has been used properly and for the purpose for which it was purchased.
- The tool presents a problem that is due to faulty material and manufacturing.
- Incapability of the tool to perform according to the technical specs provided.

Damages are not covered by the warranty that are due to causes such as:

- Wear due to improper use.
- Partial or total disassembly. The tool's shell must be disassembled only by personnel authorized by the official distributor.
- Damage due to overloading.
- Usage of incorrect or incompatible accessory.
- Bad maintenance from the operator or any other third party.
- Wear that was induced by external factors or rogue particles (dust, debris etc.)
- Wear due to non compliance with the instructions in this manual.

If, during the warranty period, there is a fault that can not be repaired from the authorized service department, the tool will be replaced without any extra cost.

** Accessories and contents may change from the production factory without any warnings, in that case the company bears no responsibility.*

7. Repair / Servicing

In case there is a need for a repair after the warranty period has expired, we will provide the best possible attention to repair the tool successfully.

8. Disposal



Do not dispose of electrical machines as unsorted municipal waste, use separate collection facilities.

Contact your local government collection systems for information regarding the collection systems available.

If electrical machines are disposed of in landfills or dumps, hazardous substances can leak into the groundwater and get into the food chain, damaging your health and well-being. When replacing old machines with new ones, the retailer will be happy to take back your old machine for disposal.

9. Declaration of Conformity

Authorized Representative

PAPADEAS S.A.

Noe st., loc. Mandra Kosta, 19300, Aspropyrgos, Greece

Herewith declares that:

The **Reciprocating Saw** with **CODE: 9506** and distinctive title: **M1W-DD16-115** under the brand **KRAUSMANN** (Description: Reciprocating Saw 900w, 230v-50hz, no load speed 0-2800min⁻¹, cutting depth in steel 6mm, in wood: 115mm, in color box packing), is designed in conformity with provision of the Directives 2006/42/EC, 2014/30/EU and the following manufacturing standards: EN62841-1:2015+AC:15, EN62841-2-11:2016, EK9-BE-88:2014, EN55014-1:2017, EN55014-2:2015, EN61000-3-2:2014, EN61000-3-3:2013.

Year in which "CE" marking was affixed: 2019

Date: August 9th, 2019



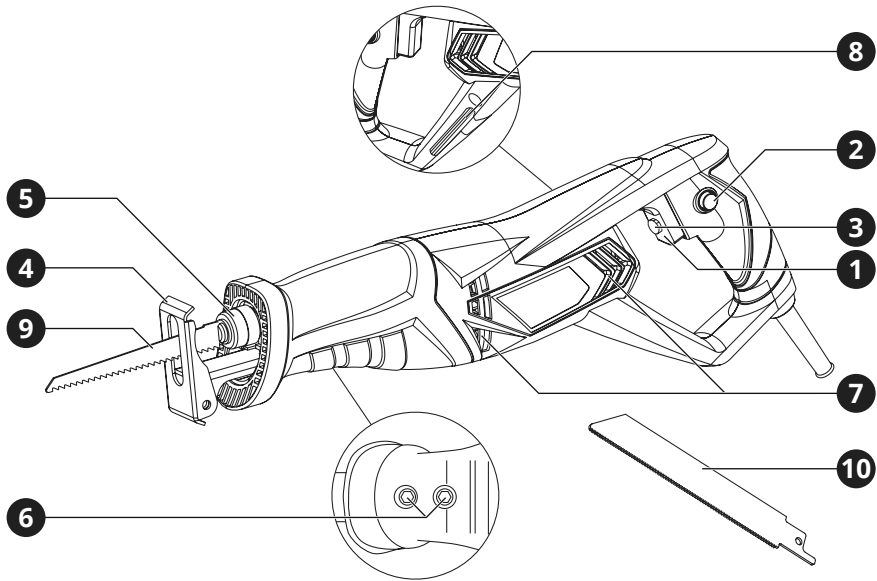

1. Επισκόπηση

Περιγραφή Εργαλείου

- | | |
|---|---|
| 1 Διακόπτης ON / OFF | 6 Βίδες ρύθμισης πλάκας στήριξης |
| 2 Κουμπί συνεχόμενης λειτουργίας | 7 Αεραγωγοί |
| 3 Ρυθμιστής ταχύτητας | 8 Κλειδί άλλεν |
| 4 Πλάκα στήριξης | 9 Λάμα κοπής ξύλου |
| 5 Τσوك | 10 Λάμα κοπής μετάλλου |

2. Γενικές οδηγίες ασφαλείας

⚠ ΠΡΟΣΟΧΗ:

Αποσυνδέστε το φως από την πρίζα πριν προχωρήσετε σε συναρμολόγηση, παραμετροποιήσεις ή αλλαγή αξεσουάρ.

Τέτοια προληπτικά μέτρα ασφαλείας μειώνουν τον κίνδυνο ακούσιας εκκίνησης του εργαλείου.

Διαβάστε προσεκτικά και τηρήστε αυτές τις οδηγίες πριν τη χρήση του εργαλείου.

Όταν χρησιμοποιείτε ηλεκτρικά εργαλεία, οι ακόλουθες οδηγίες πρέπει να τηρούνται για τη πρόληψη κινδύνου ηλεκτροπληξίας, προσωπικού τραυματισμού και πυρκαγιάς.

Τα επίπεδα εκπομπών κραδασμών και θορύβου ενδέχεται να διαφέρουν από το επίπεδο που καθορίζεται κατά την πραγματική χρήση, ανάλογα με τον τρόπο με τον οποίο χρησιμοποιείται το ηλεκτρικό εργαλείο και τον τύπο του τεμαχίου εργασίας.

επιφάνειες όπως σωλήνες, καλοριφέρ, ψυγεία. Υπάρχει αυξημένος κίνδυνος ηλεκτροπληξίας αν το σώμα σας είναι γειωμένο.

- ▶ Μην εκθέτετε ηλεκτρικά εργαλεία σε συνθήκες βροχής ή σε υγρά. Το νερό που εισέρχεται σε ένα ηλεκτρικό εργαλείο θα αυξήσει τον κίνδυνο ηλεκτροπληξίας.
- ▶ Μην κακομεταχειρίζεστε το καλώδιο. Ποτέ μη χρησιμοποιείτε το καλώδιο για να μεταφέρετε το εργαλείο ή για να το αποσυνδέσετε από την πρίζα τραβώντας το. Φυλάξτε το καλώδιο μακριά από τη ζέστη, το λάδι, κοφτερές επιφάνειες και κινούμενα μέρη. Τα φθαρμένα ή μπερδεμένα καλώδια αυξάνουν τον κίνδυνο ηλεκτροπληξίας.
- ▶ Όταν χρησιμοποιείτε το εργαλείο σε εξωτερικούς χώρους, να χρησιμοποιείτε μόνο προεκτάσεις καλωδίων που είναι κατάλληλες για αντίστοιχη χρήση. Η χρήση ενός τέτοιου καλωδίου μειώνει τον κίνδυνο ηλεκτροπληξίας.

Ασφάλεια χώρου εργασίας

- ▶ Διατηρείτε το χώρο εργασίας καθαρό και καλά φωτισμένο. Οι βρώμικοι χώροι και οι σκοτεινοί πάγκοι εργασίας κρύβουν κινδύνους.
- ▶ Μη λειτουργείτε ηλεκτρικά εργαλεία στη βροχή ή σε υγρά μέρη. Μη χρησιμοποιείτε τα ηλεκτρικά εργαλεία κοντά σε εύφλεκτα υγρά ή αέρια. Τα ηλεκτρικά εργαλεία δημιουργούν σπινθήρες που μπορεί να αναφλέξουν τη σκόνη ή τις αναθυμιάσεις.
- ▶ Κρατήστε τους επισκέπτες και τα παιδιά μακριά ενώ λειτουργείτε ένα ηλεκτρικό εργαλείο. Κάθε απόσπαση της προσοχής σας μπορεί να προκαλέσει απώλεια ελέγχου του εργαλείου και να προκαλέσει ατύχημα.

Ασφάλεια ηλεκτρισμού

- ▶ Τα φως των ηλεκτρικών εργαλείων πρέπει να ταιριάζουν με τις πρίζες. Ποτέ μην τροποποιείτε την πρίζα με οποιοδήποτε τρόπο. Μη χρησιμοποιείτε μετατροπείς πρίζας με γειωμένα ηλεκτρικά εργαλεία. Οι πρίζες που δεν έχουν τροποποιηθεί και που ταιριάζουν στο φως θα μειώσουν τον κίνδυνο ηλεκτροπληξίας.
- ▶ Αποφεύγετε σωματική επαφή με γειωμένες

Προσωπική ασφάλεια

- ▶ Να είστε σε επαγρύπνηση, να προσέχετε τι κάνετε και να χρησιμοποιείτε τη κοινή λογική όταν χρησιμοποιείτε ένα ηλεκτρικό εργαλείο. Μη χρησιμοποιείτε το εργαλείο όταν είστε κουρασμένοι ή υπό την επήρεια ναρκωτικών, αλκοόλ ή φαρμακευτικής αγωγής. Μια στιγμή απροσεξίας μπορεί να προκαλέσει σοβαρό προσωπικό τραυματισμό.
- ▶ Χρησιμοποιείστε εξοπλισμό ασφαλείας. Πάντα να φοράτε προστασία για τα μάτια σας. Η χρήση κατάλληλου εξοπλισμού ασφαλείας για τις εκάστοτε συνθήκες εργασίας όπως μάσκα σκόνης, αντιολισθητικά παπούτσια ασφαλείας, κράνος προστασίας ή ωτοασπίδες θα μειώσει τον κίνδυνο προσωπικού τραυματισμού.
- ▶ Αποφύγετε ακούσια εκκίνηση του εργαλείου. Βεβαιωθείτε ότι ο διακόπτης είναι στη θέση OFF πριν το συνδέσετε στην πρίζα. Η μεταφορά εργαλείων που είναι συνδεδεμένα στην πρίζα με το δάκτυλο στο διακόπτη μπορεί να προκαλέσει ατύχημα.
- ▶ Αφαιρέστε τα εργαλεία και κλειδιά ρύθμισης πριν εκκινήσετε το εργαλείο. Αν έχει ξεχαστεί ένα τέτοιο εξάρτημα σε ένα

περιστροφόμενο μέρος του εργαλείου, μπορεί να προκαλέσει προσωπικό τραυματισμό.

- ▶ Μην υπερβάλλετε τεντώνοντας τα σωματικά σας μέρη. Διατηρείστε τη σωστή θέση των ποδιών σας και την ισορροπία σας ανά πάσα στιγμή. Έτσι θα έχετε καλύτερο έλεγχο του ηλεκτρικού εργαλείου σε αναπάντεχες καταστάσεις.
- ▶ Ντυθείτε κατάλληλα. Μη φοράτε χαλαρά ρούχα ή κοσμήματα. Κρατείστε τα μαλλιά, ρούχα και γάντια σας μακριά από κινούμενα μέρη. Τα χαλαρά ρούχα, κοσμήματα ή μακριά μαλλιά ενδέχεται να πιαστούν σε κινούμενα μέρη.
- ▶ Αν παρέχονται εξαρτήματα για εξαγωγή και περισυλλογή σκόνης, βεβαιωθείτε ότι είναι συνδεδεμένα και χρησιμοποιούνται σωστά. Η χρήση τέτοιων εξαρτημάτων μπορεί να μειώσουν κινδύνους που σχετίζονται με τη σκόνη.

Χρήση και φροντίδα του ηλεκτρικού εργαλείου

- ▶ Μη ζορίζετε το ηλεκτρικό εργαλείο. Χρησιμοποιείστε το κατάλληλο ηλεκτρικό εργαλείο για την κάθε ανάγκη. Το κατάλληλο εργαλείο θα φέρει εις πέρας την εργασία με μεγαλύτερη επιτυχία και ασφάλεια, όταν χρησιμοποιείται για το σκοπό που έχει κατασκευαστεί.
- ▶ Μη χρησιμοποιείτε το ηλεκτρικό εργαλείο αν ο διακόπτης δε γυρνάει στη θέση ON και OFF. Οποιοδήποτε ηλεκτρικό εργαλείο που δεν μπορεί να λειτουργήσει με το διακόπτη είναι επικίνδυνο και πρέπει να επισκευαστεί.
- ▶ Να βγάζετε το φως από την πρίζα πριν προχωρήσετε σε αλλαγές των αξεσουάρ ή σε αποθήκευση. Τέτοια προληπτικά μέτρα ασφαλείας μειώνουν τον κίνδυνο ακούσιας εκκίνησης του εργαλείου.
- ▶ Αποθηκεύστε τα εκτός λειτουργίας ηλεκτρικά εργαλεία σε χώρο που δεν είναι προσιτός σε παιδιά και μην επιτρέπεται να τα λειτουργήσουν άτομα που δεν έχουν την κατάλληλη γνώση ή δεν έχουν διαβάσει το εγχειρίδιο χρήσης. Τα ηλεκτρικά εργαλεία είναι επικίνδυνα στα χέρια μη εκπαιδευμένων ατόμων.

- ▶ Συντηρείστε τα ηλεκτρικά εργαλεία, ελέγξτε την ευθυγράμμιση ή εμπλοκή των κινούμενων τμημάτων, τυχόν ρωγμές τμημάτων, σύνδεση και κάθε άλλη συνθήκη που μπορεί να το καταστήσει επικίνδυνο και να επηρεάσει τη λειτουργία του. Αν έχει υποστεί ζημιά, πρέπει να επισκευαστεί κατάλληλα από ένα εξουσιοδοτημένο σέρβις πριν χρησιμοποιηθεί. Πολλά ατυχήματα μπορούν να συμβούν από ηλεκτρικά εργαλεία που δεν έχουν συντηρηθεί κατάλληλα.
- ▶ Διατηρείστε τα εργαλεία κοφτερά και καθαρά. Τα εργαλεία κοπής που είναι σωστά διατηρημένα και έχουν κοφτερές άκρες είναι λιγότερο πιθανό να χαλάσουν και είναι πιο εύκολα στον έλεγχο.
- ▶ Χρησιμοποιείστε το ηλεκτρικό εργαλείο, τα αξεσουάρ, τα εξαρτήματα κ.λπ. σύμφωνα με αυτές τις οδηγίες και με τον κατάλληλο τρόπο για το συγκεκριμένο τύπο του ηλεκτρικού εργαλείου, λαμβάνοντας υπόψη τις συνθήκες και την εργασία που πρέπει να πραγματοποιηθεί. Η χρήση του εργαλείου για σκοπούς διαφορετικούς από αυτούς για τους οποίους προορίζεται μπορεί να προκαλέσουν μια επικίνδυνη κατάσταση.

Επισκευή / Σέρβις

- ▶ Δώστε το εργαλείο σας να επισκευαστεί από έναν εξειδικευμένο ειδικό, χρησιμοποιώντας μόνο γνήσια ανταλλακτικά. Αυτό θα εξασφαλίσει τη διατήρηση της ασφάλειας του ηλεκτρικού εργαλείου.
- ▶ Ακολουθείστε τις οδηγίες για τη λίπανση και την αλλαγή των αξεσουάρ.
- ▶ Διατηρείστε τις λαβές στεγνές, καθαρές και χωρίς την ύπαρξη λαδιού και γράσου.

3. Ειδικές οδηγίες ασφαλείας

ΜΗΝ αφήνετε την άνεση και την εξοικείωση με το προϊόν (που αποκτήθηκε από εκτεταμένη χρήση) να αντικαταστήσει την αυστηρή συμμόρφωση με τους κανόνες ασφαλείας των ηλεκτρικών εργαλείων. Αν χρησιμοποιείτε αυτό το εργαλείο με λάθος τρόπο και χωρίς ασφάλεια, μπορεί να υποστείτε κάποιο σοβαρό προσωπικό τραυματισμό.

- 1 Na φοράτε προστατευτικά αυτιών. Η έκθεση σε θόρυβο μπορεί να προκαλέσει απώλεια ακοής.
- 2 Na χρησιμοποιείτε το εργαλείο από τη λαβή του. Η απώλεια ελέγχου μπορεί να προκαλέσει προσωπικό τραυματισμό.
- 3 Όταν πραγματοποιείτε εργασίες όπου το εργαλείο μπορεί να έρθει σε επαφή με κρυφή καλωδίωση ή με το ίδιο το καλώδιο, κρατείστε το εργαλείο με μονωμένες επιφάνειες που παρέχουν τριβή. Η επαφή με ένα γυμνό καλώδιο που φέρει ρεύμα θα καταστήσει ηλεκτροφόρα τα εκτεθειμένα μεταλλικά μέρη του εργαλείου και θα προκαλέσει ηλεκτροπληξία στο χειριστή.
- 4 Na φοράτε κράνος προστασίας, γυαλιά προστασίας και / ή μάσκα προσώπου. Τα κανονικά γυαλιά ή γυαλιά ηλίου ΔΕΝ αποτελούν είδη ασφαλείας. Επίσης συνιστάται να φοράτε μάσκα σκόνης και χοντρά μονωμένα γάντια.
- 5 Βεβαιωθείτε ότι τα αξεσουάρ είναι ασφαλισμένα στη θέση τους πριν ξεκινήσετε τη λειτουργία του εργαλείου.
- 6 Υπό κανονικές συνθήκες, το εργαλείο είναι σχεδιασμένο να παράγει δονήσεις. Οι βίδες μπορούν εύκολα να χαλαρώσουν, προκαλώντας ζημιά ή ατύχημα. Να ελέγχετε προσεκτικά ότι οι βίδες είναι σφιγμένες πριν τη χρήση.
- 7 Σε κρίσιμους καιρούς ή όταν το εργαλείο δεν έχει χρησιμοποιηθεί για αρκετό καιρό, αφήστε το να ζεσταθεί για λίγο λειτουργώντας το σε υψηλές μηδενικής πίεσης. Με αυτό τον τρόπο θα χαλαρώσει η λίπανση.
- 8 Πάντα να είστε σίγουροι ότι πατάτε γερά στα πόδια σας. Σιγουρευτείτε ότι δεν υπάρχει κάποιος από κάτω όταν χρησιμοποιείτε το εργαλείο σε υψηλές τοποθεσίες.
- 9 Κρατείστε το εργαλείο γερά και με τα δυο σας χέρια.
- 10 Κρατείστε τα χέρια σας μακριά από κινούμενα μέρη.
- 11 Μην αφήνετε το εργαλείο σε λειτουργία. Να το λειτουργείτε μόνο όταν το έχετε στα χέρια σας.
- 12 Μην σημαδεύετε το εργαλείο προς οποιονδήποτε στην περιοχή λειτουργίας.

Κάποιο εξάρτημα ίσως αποκολληθεί με αποτέλεσμα να προκαλέσει σοβαρό τραυματισμό.

- 13 Μην αγγίζετε τα εξαρτήματα κοντά στα κινούμενα μέρη αμέσως μετά τη λειτουργία. Μπορεί τα μέρη του εργαλείου να είναι πολύ ζεστά και να προκαλέσουν εγκαύματα.
- 14 Κάποια υλικά περιέχουν χημικά που μπορεί να είναι τοξικά. Λάβετε μέτρα για να αποφύγετε εισπνοή σκόνης και επαφή με το δέρμα. Ακολουθείστε τις οδηγίες ασφαλείας του παρόχου των υλικών.

Πρόσθετες οδηγίες ασφαλείας ειδικά για σπαθόσεγες

- Στερεώστε καλά τη σανίδα που θα κοπεί, με ειδικές συσκευές στερέωσης ή μέγγενη.
- Η σκόνη που δημιουργείται κατά τη διάρκεια της εργασίας μπορεί να είναι επιβλαβής για την υγεία, εύφλεκτη ή εκρηκτική. Καθαρίζετε τακτικά το χώρο εργασίας και χρησιμοποιείτε κατάλληλο προστατευτικό εξοπλισμό.
- Ο χώρος εργασίας πρέπει να διατηρείται καθαρός. Η ανάμιξη σκόνης και διαφόρων ουσιών μπορεί να είναι επικίνδυνη. Η σκόνη μη σιδηρούχων μετάλλων μπορεί εύκολα να αναφλεγεί και να εκραγεί.
- Μην επεξεργάζεστε υλικά που περιέχουν αμίαντο. Ο αμίαντος είναι καρκινογόνος ουσία.
- Εάν το καλώδιο ρεύματος υποστεί ζημιά κατά τη διάρκεια της εργασίας, μην το αγγίζετε και βγάλτε αμέσως το βύσμα από την πρίζα. Η χρήση ηλεκτρικού εργαλείου με κατεστραμμένο καλώδιο μπορεί να προκαλέσει ηλεκτροπληξία.
- Η λάμα κοπής μπορεί να σας τραυματίσει σοβαρά, οπότε κρατήστε τα χέρια σας μακριά από το πριόνι. Μην κρατάτε την σανίδα που κόβετε από κάτω.
- Αρχικά, ενεργοποιήστε το ηλεκτρικό εργαλείο, περιμένετε έως ότου η λάμα αναπτύξει ταχύτητα και μόνο μετά από αυτό, αγγίξτε τη σανίδα με τη λάμα. Εάν η λάμα κολλήσει στη σανίδα υπάρχει κίνδυνος ανάκρουσης του ηλεκτρικού εργαλείου.

⚠ ΠΡΟΣΟΧΗ:

Κατά τη διάρκεια της κοπής, η πλάκα στήριξης πρέπει να εφάπτεται στην επεξεργασμένη σανίδα. Εάν η λάμα λυγίσει κατά τη διάρκεια της διαδικασίας, μπορεί να σπάσει και υπάρχει κίνδυνος ανάκρουσης του εργαλείου.

- Αφού ολοκληρώσετε την εργασία, αποσυνδέστε το ηλεκτρικό εργαλείο από την τροφοδοσία ρεύματος και περιμένετε μέχρι να σταματήσει η λάμα - έτσι, το εργαλείο δεν θα "κλωτσήσει" και μπορεί να αποθηκευτεί.
- Χρησιμοποιήστε λάμες χωρίς ζημιές, ρωγμές κλπ. Οι λυγισμένες ή αμβλείες λάμες μπορεί να σπάσουν και θα μπορούσαν να οδηγήσουν σε αυξημένη δόνηση του ηλεκτρικού εργαλείου με κίνδυνο ανάκρουσης.
- Απαγορεύεται αυστηρά η μετακίνηση της λάμας, η άσκηση δύναμης στην πλευρική της επιφάνεια - η λάμα μπορεί να καταστραφεί ή το ηλεκτρικό εργαλείο να "κλωτσήσει".
- Για να εντοπίσετε τη θέση κρυφού δικτύου, όπως ηλεκτρική καλωδίωση ή σωληνώσεις, χρησιμοποιήστε τον κατάλληλο ανιχνευτή ή λάβετε αυτές τις πληροφορίες από σχετικούς οργανισμούς. Εάν η κρυφή καλωδίωση καταστραφεί από το εργαλείο, ενδέχεται να προκληθεί πυρκαγιά και ηλεκτροπληξία. Η ζημιά αγωγού αερίου μπορεί να οδηγήσει σε έκρηξη. Η βλάβη σωληνώσεων νερού μπορεί να προκαλέσει υλικές ζημιές.
- Ελέγχετε περιοδικά τη στερέωση της λάμας, πρέπει να στερεώνεται πάντα καλά στη βάση της.
- Εάν η λάμα κοπής δεν προορίζεται για κοπή μετάλλων, αφαιρέστε μεταλλικά αντικείμενα (καρφιά, βίδες, μεντεσέδες κ.λπ.) πριν από την εργασία.
- Βεβαιωθείτε ότι ο κινητήρας του ηλεκτρικού εργαλείου δεν σταματά με φορτίο.
- Κατά τη λειτουργία, προσέξτε τη θέση του καλωδίου ρεύματος (πρέπει πάντα να βρίσκεται πίσω από το ηλεκτρικό εργαλείο). Αποφύγετε να το τυλίξετε γύρω από τα πόδια ή τα χέρια σας.
- Για να αποφύγετε ακούσια ενεργοποίηση του ηλεκτρικού εργαλείου σε περίπτωση απροσδόκητης διακοπής ρεύματος, γυρίστε αμέσως το διακόπτη στη θέση OFF.

- Μετά την απενεργοποίηση του ηλεκτρικού εργαλείου, η λάμα συνεχίζει να κινείται για κάποιο χρονικό διάστημα, οπότε αφήστε το εργαλείο στην άκρη μόνο όταν η λάμα σταματήσει πλήρως.
- Κατά τη διάρκεια μιας εργασίας, η λάμα κοπής θερμαίνεται έντονα, μην την αγγίζετε μέχρι να κρυώσει.

ΑΠΟΘΗΚΕΥΣΤΕ ΑΥΤΟ ΤΟ ΕΓΧΕΙΡΙΔΙΟ ΧΡΗΣΗΣ**⚠ ΠΡΟΣΟΧΗ:**

Κατάχρηση ή μη τήρηση των οδηγιών ασφαλείας που αναγράφονται σε αυτό το εγχειρίδιο χρήσης μπορεί να προκαλέσουν σοβαρό προσωπικό τραυματισμό.

4. Περιγραφή λειτουργιών και προδιαγραφών**Προβλεπόμενη χρήση**

Η σπαθόσεγα προορίζεται για κοπή σανίδων διαφόρων υλικών (ξύλο, πλαστικό, μέταλλο κ.λπ.). Η χρήση ειδικής λάμας διευρύνει σημαντικά το εύρος χρήσης του ηλεκτρικού εργαλείου, επιτρεπόντάς του να κόβει διάφορα δομικά υλικά, πριόνισμα με καμπύλη τροχιά, πριόνισμα με βύθιση κ.λπ.

⚠ ΠΡΟΣΟΧΗ:

Αν είναι απαραίτητη η αντικατάσταση του καλωδίου παροχής ρεύματος, τότε πρέπει να γίνει από έναν επαγγελματία ώστε να αποφευχθεί κίνδυνος ασφαλείας.

Εργαλείο	9506
Τάση λειτουργίας	230 V ~ 50 Hz
Ισχύς εισόδου	900 W
Ταχύτητα χωρίς φορτίο	0 - 2800 spm
Μήκος τάλαντωσης	22 mm
Ικανότητα κοπής σε Ξύλο	115 mm
Μέταλλο	6 mm
Στάθμη θορύβου	94 dB
Βάρος εργαλείου	2.43 kg

Συναρμολόγηση

Εγκατάσταση και ρύθμιση των στοιχείων του ηλεκτρικού εργαλείου

⚠ ΠΡΟΣΟΧΗ:

Πριν εκτελέσετε οποιαδήποτε εργασία στο ηλεκτρικό εργαλείο πρέπει να αποσυνδεθεί από τη παροχή ρεύματος.

⚠ ΠΡΟΕΙΔΟΠΟΙΗΣΗ:

Μην σφίγγετε τα στοιχεία στερέωσης υπερβολικά για να μην καταστρέψετε το σπείρωμα.

Εισαγωγή / αντικατάσταση της λάμας

⚠ ΠΡΟΣΟΧΗ:

Να φοράτε πάντοτε προστατευτικά γάντια όταν εγκαθιστάτε / αφαιρείτε τη λάμα, καθώς μπορεί να είναι ζεστή και οι αιχμηρές άκρες κοπής μπορεί να προκαλέσουν τραυματισμούς.

- Γυρίστε το τσοκ **5** και κρατήστε το σε αυτήν τη θέση.
- Εγκατάσταση της λάμας: Εισάγετε το στέλεχος της λάμα κοπής **9** στο τσοκ **5**.
- Αφαίρεση της λάμας: αφαιρέστε τη λάμα κοπής **9** από το τσοκ **5** (fig 1).
- Απελευθερώστε το τσοκ **5**.

⚠ ΠΡΟΣΟΧΗ:

Πριν αφαιρέσετε τη λάμα, βεβαιωθείτε ότι έχει κρυώσει αρκετά μετά την εργασία.

- Ελέγξτε τη σφιχτή συγκράτηση της λάμας **9** τραβώντας τη.

⚠ ΠΡΟΣΟΧΗ:

Εάν δεν στερεωθεί με ασφάλεια, η λάμα μπορεί να προκαλέσει τραυματισμούς.

Η λάμα **9** επιτρέπεται να εγκατασταθεί και με τα δόντια προς τα πάνω. Αυτό μπορεί να απαιτείται για συγκεκριμένα είδη εργασίας.

Πλάκα στήριξης

Η πλάκα στήριξης **4** διευκολύνει την εργασία με ηλεκτρικά εργαλεία, παρέχει κάθετη θέση της λάμας προς τη σανίδα και χρησιμεύει επίσης ως στοπ πριόνισματος που επιτρέπει την

προσαρμογή στη θέση του υλικού για πριόνισμα.

Διευκολύνεται από τη στερέωση περιστροφής, η πλάκα στήριξης **4** παίρνει κλίση αυτόματα ανάλογα με τη γωνία της επιφάνειας.

Για να μετακινήσετε την πλάκα στήριξης **4** προς τα εμπρός ή προς τα πίσω, κάντε τα εξής:

- Με το κλειδί άλλεν **8**, χαλαρώστε τις βίδες ρύθμισης πλάκας στήριξης **6** (fig 2).
- Ρυθμίστε την πλάκα στήριξης **4** στην κατάλληλη θέση μετακινώντας την εμπρός ή πίσω (fig 3).
- Με το κλειδί άλλεν **8**, σφίξτε τις βίδες ρύθμισης πλάκας στήριξης.

Λειτουργία

Χρήση του εργαλείου

Χρησιμοποιείτε πάντα τη σωστή τάση τροφοδοσίας: η τάση τροφοδοσίας πρέπει να ταιριάζει με τις πληροφορίες που αναφέρονται στην ταμπέλα αναγνώρισης του ηλεκτρικού εργαλείου.

Ενεργοποίηση και απενεργοποίηση

⚠ ΠΡΟΣΟΧΗ:

Πριν συνδέσετε το εργαλείο, ελέγχετε πάντα ότι η σκανδάλη του διακόπτη ON / OFF λειτουργεί σωστά και επιστρέφει στη θέση OFF όταν απελευθερώνεται.

Για να ενεργοποιήσετε το εργαλείο, πιέστε το διακόπτη ON / OFF **1** και κρατήστε τον πατημένο.

Για να απενεργοποιήσετε το εργαλείο, αφήστε το διακόπτη ON / OFF **1**.

Για να διατηρήσετε το εργαλείο σε κατάσταση συνεχούς λειτουργίας, πατήστε το κουμπί συνεχόμενης λειτουργίας **2** μετά από το πάτημα του διακόπτη ON / OFF **1** μέχρι τέρμα.

Για να απενεργοποιήσετε τη ρύθμιση συνεχούς λειτουργίας, απλά πατήστε τον διακόπτη ON / OFF **1**.

Ρύθμιση ταχύτητας

Το εργαλείο είναι εφοδιασμένο με ένα ρυθμιστή ταχύτητας **3** για τη μέγιστη ή ελάχιστη ταχύτητα. Περιστρέψτε το ρυθμιστή ταχύτητας **3** για να ρυθμίσετε τη μέγιστη ή ελάχιστη ταχύτητα.

Λειτουργία υποστήριξης ταχύτητας

Με αυτήν τη λειτουργία, η ταχύτητα στο ρελαντί και υπό φορτίο διατηρείται σχεδόν στο ίδιο επίπεδο παρέχοντας σταθερή απόδοση κοπής.

Επιλογή λάμας κοπή

Η εφαρμογή της λάμας υποδεικνύεται στη συσκευασία της. Μπορείτε επίσης να λάβετε συμβουλές από τον πωλητή. Επιλέξτε τον τύπο λάμας που ταιριάζει καλύτερα στο υλικό, τη λειτουργία πριονίσματος ή την ποιότητα της κοπής.

Γενικές συστάσεις για κοπή

❗ ΠΡΟΕΙΔΟΠΟΙΗΣΗ:

Πριν ξεκινήσετε, συνιστάται να κάνετε μια κάθετη τομή σε ένα κομμάτι σανίδας που δεν χρειάζεστε από το ίδιο υλικό με την επεξεργασμένη σανίδα.

- Πριν ξεκινήσετε, βεβαιωθείτε ότι η σανίδα είναι σταθερά στερεωμένη. Εάν χρησιμοποιείτε λάμα που προορίζεται για κοπή ξύλου, αφαιρέστε μεταλλικά αντικείμενα από τη σανίδα (καρφιά, κοχλίες κλπ.).
- Ενεργοποιήστε το ηλεκτρικό εργαλείο, περιμένετε μέχρι η λάμα να φτάσει στην καθορισμένη ταχύτητα και μόνο τότε ακουμπήστε τη λάμα στη σανίδα. Προσπαθήστε να μην ασκείτε υπερβολική πίεση στο ηλεκτρικό εργαλείο, κάτι που μπορεί να το υπερφορτώσει. Θυμηθείτε ότι η κοπή παίρνει λίγο χρόνο.
- Ιδιαίτερη προσοχή πρέπει να δοθεί στην επιλογή της κατάλληλης λάμας. Η ακατάλληλη λάμα μπορεί να προκαλέσει υπερβολική δόνηση του εργαλείου, κακή ποιότητα της τομής, καθώς και υπερθέρμανση της λάμας και του υλικού. Σε αυτήν την περίπτωση, συνιστάται να απενεργοποιήσετε το εργαλείο και να εγκαταστήσετε πιο κατάλληλη λάμα.
- Εάν η λάμα μπλοκαριστεί κατά τη λειτουργία, απενεργοποιήστε αμέσως το ηλεκτρικό εργαλείο και προσπαθήστε να αυξήσετε τη διατομή, και στη συνέχεια αφαιρέστε προσεκτικά τη λάμα από τη σανίδα.

❗ ΠΡΟΕΙΔΟΠΟΙΗΣΗ:

Μην προσπαθήσετε να αφαιρέσετε την μπλοκαρισμένη λάμα περιστρέφοντάς την στην τομή με το ηλεκτρικό εργαλείο ενεργοποιημένο, γιατί μπορεί να προκαλέσει βλάβη της λάμας και τραυματισμό.

- Μετά την ολοκλήρωση της εργασίας, απενεργοποιήστε το ηλεκτρικό εργαλείο, περιμένετε έως ότου η λάμα σταματήσει εντελώς και στη συνέχεια αφήστε το εργαλείο κατά μέρος. Αφού ρυθμίσετε την ταχύτητα, συνιστάται να κάνετε μια τομή σε ένα κομμάτι σανίδας (κατασκευασμένο από το ίδιο υλικό με την επεξεργασμένη σανίδα). Κατά τη συνεχή εργασία με χαμηλή ταχύτητα, το ηλεκτρικό εργαλείο θα πρέπει να κρυσώσει για 3 λεπτά, για αυτό ορίστε τη μέγιστη ταχύτητα και αφήστε το ηλεκτρικό εργαλείο να λειτουργήσει σε αδράνεια.

Αθόρυβη ρύθμιση ταχύτητας

Η αλλαγή της ταχύτητας από 0 σε μέγιστο εξαρτάται επίσης από την ισχύ που ασκείται στον διακόπτη. Ένα αδύναμο πάτημα σημαίνει χαμηλή ταχύτητα. Αυτό επιτρέπει την ομαλή ενεργοποίηση του ηλεκτρικού εργαλείου.

❗ ΠΡΟΕΙΔΟΠΟΙΗΣΗ:

Όταν κόβετε συγκεκριμένα υλικά, όπως μέταλλο, είναι δυνατή η υπερβολική υπερθέρμανση της λάμας και συνιστάται η χρήση ψυκτικών ή λιπαντικών, εφαρμόζοντας τα απευθείας στο μέρος όπου η λάμα αγγίζει τη σανίδα.

Κοπή σε καμπύλη τροχιά

Όταν χρησιμοποιούνται στενές λάμες, είναι δυνατή η κοπή σε καμπύλες τροχιές.

Κοπή με βύθιση

❗ ΠΡΟΕΙΔΟΠΟΙΗΣΗ:

Η βυθιζόμενη κοπή μπορεί να γίνει μόνο σε μαλακά υλικά, όπως ξύλο, γυψοσανίδα, κλπ.

Αυτή η μέθοδος επιτρέπει τη πραγματοποίηση τομής χωρίς προκαταρκτική διάτρηση, όχι απαραίτητα από την άκρη της σανίδας. Η λάμα **11** βυθίζεται και κόβει τη σανίδα.

❗ ΠΡΟΕΙΔΟΠΟΙΗΣΗ:

Χρησιμοποιήστε μόνο κοντές λάμες για αυτήν τη μέθοδο.

- Πιέστε την πλάκα στήριξης **4** και τη λάμα **11** πάνω στη σανίδα. Ενεργοποιήστε το ηλεκτρικό εργαλείο. Σηκώστε απαλά το πίσω μέρος του ηλεκτρικού εργαλείου, βυθίστε αργά τη λάμα **9** στη σανίδα αργά (fig 4).
- Μόλις η λάμα **9** κόψει τη σανίδα, ρυθμίστε

το εργαλείο στην κανονική λειτουργία και συνεχίστε τη κοπή κατά μήκος της προκαθορισμένης γραμμής.

Κοπές ακριβείας για προεξοχές σε τοίχο

- Οι εύκαμπτες διμεταλλικές λάμες επιτρέπουν την κοπή των προεξέχοντων στοιχείων των κατασκευών (βραχίονες, εξαρτήματα, σωλήνες) με απόλυτη ακρίβεια στην επιφάνεια του τοίχου, ώστε να μην υπάρχει η παραμικρή προεξοχή.
- Πιέστε το άκρο της λάμας **9** στον τοίχο (η λάμα πρέπει να εφάπτεται ακριβώς στην επιφάνεια του τοίχου) και κόψτε το προεξέχον τμήμα της κατασκευής. Όταν κόβετε, να ασκείτε πλευρική πίεση στο ηλεκτρικό εργαλείο με συνεχή προσπάθεια, αυτό βοηθά στην αποφυγή εμπλοκής της λάμας **9** (fig 5).

❗ ΠΡΟΕΙΔΟΠΟΙΗΣΗ:

Βεβαιωθείτε ότι η λάμα κοπής είναι πάντα μεγαλύτερη από τη διάμετρο του αντικειμένου κοπής, διαφορετικά υπάρχει πιθανότητα ανάκρουσης, και υπάρχει κίνδυνος η λάμα να σπάσει.

5. Συντήρηση

Ο σωστός και τακτικός καθαρισμός θα βελτιώσει την ασφάλεια και θα επεκτείνει τη διάρκεια ζωής του εργαλείου.

Για ασφαλή και σωστή εργασία, πάντα να κρατάτε καθαρές τις υποδοχές εξεαρισμού και το ίδιο το εργαλείο σε καλή κατάσταση.

Το εργαλείο μπορεί να καθαριστεί αποτελεσματικά με ξηρό συμπιεσμένο αέρα ή με ένα μαλακό πανί βρεγμένο με σαπουνόνερο. **Πάντα να φοράτε προστατευτικά ματιών όταν καθαρίζετε τα εργαλεία με συμπιεσμένο αέρα.**

Ορισμένα καθαριστικά μέσα και διαλύτες μπορεί να προκαλέσουν βλάβη σε πλαστικά μέρη. Κάποια από αυτά είναι: βενζίνη, τετραχλωράνθρακας, χλωριωμένοι διαλύτες καθαρισμού, αμμωνία και οικιακά απορρυπαντικά που περιέχουν αμμωνία.

⚠ ΠΡΟΣΟΧΗ:

Απενεργοποιήστε το εργαλείο, αποσυνδέστε την από το ρεύμα και περιμένετε μέχρι να κρυώσει πριν από τον καθαρισμό ή τη συντήρηση για να αποφύγετε ηλεκτροπληξία ή εγκαύματα.



Να φοράτε προστατευτικά αυτιών



Να φοράτε προστατευτικά ματιών



Να φοράτε μάσκα για τη σκόνη

Πρόσθετες οδηγίες συντήρησης για εργαλεία ρεύματος

Οι ψύκτρες (καρβουνάκια) και ο διακόπτης στο εργαλείο σας (αν υφίστανται) έχουν σχεδιαστεί για πολλές ώρες αξιόπιστης λειτουργίας. Για να διατηρηθεί η μέγιστη απόδοση του κινητήρα, συνιστούμε κάθε δύο έως έξι μήνες να εξετάζονται οι ψύκτρες.

Αποθήκευση

Αποθηκεύστε το εργαλείο, το εγχειρίδιο χρήσης και όπου είναι απαραίτητο τα αξεσουάρ στη γνήσια συσκευασία. Με αυτό τον τρόπο θα έχετε πάντα όλη την πληροφορία και τα διάφορα μέρη στη διάθεσή σας.

6. Εγγύηση

Αυτό το εργαλείο έχει ελεγχθεί από τον κατασκευαστή. Από την ημερομηνία αγοράς από τον τελικό καταναλωτή, η εγγύηση δύο ετών για **ερασιτεχνική χρήση** καλύπτει κάθε ελαττωματικό υλικό και κατασκευή. Η απόδειξη ή το τιμολόγιο αγοράς πρέπει να επιδεικνύεται σε περίπτωση επισκευής που καλύπτεται από την εγγύηση. Για πιθανές βλάβες κατά τη διάρκεια της περιόδου εγγύησης, θα πρέπει να απευθυνθείτε στο κατάστημα λιανικής πώλησης από το οποίο πραγματοποιήθηκε η αγορά.

Όροι εγγύησης

Η εγγύηση ισχύει μόνο όταν:

- Το εργαλείο έχει χρησιμοποιηθεί σωστά και για τον σκοπό για τον οποίο αγοράστηκε.
- Το εργαλείο παρουσιάζει ένα πρόβλημα που οφείλεται σε ελαττωματικό υλικό και κατασκευή.
- Το εργαλείο αδυνατεί να εκτελέσει εργασίες σύμφωνα με τις τεχνικές προδιαγραφές που παρέχονται.

Δεν καλύπτονται από την εγγύηση ζημιές που οφείλονται σε αιτίες όπως:

- Φθορά λόγω ακατάλληλης χρήσης.
- Μερική ή ολική αποσυναρμολόγηση. Η αποσυναρμολόγηση πρέπει να γίνεται μόνο από προσωπικό εξουσιοδοτημένο από τον επίσημο διανομέα.
- Ζημιές λόγω υπερφόρτωσης.
- Χρήση εσφαλμένου ή ασύμβατου εξαρτήματος.
- Κακή συντήρηση από τον χειριστή ή οποιοδήποτε άλλο τρίτο μέρος.
- Φθορά που προκλήθηκε από εξωτερικούς παράγοντες ή ξένα σωματίδια (σκόνη, μπάζα κλπ.)
- Φθορά λόγω μη συμμόρφωσης με τις οδηγίες αυτού του εγχειριδίου.

Εάν, κατά τη διάρκεια της περιόδου εγγύησης, υπάρχει ζημιά που δεν μπορεί να επισκευαστεί από το εξουσιοδοτημένο τμήμα σέρβις, το εργαλείο θα αντικατασταθεί χωρίς πρόσθετο κόστος.

7. Επισκευή / Σέρβις

Σε περίπτωση ανάγκης για επισκευή μετά τη λήξη της περιόδου εγγύησης, θα δώσουμε την καλύτερη δυνατή προσοχή για την επιτυχή επιδιόρθωση του εργαλείου.

8. Περιβάλλον



Μην απορρίπτετε τις ηλεκτρικές μηχανές ως αστικά απόβλητα χωρίς διαλογή, χρησιμοποιήστε χωριστές εγκαταστάσεις συλλογής.

Επικοινωνήστε με τα συστήματα συλλογής τοπικής κυβέρνησης που είναι διαθέσιμα. Εάν τα ηλεκτρικά μηχανήματα απορρίπτονται σε χώρους υγειονομικής ταφής ή χωματερές, επικίνδυνες ουσίες μπορεί να διαρρεύσουν στα υπόγεια ύδατα και να εισέλθουν στην τροφική αλυσίδα, βλάπτοντας την υγεία και την ευημερία.

Κατά την αντικατάσταση των παλαιών μηχανημάτων με καινούργια, ο έμπορος λιανικής θα χαρεί να πάρει πίσω το παλιό σας μηχανήμα για απόρριψη.

9. Δήλωση Συμμόρφωσης

Εξουσιοδοτημένος Αντιπρόσωπος

ΠΑΠΑΔΕΑΣ Α.Ε.

Νόε, Θέση Μάνδρα Κώστα, 19300, Ασπρόπυργος, Ελλάδα

Δια της παρούσης δηλώνεται ότι:

Το εργαλείο “**Ηλεκτρική Σπαθόσеча**” με **ΚΩΔΙΚΟ: 9506** και διακριτικό τίτλο: **M1W-DD16-115** υπό την επωνυμία **KRAUSMANN** (Περιγραφή: Ηλεκτρική σεγάτσα 900W, 230V~50Hz, μεταβλητή ταχύτητα 0-2800min⁻¹, βάθος κοπής σε μέταλλο 6mm, σε ξύλο 115mm, σε έγχρωμο κουτί), είναι σχεδιασμένο σύμφωνα με τη διάταξη των Οδηγιών 2006/42/EC, 2014/30/EC και σύμφωνα με τα ακόλουθα πρότυπα: EN62841-1:2015+AC:15, EN62841-2-11:2016, EK9-BE-88:2014, EN55014-1:2017, EN55014-2:2015, EN61000-3-2:2014, EN61000-3-3:2013.

Έτος απόκτησης “CE” πιστοποίησης: 2019

Ημερομηνία: 9 Αυγούστου 2019



* Τα αξεσουάρ και τα περιεχόμενα ενδέχεται να αλλάξουν από το εργοστάσιο παραγωγής χωρίς προειδοποίηση, σε αυτή την περίπτωση η εταιρεία δεν φέρει καμία ευθύνη.

KRAUSMANN
POWER TOOLS

RELIABLE PERFORMANCE

9506

www.krausmann.gr

