

9652

PLUNGE ROUTER

ΠΟΥΤΕΡ ΒΥΘΙΖΟΜΕΝΟ



Operation manual
Εγχειρίδιο χρήσης

EN | GR

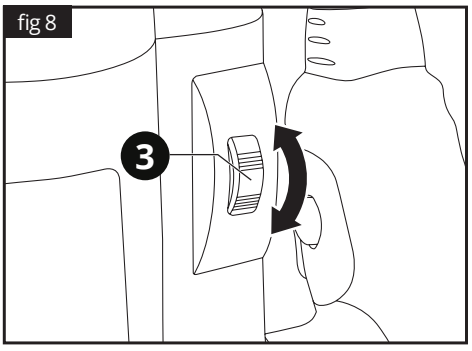
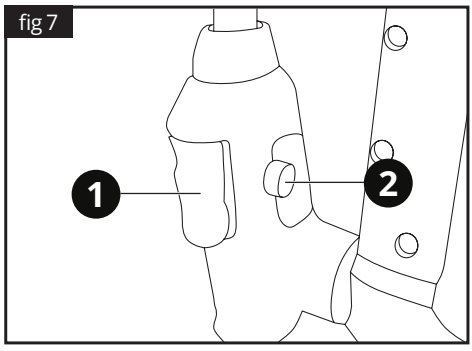
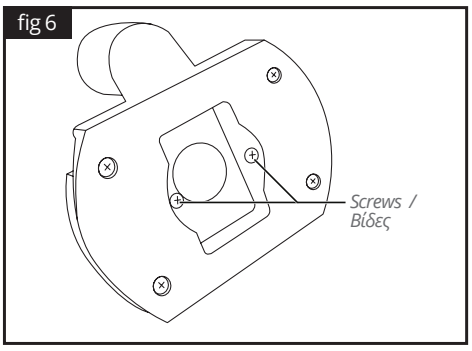
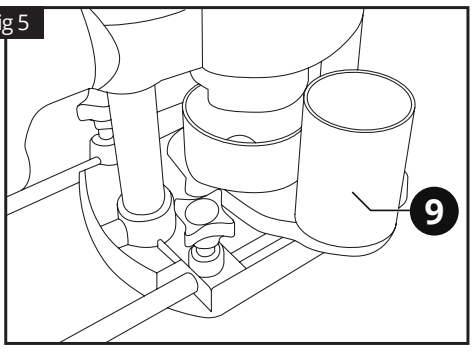
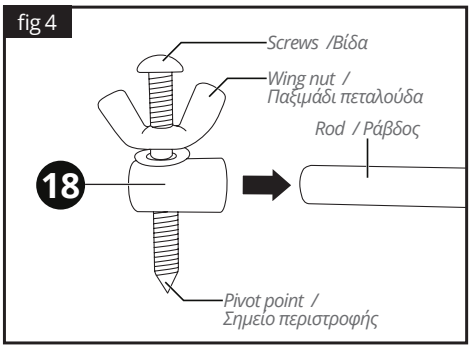
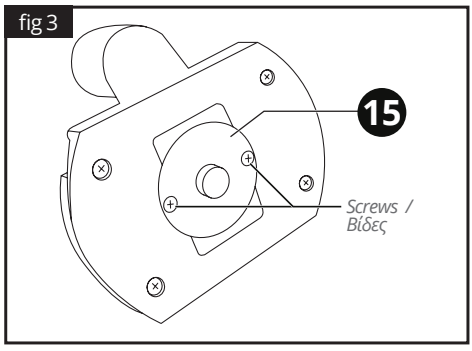
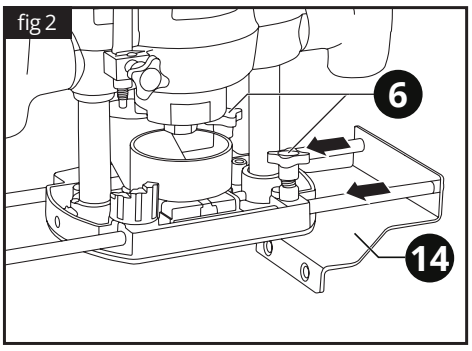
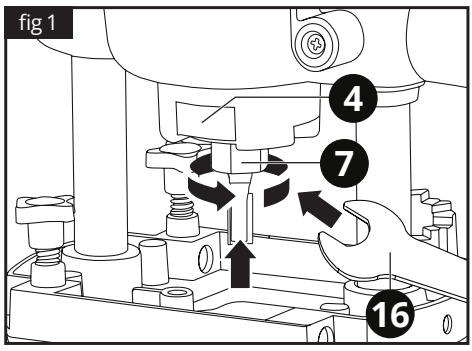

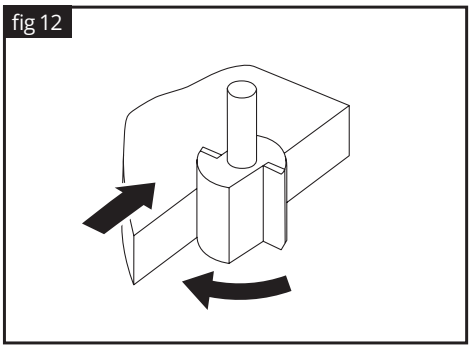
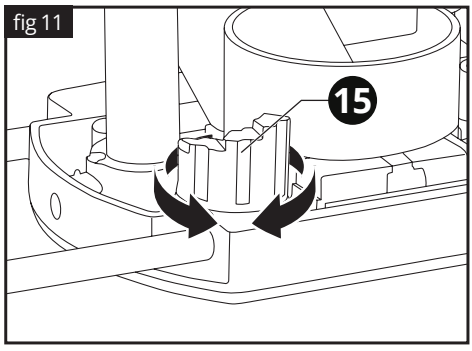
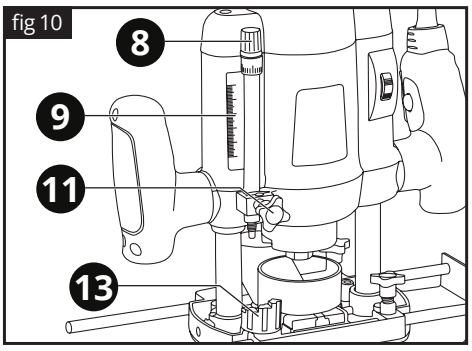
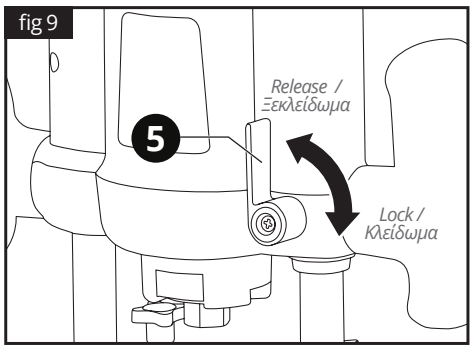

ENGLISH | EN

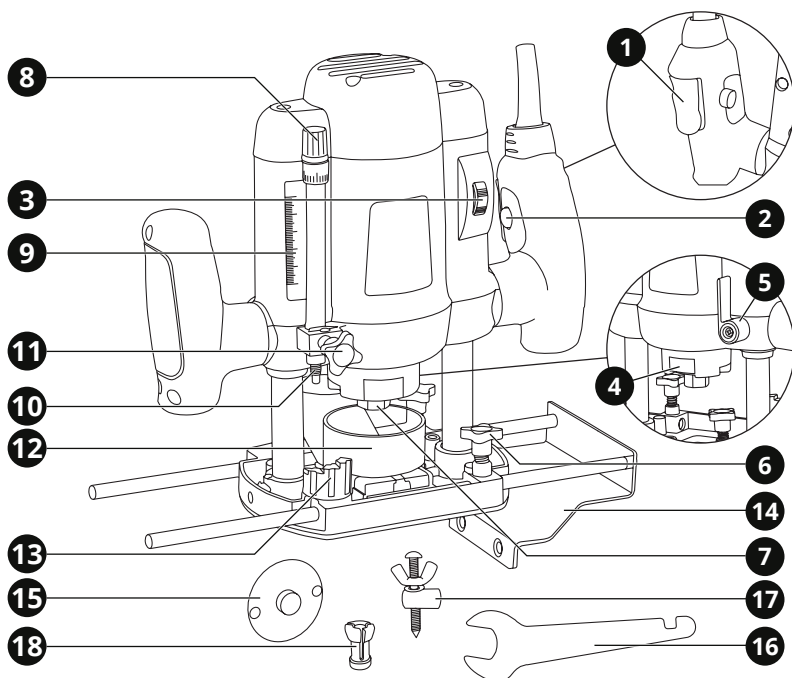

1. Overview

Tool description

- | | |
|--|-----------------------------------|
| 1 ON / OFF trigger | 10 Depth stop |
| 2 Safety button | 11 Depth stop lock |
| 3 Speed adjustment wheel | 12 Dust extraction adaptor |
| 4 Spindle lock | 13 Multi-stop turret |
| 5 Plunge lock lever | 14 Parallel guide |
| 6 Parallel guide locking screws | 15 Template guide |
| 7 Collet nut & chuck 8 mm | 16 Collet nut wrench |
| 8 Micro adjustment dial | 17 Trammel attachment |
| 9 Scale | 18 Chuck 6 mm |

2. General safety regulations

⚠ WARNING:

Disconnect the plug from the power source before making any assembly, adjustments or changing accessories. Such preventative safety measures reduce the risk of starting the tool accidentally.

Read carefully and understand all instructions before using the tool.

When using power tools, the following instructions must be followed to prevent hazards such as electric shock, fire and/or serious injury.

Work area safety

- ▶ Keep work area clean and well lit. Cluttered benches and dark areas invite accidents.
- ▶ Do not operate power tools in explosive atmospheres, such as in the presence of flammable liquids, gases or dust. Power tools create sparks which may ignite the dust or fumes.
- ▶ Keep children and bystanders away while operating a power tool. Distractions can cause you to lose control.

Electrical safety

- ▶ Power tool plugs must match the outlet. Never modify the plug in any way. Do not use any adapter plugs with earthed (grounded) power tools. Unmodified plugs and matching outlets will reduce the risk of electric shock.
- ▶ Avoid body contact with earthed or grounded surfaces such as pipes, radiators, ranges and refrigerators. There is an increased risk of electric shock if your body is earthed or grounded.
- ▶ Do not expose power tools to rain or wet conditions. Water entering a power tool will increase the risk of electric shock.
- ▶ Do not abuse the cord. Never use the cord for carrying, pulling or unplugging the power tool. Keep cord away from heat, oil, sharp edges or moving parts. Damaged or entangled cords increase the risk of electric shock.
- ▶ When operating a power tool outdoors, use

an extension cord suitable for outdoor use. Use of a cord for outdoor use reduces the risk of electric shock.

Personal safety

- ▶ Stay alert, watch what you are doing and use common sense when operating a power tool. Do not use a power tool while you are tired or under the influence of drugs, alcohol or medication. A moment of distraction while operating power tools may result in serious personal injury.
- ▶ Use safety equipment. Always wear eye protection. Safety equipment such as dust mask, non-skid safety shoes, hard hat, or hearing protection used for appropriate conditions will reduce personal injuries.
- ▶ Avoid accidental starting. Ensure the switch is in the off-position before plugging in. Carrying power tools with your finger on the switch or plugging in power tools that have the switch on invites accidents.
- ▶ Remove any adjusting key or wrench before turning the power tool ON. A wrench or a key left attached to a rotating part of the power tool may result in personal injury.
- ▶ Do not overreach. Keep proper footing and balance at all times. This enables better control of the power tool in unexpected situations.
- ▶ Dress properly. Do not wear loose clothing or jewellery. Keep your hair, clothing and gloves away from moving parts. Loose clothes, jewellery or long hair can be caught in moving parts.
- ▶ If devices are provided for the connection of dust extraction and collection facilities, ensure these are connected and properly used. Use of these devices can reduce dust related hazards.

Power tool use and care

- ▶ Do not force the power tool. Use the correct power tool for your application. The correct power tool will do the job better and safer for the purpose for which it was designed.
- ▶ Do not use the power tool if the switch does not turn it ON and OFF. Any power tool that cannot be controlled with the switch is dangerous and must be repaired.

- ▶ Disconnect the plug from the power source before making any adjustments, changing accessories or storing power tools. Such preventative safety measures reduce the risk of starting the power tool accidentally.
- ▶ Store idle power tools out of the reach of children and do not allow persons unfamiliar with the power tool or these instructions to operate the power tool. Power tools are dangerous in the hands of untrained users.
- ▶ Maintain power tools, check for misalignment or binding of moving parts, breakage of parts and any other condition that may affect the power tools' operation. If damaged, have the power tool repaired before use. Many accidents are caused by poorly maintained power tools.
- ▶ Keep cutting tools sharp and clean. Properly maintained cutting tools with sharp cutting edges are less likely to bind and are easier to control.
- ▶ Use the power tool, accessories and tool bits etc., in accordance with these instructions and in the manner intended for the particular type of power tool, taking into account the working conditions and the work to be performed. Use of the power tool for operations different from intended could result in a hazardous situation.

Service

- ▶ Have your power tool serviced by a qualified repair person using only genuine replacement parts. This will ensure that the safety of the power tool is maintained.
- ▶ Follow instruction for lubricating and changing accessories.
- ▶ Keep handles dry, clean and free from oil and grease.

3. Specific safety regulations

DO NOT let comfort or familiarity with product (gained from repeated use) replace strict adherence to electric power tools' safety rules. If you use this tool unsafely or incorrectly, you can suffer serious personal injury.

- 1 Wear ear protectors. Exposure to noise can cause hearing loss.
- 2 Use auxiliary handles supplied with the tool. Loss of control can cause personal injury.
- 3 Hold power tools by insulated gripping surfaces when performing an operation where the cutting tool may contact hidden wiring or its own cord. Contact with a "live" wire will make exposed metal parts of the tool "live" and shock the operator.
- 4 Wear a hard hat (safety helmet), safety glasses and/or face shield. Ordinary eye or sun glasses are NOT safety glasses. It is also highly recommended that you wear a dust mask and thickly padded gloves.
- 5 Be sure the bit is secured in place before operation.
- 6 Under normal operation, the tool is designed to produce vibration. The screws can come loose easily, causing a breakdown or accident. Check tightness of screws carefully before operation.
- 7 In cold weather or when the tool has not been used for a long time, let the tool warm up for a while by operating it under no load. This will loosen up the lubrication.
- 8 Always be sure you have a firm footing. Be sure no one is below when using the tool in high locations.
- 9 Hold the tool firmly with both hands.
- 10 Keep hands away from moving parts.
- 11 Do not leave the tool running. Operate the tool only when hand-held.
- 12 Do not point the tool at any one in the area when operating. Parts could fly out and injure someone seriously.
- 13 Do not touch parts close to the bit immediately after operation; they may be extremely hot and could burn your skin.
- 14 Some material contains chemicals which may be toxic. Take caution to prevent dust inhalation and skin contact. Follow material supplier safety data.

Additional safety regulations for plunge router

- Some dust created by power sanding, saw-

ing, grinding, drilling, and other construction activities, contains chemicals which cause cancer and birth defects or other reproductive harm. Some examples of these chemicals are:

- Lead from lead-based paints
- Crystalline silica from bricks and cement or other masonry products
- Arsenic and chromium from chemically treated lumber

Your risk from these exposures varies, depending on how often you do this type of work. To reduce your exposure to these chemicals: work in a well ventilated area, and work with approved safety equipment, such as those dust masks that are specially designed to filter out microscopic particles.

Vibration safety

This tool vibrates during use. Repeated or long-term exposure to vibration may cause temporary or permanent physical injury, particularly to the hands, arms and shoulders. To reduce the risk of vibration-related injury:

- Anyone using vibrating tools regularly or for an extended period should first be examined by a doctor and then have regular medical check-ups to ensure medical problems are not being caused or worsened from use. Pregnant women or people who have impaired blood circulation to the hand, past hand injuries, nervous system disorders, diabetes, or Raynaud's Disease should not use this tool. If you feel any symptoms related to vibration (such as tingling, numbness, and white or blue fingers), seek medical advice as soon as possible.
- Do not smoke during use. Nicotine reduces the blood supply to the hands and fingers, increasing the risk of vibration-related injury.
- Wear suitable gloves to reduce the vibration effects on the user.
- Use tools with the lowest vibration when there is a choice.
- Include vibration-free periods each day of work.
- Grip tool as lightly as possible (while still keeping safe control of it). Let the tool do the work.
- To reduce vibration, maintain the tool as explained in this manual. If any abnormal

vibration occurs, stop use immediately.

SAVE THESE INSTRUCTIONS

⚠ WARNING:

Misuse or failure to follow the safety rules stated in this instruction manual may cause serious personal injury.

4. Functional description and specifications

Intended use

The tool is intended for work exclusively for carving, finishing and design on wood surface.

⚠ WARNING:

If the replacement of the supply cord is necessary, it has to be done by a professional to avoid a safety hazard.

Tool	9652
Power supply	230V~50Hz
Power input	1400W
No load speed	4000-26000 rpm
Chuck	6 & 8 mm
Cable length	2 m
Weight	3.07 kg

Assembly

⚠ WARNING:

Always be sure that the tool is switched off and unplugged before carrying out any work on the tool.

Installing a router bit

Insert the router bit (not included) all the way into the collet cone. Press the shaft lock **4** to keep the shaft stationary and use the collet nut wrench **16** to tighten the collet nut **7** securely (fig 1). When using router bits with smaller shank diameter, first insert the appropriate collet sleeve into the collet cone, then install the router bit as described above.

⚠ CAUTION:

Install the router bit securely. Always use only the wrench provided with the tool. A loose or overtightened router bit can be dangerous.

Use always a collet which is suitable for the shank diameter of the bit. Do not tighten the collet nut without inserting a router bit or install small shank bits without using a collet sleeve. Either can lead to breakage of the collet cone.

Use only router bits of which the maximum speed, as indicated on the bit, does exceed the maximum speed of the router.

ℹ NOTE:

To remove a router bit, simply follow the above procedure in reverse order.

Installing the parallel guide

The parallel guide **14** is effectively used for straight cuts when chamfering or grooving, allowing the user to follow a straight edge with accuracy.

- Fit the assembled parallel guide **14** to the router as shown on fig 2.
- Secure using the parallel guide locking screws **6**.
- Make a test cut on a piece of scrap material to ensure that the adjustment is correct.

Fitting the template guide

The template guide **15** allows the user to duplicate a particular shape, that shape being used as a template.

ℹ NOTE:

The template guide can only be used if the dust extraction adaptor is fitted.

- With the tool upside down, remove the two screws securing the dust extraction collar in place.
- Fit the template guide **15** with the raised boss facing the workpiece (fig 3).
- Secure using the two screws.

Installing the trammel attachment

- Remove one of the rods from the parallel guide **14** and insert the trammel attachment **18** into position on the router (fig 4). Secure in

place using the parallel guide locking screws **6** (fig 2).

- Loosen the wing nut on the trammel attachment **18** and slide the attachment on to the parallel guide rod (fig 4).
- Adjust the height of the pivot point by turning the screw.
- Tighten the wing nut to lock the pivot point in place and the trammel attachment **18** to the rod.

Installing the dust extraction adaptor

- Fit the dust extraction adaptor **9** to the router (fig 5).
- Use the screws provided to secure the dust extraction adaptor **9** (fig 6).

⚠ WARNING:

Before plugging in the tool, always make sure the switch trigger actuates properly and returns to the OFF position.

Operation**Switching ON and OFF****⚠ WARNING:**

Observe correct mains voltage! The voltage of the power source must agree with the voltage specified on the type plate of the power tool. Make sure that the power switch is in the OFF position, then plug in the tool.

Grip the tool with both hands, ensuring the ON / OFF trigger **1** is in the right hand. Push and hold the safety button **2**, then pull the ON / OFF trigger **1** (fig 7). Allow the motor to reach full speed before use.

To stop the router, simply release the ON / OFF trigger **1**.

Speed adjustment

The tool speed can be adjusted according to your needs, to suit the bit diameter and the type of material being cut. Rotate the speed adjustment wheel **3** to adjust the speed setting from 1 to 7 (fig 8).

Generally, the larger the diameter of the bit, the slower the tool speed should be.

i NOTE:

It is advisable to make practice cuts on a piece of scrap timber to determine the best speed.

Plunging the router

Place router on the workpiece with the cutter in the position to be cut. Press down on both handles to the required depth, pushing the bit into the work piece. The depth stop **10** should be preset (see "Adjusting cutting depth" on page 9) Pull the plunge lock lever **5** towards the handle to lock the body in position (fig 9).

To raise the tool, push the plunge lock lever **5** away from the handle and allow the body to rise out of the workpiece.

⚠ WARNING:

Ensure that the tool has reached operating speed before beginning any cutting operations.

Adjusting cutting depth

With the appropriate bit installed, proceed as follows:

- Fit a suitable router bit and place the tool on a flat surface.
- Release the plunge lock lever **5** and lower the tool body until the bit just touches the flat surface, then apply the plunge lock (fig 9).
- Slacken the depth stop lock **11** and lower the depth stop rod, until the rod touches the multi-stop turret **13** at its lowest setting. Make a note of the position indicated on the scale **9** (fig 10).
- Raise the height of the depth stop rod by the depth you want to cut into the wood. Each mark on the scale is equal to 1mm.
- Tighten the depth stop lock **11**.
- Fine adjustment can be made by turning the micro adjustment dial **8**. A full turn is equal to 1mm.

⚠ CAUTION:

To prevent damage to the motor or difficulty controlling the tool, the depth of cut should be limited to 10mm at one pass. If you require more than 10mm, make several passes with progressively deeper settings.

Using the multi-stop turret

The multi-stop turret **13** can be used to assist in making multiple passes. Using the turret in this manner removes the necessity for resetting the adjuster rod for each pass. Each stop on the turret is approximately 3mm.

- With the total depth set and the router raised fully, rotate the turret to a higher step to restrict the depth of cut (fig 11).
- Make the first pass on the wood.
- Rotate the turret to a lower setting and make the second pass.
- Repeat this until the final cut is made.

Direction of feed

Remember that the direction the cutter is fed into the wood must always be against the direction of rotation (fig 12). This ensures a quality finish and also ensures that the cutting action pulls the side fence or guide bearing into the wood.

Feed rate

The optimum speed at which the bit is fed into the workpiece will come with experience.

- Feeding too fast may cause a poor quality cut or damage the motor.
- Move too slowly and the bit may leave burn marks on the face of the wood.

The proper feed rate to use depends on the bit size, the material being cut, the depth of the cut and the speed selected. It is advisable to make practice cuts on a piece of scrap timber to determine the best feed rate.

5. Maintenance

Correct and regular cleaning will improve the safety and extend the lifespan of the device.

For safe and proper working, always keep the tool and ventilation slots clean.

The tool may be cleaned most effectively with compressed dry air or with a soft cloth moistened with soapy water. **Always wear safety goggles when cleaning tools with compressed air.**

Certain cleaning agents and solvents damage plastic parts. Some of these are: gasoline, carbon tetrachloride, chlorinated cleaning solvents,

ammonia and household detergents that contain ammonia.

The brushes and commutator in your tool have been engineered for many hours of dependable service. To maintain peak efficiency of the motor, we recommend every two to six months the brushes be examined.

Store the tool, operating instructions and where necessary the accessories in the original packaging. In this way you will always have all the information and parts ready to hand.

⚠ WARNING:

Turn the device off, disconnect it from the mains and wait until it cools down before cleaning or maintenance to avoid electric shock or burn.



Wear ear defenders



Wear safety goggles



Wear a dust mask

6. Warranty

This tool has been checked by the manufacturer. From the date of purchase by the final consumer, a two year warranty for **amateur use** covers any faulty material and manufacturing. The receipt or invoice of purchase needs to be displayed in case of a repair that is covered by the warranty. For possible faults during the warranty period, you should address your issue to the retail shop from which the purchase was made.

Terms of warranty

The warranty is valid only when:

- The tool has been used properly and for the purpose for which it was purchased.
- The tool presents a problem that is due to faulty material and manufacturing.
- Incapability of the tool to perform according to the technical specs provided.

Damages are not covered by the warranty that are due to causes such as:

- Wear due to improper use.
- Partial or total disassembly. The tool's shell must be disassembled only by personnel authorised by the official distributor.
- Damage due to overloading.
- Usage of incorrect or incompatible accessory.
- Bad maintenance from the operator or any other third party.
- Wear that was induced by external factors or rogue particles (dust, debris etc.)
- Wear due to non compliance with the instructions in this manual.

If, during the warranty period, there is a fault that can not be repaired from the authorised service department, the tool will be replaced without any extra cost.

7. Repair / Servicing

In case there is a need for a repair after the warranty period has expired, we will provide the best possible attention to repair the tool successfully.

8. Disposal



Do not dispose of electrical machines as unsorted municipal waste, use separate collection facilities.

Contact your local government collection systems for information regarding the collection systems available.

If electrical machines are disposed of in landfills or dumps, hazardous substances can leak into the groundwater and get into the food chain, damaging your health and well-being. When replacing old machines with new ones, the retailer will be happy to take back your old machine for disposal.

9. Declaration of Conformity

Authorized Representative

PAPADEAS S.A.

4-6 Iroon 1912 St., 13671, Acharne, Greece

Herewith declares that:

The **Plunge Router** with **CODE: 9652** and distinc-

tive title: **60082A** under the brand **KRAUSMANN**
(Description: Plunge Router with soft grip handle, 1400W, variable speed 4000-26000rpm, 2m cable, VDE plug, with 8mm chuck 1pc, in color box (4pcs/ctn)), is designed in conformity with provision of the Directives 2006/42/EC, 2014/30/EU and the following manufacturing standards: EN62841-1:2015, EN62841-2-17:2017, AfPS GS 2014:01, EN55014-1:2017, EN55014-2:2015, EN IEC 61000-3-2:2019, EN61000-3-3:2013+A1.

Year in which "CE" marking was affixed: 2019

Date: March 7th 2019



** Accessories and contents may change from the production factory without any warnings, in that case the company bears no responsibility.*

ΕΛΛΗΝΙΚΑ | GR

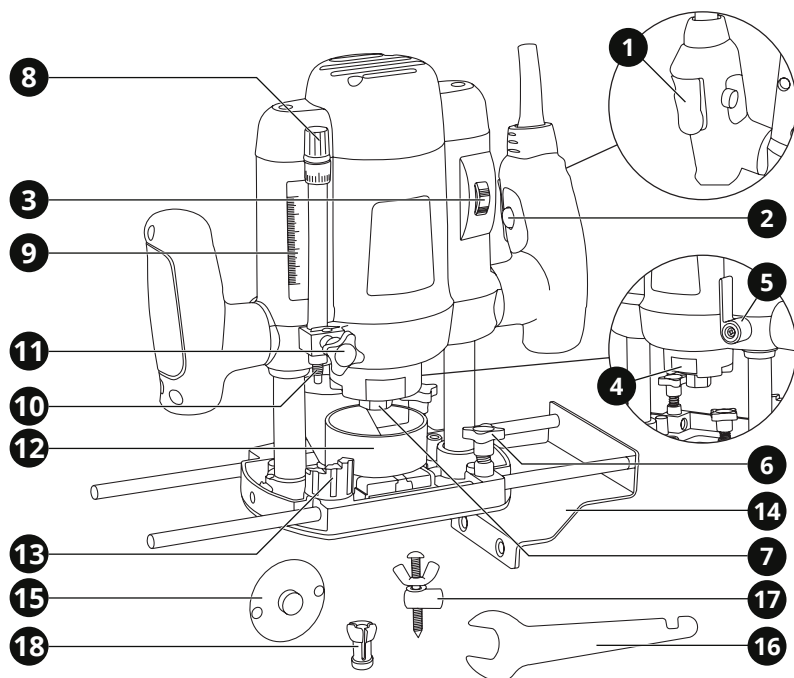

1. Επισκόπηση

Περιγραφή Εργαλείου

- | | |
|---------------------------------------|---------------------------------|
| 1 Διακόπτης ON / OFF | 10 Δείκτης βάθους |
| 2 Κουμπί ασφαλείας | 11 Κλειδώμα δείκτη βάθους |
| 3 Τροχός ρύθμισης ταχύτητας | 12 Στόμο εξαγωγής σκόνης |
| 4 Κουμπί κλειδώματος άξονα | 13 Μύλος πολλαπλών ορίων βάθους |
| 5 Μοχλός κλειδώματος βυθίσματος | 14 Παράλληλος οδηγός |
| 6 Βίδες κλειδώματος παράλληλου οδηγού | 15 Οδηγός σχεδίου |
| 7 Παξιμάδι κολάρου & τσοκ 8 mm | 16 Κλειδί παξιμαδιού κολάρου |
| 8 Προσαρμογέας μικρο-ρύθμισης | 17 Εξάρτημα για κυκλικές κοπές |
| 9 Κλίμακα | 18 Τσοκ 6 mm |

2. Γενικές οδηγίες ασφαλείας

⚠ ΠΡΟΣΟΧΗ:

Αποσυνδέστε το φως από την πρίζα πριν προχωρήσετε σε συναρμολόγηση, παραμετροποιήσεις ή αλλαγή αξεσουάρ.

Τέτοια προληπτικά μέτρα ασφάλειας μειώνουν τον κίνδυνο ακούσιας εκκίνησης του εργαλείου.

Διαβάστε προσεκτικά και τηρήστε αυτές τις οδηγίες πριν τη χρήση του εργαλείου.

Όταν χρησιμοποιείτε ηλεκτρικά εργαλεία, οι ακόλουθες οδηγίες πρέπει να τηρούνται για τη πρόληψη κινδύνου ηλεκτροπληξίας, προσωπικού τραυματισμού και πυρκαγιάς.

Ασφάλεια χώρου εργασίας

- ▶ Διατηρείτε το χώρο εργασίας καθαρό και καλά φωτισμένο. Οι βρώμικοι χώροι και οι σκοτεινοί πάγκοι εργασίας κρύβουν κινδύνους.
- ▶ Μη λειτουργείτε ηλεκτρικά εργαλεία στη βροχή ή σε υγρά μέρη. Μη χρησιμοποιείτε τα ηλεκτρικά εργαλεία κοντά σε εύφλεκτα υγρά ή αέρια. Τα ηλεκτρικά εργαλεία δημιουργούν σπινθήρες που μπορεί να αναφλέξουν τη σκόνη ή τις αναθυμιάσεις.
- ▶ Κρατήστε τους επισκέπτες και τα παιδιά μακριά ενώ λειτουργείτε ένα ηλεκτρικό εργαλείο. Κάθε απόσπαση της προσοχής σας μπορεί να προκαλέσει απώλεια ελέγχου του εργαλείου και να προκαλέσει ατύχημα.

Ασφάλεια ηλεκτρισμού

- ▶ Τα φως των ηλεκτρικών εργαλείων πρέπει να ταιριάζουν με τις πρίζες. Ποτέ μην τροποποιείτε την πρίζα με οποιοδήποτε τρόπο. Μη χρησιμοποιείτε μετατροπείς πρίζας με γειωμένα ηλεκτρικά εργαλεία. Οι πρίζες που δεν έχουν τροποποιηθεί και που ταιριάζουν στο φως θα μειώσουν τον κίνδυνο ηλεκτροπληξίας.
- ▶ Αποφεύγετε σωματική επαφή με γειωμένες επιφάνειες όπως σωλήνες, καλωριφέρ, ψυγεία. Υπάρχει αυξημένος κίνδυνος ηλεκτροπληξίας αν το σώμα σας είναι γειωμένο.

- ▶ Μην εκθέτετε ηλεκτρικά εργαλεία σε συνθήκες βροχής ή σε υγρά. Το νερό που εισέρχεται σε ένα ηλεκτρικό εργαλείο θα αυξήσει τον κίνδυνο ηλεκτροπληξίας.
- ▶ Μην κακομεταχειρίζεστε το καλώδιο. Ποτέ μη χρησιμοποιείτε το καλώδιο για να μεταφέρετε το εργαλείο ή για να το αποσυνδέσετε από την πρίζα τραβώντας το. Φυλάξτε το καλώδιο μακριά από τη ζέστη, το λάδι, κοφτερές επιφάνειες και κινούμενα μέρη. Τα φθαρμένα ή μπερδεμένα καλώδια αυξάνουν τον κίνδυνο ηλεκτροπληξίας.
- ▶ Όταν χρησιμοποιείτε το εργαλείο σε εξωτερικούς χώρους, να χρησιμοποιείτε μόνο προεκτάσεις καλωδίων που είναι κατάλληλες για αντίστοιχη χρήση. Η χρήση ενός τέτοιου καλωδίου μειώνει τον κίνδυνο ηλεκτροπληξίας.

Προσωπική ασφάλεια

- ▶ Να είστε σε επαγρύπνηση, να προσέχετε τι κάνετε και να χρησιμοποιείτε τη κοινή λογική όταν χρησιμοποιείτε ένα ηλεκτρικό εργαλείο. Μη χρησιμοποιείτε το εργαλείο όταν είστε κουρασμένος ή υπό την επήρεια ναρκωτικών, αλκοόλ ή φαρμακευτικής αγωγής. Μια στιγμή απροσεξίας μπορεί να προκαλέσει σοβαρό προσωπικό τραυματισμό.
- ▶ Χρησιμοποιείτε εξοπλισμό ασφαλείας. Πάντα να φοράτε προστασία για τα μάτια σας. Η χρήση κατάλληλου εξοπλισμού ασφαλείας για τις εκάστοτε συνθήκες εργασίας όπως μάσκα σκόνης, αντιολισθητικά παπούτσια ασφαλείας, κράνος προστασίας ή ωτοασπίδες θα μειώσει τον κίνδυνο προσωπικού τραυματισμού.
- ▶ Αποφύγετε ακούσια εκκίνηση του εργαλείου. Βεβαιωθείτε ότι ο διακόπτης είναι στη θέση OFF πριν το συνδέσετε στην πρίζα. Η μεταφορά εργαλείων που είναι συνδεδεμένα στην πρίζα με το δάκτυλο στο διακόπτη μπορεί να προκαλέσει ατύχημα.
- ▶ Αφαιρέστε τα εργαλεία και κλειδιά ρύθμισης πριν εκκινήσετε το εργαλείο. Αν έχει ξεχαστεί ένα τέτοιο εξάρτημα σε ένα περιστρεφόμενο μέρος του εργαλείου, μπορεί να προκαλέσει προσωπικό τραυματισμό.

- ▶ Μην υπερβάλλετε τεντώνοντας τα σωματικά σας μέρη. Διατηρείστε τη σωστή θέση των ποδιών σας και την ισορροπία σας ανά πάσα στιγμή. Έτσι θα έχετε καλύτερο έλεγχο του ηλεκτρικού εργαλείου σε αναπάντεχες καταστάσεις.
- ▶ Ντυθείτε κατάλληλα. Μη φοράτε χαλαρά ρούχα ή κοσμήματα. Κρατείστε τα μαλλιά, ρούχα και γάντια σας μακριά από κινούμενα μέρη. Τα χαλαρά ρούχα, κοσμήματα ή μακριά μαλλιά ενδέχεται να πιαστούν σε κινούμενα μέρη.
- ▶ Αν παρέχονται εξαρτήματα για εξαγωγή και περισυλλογή σκόνης, βεβαιωθείτε ότι είναι συνδεδεμένα και χρησιμοποιούνται σωστά. Η χρήση τέτοιων εξαρτημάτων μπορεί να μειώσουν κινδύνους που σχετίζονται με τη σκόνη.

Χρήση και φροντίδα του ηλεκτρικού εργαλείου

- ▶ Μη ζορίζετε το ηλεκτρικό εργαλείο. Χρησιμοποιείστε το κατάλληλο ηλεκτρικό εργαλείο για την κάθε ανάγκη. Το κατάλληλο εργαλείο θα φέρει εις πέρας την εργασία με μεγαλύτερη επιτυχία και ασφάλεια, όταν χρησιμοποιείται για το σκοπό που έχει κατασκευαστεί.
- ▶ Μη χρησιμοποιείτε το ηλεκτρικό εργαλείο αν ο διακόπτης δε γυρνάει στη θέση ON και OFF. Οποιοδήποτε ηλεκτρικό εργαλείο που δεν μπορεί να λειτουργήσει με το διακόπτη είναι επικίνδυνο και πρέπει να επισκευαστεί.
- ▶ Να βγάζετε το φως από την πρίζα πριν προχωρήσετε σε αλλαγές των αξεσουάρ ή σε αποθήκευση. Τέτοια προληπτικά μέτρα ασφαλείας μειώνουν τον κίνδυνο ακούσιας εκκίνησης του εργαλείου.
- ▶ Αποθηκεύστε τα εκτός λειτουργίας ηλεκτρικά εργαλεία σε χώρο που δεν είναι προσβάσιμα σε παιδιά και μην επιτρέψετε να τα λειτουργήσουν άτομα που δεν έχουν την κατάλληλη γνώση ή δεν έχουν διαβάσει το εγχειρίδιο χρήσης. Τα ηλεκτρικά εργαλεία είναι επικίνδυνα στα χέρια μη εκπαιδευμένων ατόμων.
- ▶ Συντηρείστε τα ηλεκτρικά εργαλεία, ελέγξτε την ευθυγράμμιση ή εμπλοκή των κινούμενων τμημάτων, τυχόν ρωγμές

τμημάτων, σύνδεση και κάθε άλλη συνθήκη που μπορεί να το καταστήσει επικίνδυνο και να επηρεάσει τη λειτουργία του. Αν έχει υποστεί ζημιά, πρέπει να επισκευαστεί κατάλληλα από ένα εξουσιοδοτημένο σέρβις πριν χρησιμοποιηθεί. Πολλά ατυχήματα μπορούν να συμβούν από ηλεκτρικά εργαλεία που δεν έχουν συντηρηθεί κατάλληλα.

- ▶ Διατηρείστε τα εργαλεία κοφτερά και καθαρά. Τα εργαλεία κοπής που είναι σωστά διατηρημένα και έχουν κοφτερές άκρες είναι λιγότερο πιθανό να χαλάσουν και είναι πιο εύκολα στον έλεγχο.
- ▶ Χρησιμοποιείτε το ηλεκτρικό εργαλείο, τα αξεσουάρ, τα εξαρτήματα κ.λπ. σύμφωνα με αυτές τις οδηγίες και με τον κατάλληλο τρόπο για το συγκεκριμένο τύπο του ηλεκτρικού εργαλείου, λαμβάνοντας υπόψη τις συνθήκες και την εργασία που πρέπει να πραγματοποιηθεί. Η χρήση του εργαλείου για σκοπούς διαφορετικούς από αυτούς για τους οποίους προορίζεται μπορεί να προκαλέσουν μια επικίνδυνη κατάσταση.

Επισκευή / Σέρβις

- ▶ Δώστε το εργαλείο σας να επισκευαστεί από έναν εξειδικευμένο ειδικό, χρησιμοποιώντας μόνο γνήσια ανταλλακτικά. Αυτό θα εξασφαλίσει τη διατήρηση της ασφάλειας του ηλεκτρικού εργαλείου.
- ▶ Ακολουθείστε τις οδηγίες για τη λίπανση και την αλλαγή των αξεσουάρ.
- ▶ Διατηρείστε τις λαβές στεγνές, καθαρές και χωρίς την ύπαρξη λαδιού και γράσου.

3. Ειδικές οδηγίες ασφαλείας

ΜΗΝ αφήνετε την άνεση και την εξοικείωση με το προϊόν (που αποκτήθηκε από εκτεταμένη χρήση) να αντικαταστήσει την αυστηρή συμμόρφωση με τους κανόνες ασφαλείας των ηλεκτρικών εργαλείων. Αν χρησιμοποιείτε αυτό το εργαλείο με λάθος τρόπο και χωρίς ασφάλεια, μπορεί να υποστείτε κάποιο σοβαρό προσωπικό τραυματισμό.

- 1 Na φοράτε προστατευτικά αυτιών. Η έκθεση σε θόρυβο μπορεί να προκαλέσει απώλεια ακοής.
- 2 Na χρησιμοποιείτε το εργαλείο από τη λαβή του. Η απώλεια ελέγχου μπορεί να προκαλέσει προσωπικό τραυματισμό.
- 3 Όταν πραγματοποιείτε εργασίες όπου το εργαλείο μπορεί να έρθει σε επαφή με κρυφή καλωδίωση ή με το ίδιο το καλώδιο, κρατείστε το εργαλείο με μονωμένες επιφάνειες που παρέχουν τριβή. Η επαφή με ένα γυμνό καλώδιο που φέρει ρεύμα θα καταστήσει ηλεκτροφόρα τα εκτεθειμένα μεταλλικά μέρη του εργαλείου και θα προκαλέσει ηλεκτροπληξία στο χειριστή.
- 4 Na φοράτε κράνος προστασίας, γυαλιά προστασίας και / ή μάσκα προσώπου. Τα κανονικά γυαλιά ή γυαλιά ηλίου ΔΕΝ αποτελούν είδη ασφαλείας. Επίσης συνίσταται να φοράτε μάσκα σκόνης και χοντρά μονωμένα γάντια.
- 5 Βεβαιωθείτε ότι τα αξεσουάρ είναι ασφαλισμένα στη θέση τους πριν ξεκινήσετε τη λειτουργία του εργαλείου.
- 6 Υπό κανονικές συνθήκες, το εργαλείο είναι σχεδιασμένο να παράγει δυνάμεις. Οι βίδες μπορούν εύκολα να χαλαρώσουν, προκαλώντας ζημιά ή ατύχημα. Να ελέγχετε προσεκτικά ότι οι βίδες είναι σφιγμένες πριν τη χρήση.
- 7 Σε κρίο καιρό ή όταν το εργαλείο δεν έχει χρησιμοποιηθεί για αρκετό καιρό, αφήστε το να ζεσταθεί για λίγο λειτουργώντας το σε συνθήκες μηδενικής πίεσης. Με αυτό τον τρόπο θα χαλαρώσει η λίπανση.
- 8 Πάντα να είστε σίγουροι ότι πατάτε γερά στα πόδια σας. Σιγουρευτείτε ότι δεν υπάρχει κάποιος από κάτω όταν χρησιμοποιείτε το εργαλείο σε υψηλές τοποθεσίες.
- 9 Κρατείστε το εργαλείο γερά και με τα δυο σας χέρια.
- 10 Κρατείστε τα χέρια σας μακριά από κινούμενα μέρη.
- 11 Μην αφήνετε το εργαλείο σε λειτουργία. Να το λειτουργείτε μόνο όταν το έχετε στα χέρια σας.
- 12 Μην σημαδεύετε το εργαλείο προς οποιονδήποτε στην περιοχή λειτουργίας.

Κάποιο εξάρτημα ίσως αποκολληθεί με αποτέλεσμα να προκαλέσει σοβαρό τραυματισμό.

- 13 Μην αγγίζετε τα εξαρτήματα κοντά στα κινούμενα μέρη αμέσως μετά τη λειτουργία. Μπορεί τα μέρη του εργαλείου να είναι πολύ ζεστά και να προκαλέσουν εγκαύματα.
- 14 Κάποια υλικά περιέχουν χημικά που μπορεί να είναι τοξικά. Λάβετε μέτρα για να αποφύγετε εισπνοή σκόνης και επαφή με το δέρμα. Ακολουθείστε τις οδηγίες ασφαλείας του παρόχου των υλικών.

Πρόσθετες οδηγίες ασφαλείας ειδικά για ρούτερ

- Ορισμένη σκόνη που δημιουργείται από τρίψιμο, πριόνισμα, λείανση, διάτρηση και άλλες κατασκευαστικές δραστηριότητες, περιέχει χημικές ουσίες οι οποίες προκαλούν καρκίνο και γενετικές ανωμαλίες ή άλλες βλάβες στην αναπαραγωγή. Μερικά παραδείγματα αυτών των χημικών είναι:
 - Μόλυβδος από χρώματα με βάση μόλυβδο.
 - Κρυσταλλική σίλικα από τούβλα και τοιμένο ή άλλα προϊόντα τοιχοποιίας.
 - Αρσενικό και χρώμιο από χημικά επεξεργασμένη ξυλεία.
- Ο κίνδυνος από αυτές τις εκθέσεις ποικίλλει, ανάλογα με το πόσο συχνά κάνετε αυτόν τον τύπο εργασίας. Για να μειώσετε την έκθεσή σας σε αυτές τις χημικές ουσίες: εργαστείτε σε καλά αεριζόμενο χώρο και χρησιμοποιήστε εγκεκριμένο εξοπλισμό ασφαλείας, όπως μάσκες σκόνης που είναι ειδικά σχεδιασμένες για να φιλτράρουν μικροσκοπικά σωματίδια.

Ασφάλεια κραδασμών

Αυτό το εργαλείο δονείται κατά τη χρήση. Η επαναλαμβανόμενη ή μακροχρόνια έκθεση σε κραδασμούς μπορεί να προκαλέσει προσωρινό ή μόνιμο σωματικό τραυματισμό, ιδιαίτερα στα χέρια και τους ώμους. Για να μειώσετε τον κίνδυνο τραυματισμού που σχετίζεται με τους κραδασμούς:

- Οποιοσδήποτε χρησιμοποιεί εργαλεία δόνησης τακτικά ή για μεγάλο χρονικό διάστημα θα πρέπει πρώτα να εξεταστεί από γιατρό και στη συνέχεια να κάνει τακτικές ιατρικές εξετάσεις για να διασφαλίσει ότι δεν προκαλούνται ή επιδεινώνονται

ιατρικά προβλήματα από τη χρήση. Οι έγκυες γυναίκες ή τα άτομα που έχουν εξασθενημένη κυκλοφορία του αίματος στο χέρι, τραυματισμούς στο παρελθόν, διαταραχές του νευρικού συστήματος, διαβήτη ή ασθένεια του Raynaud δεν πρέπει να χρησιμοποιούν αυτό το εργαλείο. Εάν αισθανθείτε συμπτώματα που σχετίζονται με δονήσεις (όπως μυρμηγκιασμα, μούδιασμα και λευκά ή μπλε δάχτυλα), ζητήστε ιατρική συμβουλή το συντομότερο δυνατό.

- Μην καπνίζετε κατά τη χρήση. Η νικοτίνη μειώνει την παροχή αίματος στα χέρια και τα δάχτυλα, αυξάνοντας τον κίνδυνο τραυματισμού που σχετίζεται με τους κραδασμούς.
- Φορέστε κατάλληλα γάντια για να μειώσετε τα αποτελέσματα δόνησης στον χρήστη.
- Χρησιμοποιήστε εργαλεία με τη χαμηλότερη δόνηση όταν υπάρχει επιλογή.
- Συμπεριλάβετε περιόδους χωρίς κραδασμούς για κάθε μέρα εργασίας.
- Πιάστε το εργαλείο όσο πιο ελαφριά γίνεται (διατηρώντας παράλληλα τον ασφαλή έλεγχο του). Αφήστε το εργαλείο να κάνει τη δουλειά.
- Για να μειώσετε τη δόνηση, διατηρήστε το εργαλείο όπως εξηγείται σε αυτό το εγχειρίδιο. Εάν εμφανιστεί μη φυσιολογική δόνηση, σταματήστε αμέσως τη χρήση.

ΑΠΟΘΗΚΕΥΣΤΕ ΑΥΤΟ ΤΟ ΕΓΧΕΙΡΙΔΙΟ ΧΡΗΣΗΣ

⚠ ΠΡΟΣΟΧΗ:

Κατάχρηση ή μη τήρηση των οδηγιών ασφαλείας που αναγράφονται σε αυτό το εγχειρίδιο χρήσης μπορεί να προκαλέσουν σοβαρό προσωπικό τραυματισμό.

4. Περιγραφή λειτουργιών και προδιαγραφών

Προβλεπόμενη χρήση

Το εργαλείο προορίζεται για εργασίες αποκλειστικά για σκάψιμο, φινιρίσμα και σχεδιασμό σε επιφάνεια ξύλου.

⚠ ΠΡΟΣΟΧΗ:

Αν είναι απαραίτητη η αντικατάσταση του καλωδίου παροχής ρεύματος, τότε πρέπει να γίνει από έναν επαγγελματία ώστε να αποφευχθεί κίνδυνος τραυματισμού.

Εργαλείο

9652

Τάση λειτουργίας	230V~50Hz
Ισχύς εισόδου	1400W
Ταχύτητα χωρίς φορτίο	4000-26000 rpm
Τσοκ	6 & 8 mm
Μήκος καλωδίου	2 m
Βάρος	3.07 kg

Συναρμολόγηση

⚠ ΠΡΟΣΟΧΗ:

Πάντα να σιγουρεύεστε ότι το εργαλείο είναι απενεργοποιημένο ή εκτός πρίζας πριν πραγματοποιείτε οποιαδήποτε εργασία πάνω σε αυτό.

Τοποθέτηση ενός κοπτήρα ρούτερ

Τοποθετήστε τον κοπτήρα ρούτερ (δεν συμπεριλαμβάνεται) στον κώνο του κολάρου. Πιέστε το κουμπί κλειδώματος άξονα **4** για να ακινητοποιήσετε τον άξονα και χρησιμοποιήστε το κλειδί παξιμαδιού κολάρου **16** για να σφίξετε καλά το παξιμάδι κολάρου **7** (fig 1). Όταν χρησιμοποιείτε κοπτήρες ρούτερ με μικρότερη διάμετρο άξονα, εισάγετε πρώτα το κατάλληλο αντίστοιχο στον κώνο του κολάρου και στη συνέχεια εγκαταστήστε τον κοπτήρα ρούτερ όπως περιγράφεται παραπάνω.

ⓘ ΠΡΟΕΙΔΟΠΟΙΗΣΗ:

Εγκαταστήστε τον κοπτήρα ρούτερ ώστε να ασφαλίσει. Χρησιμοποιείτε πάντα μόνο το κλειδί που παρέχεται με το εργαλείο. Ένας χαλαρός ή υπερβολικά σφιχτός κοπτήρας ρούτερ μπορεί να είναι επικίνδυνος.

Χρησιμοποιείτε πάντα ένα κολάρο που είναι κατάλληλο για τη διάμετρο άξονα του κοπτήρα ρούτερ. Μην σφίγγετε το παξιμάδι κολάρου χωρίς να εισάγετε έναν κοπτήρα ρούτερ ή να τοποθετείτε κοπτήρες με μικρότερο άξονα χωρίς να χρησιμοποιείτε έναν αντίστοιχο. Και τα δύο μπορεί να οδηγήσουν σε θραύση του κώνου κολάρου.

Χρησιμοποιήστε μόνο κοπτήρες ρούτερ, των οποίων η μέγιστη ταχύτητα, όπως αναφέρεται στον κοπτήρα, υπερβαίνει τη μέγιστη ταχύτητα του εργαλείου.

ΣΗΜΕΙΩΣΗ:

Για να αφαιρέσετε ένα κοπτήρα ρούτερ, ακολουθήστε την παραπάνω διαδικασία με αντίστροφη σειρά.

Τοποθέτηση του παράλληλου οδηγού

Ο παράλληλος οδηγός **14** χρησιμοποιείται αποτελεσματικά για ευθείες κοπές κατά την κοπή ή την αυλάκωση, επιτρέποντας στο χρήστη να ακολουθεί την ευθεία γραμμική με ακρίβεια.

- Τοποθετήστε τον συναρμολογημένο παράλληλο οδηγό **14** στο ρούτερ (fig 2).
- Ασφαλίστε με τις βίδες κλειδώματος παράλληλου οδηγού **6**.
- Κάντε μια δοκιμαστική κοπή σε ένα κομμάτι προς απόρριψη για να βεβαιωθείτε ότι η ρύθμιση είναι σωστή.

Τοποθέτηση του οδηγού σχεδίου

Ο οδηγός σχεδίου **15** επιτρέπει στο χρήστη να αντιγράφει ένα συγκεκριμένο σχήμα, το οποίο χρησιμοποιείται ως πρότυπο.

ΣΗΜΕΙΩΣΗ:

Ο οδηγός προτύπου μπορεί να χρησιμοποιηθεί μόνο εάν είναι τοποθετημένο το στόμιο εξαγωγής σκόνης.

- Με το εργαλείο ανάποδα, αφαιρέστε τις δύο βίδες που συγκρατούν το στόμιο εξαγωγής σκόνης στη θέση του.
- Τοποθετήστε τον οδηγό σχεδίου **15** με το ανυψωμένο χείλος στραμμένο προς το τεμάχιο εργασίας (fig 3).
- Ασφαλίστε χρησιμοποιώντας τις δύο βίδες.

Τοποθέτηση του εξαρτήματος για κυκλικές κοπές

- Αφαιρέστε μία από τις ράβδους από τον παράλληλο οδηγό **14** και τοποθετήστε το εξάρτημα για κυκλικές κοπές **18** στη θέση του στο εργαλείο (fig 4). Ασφαλίστε το στη θέση του χρησιμοποιώντας τις βίδες κλειδώματος παράλληλου οδηγού **6** (fig2).
- Χαλαρώστε το παξιμάδι πεταλούδας στο εξάρτημα για κυκλικές κοπές **18** και σύρετε το εξάρτημα στη ράβδο του παράλληλου οδηγού (fig 4).
- Ρυθμίστε το ύψος του σημείου περιστροφής περιστρέφοντας τη βίδα.

- Σφίξτε το παξιμάδι πεταλούδας για να ασφαλίσετε το σημείο περιστροφής στη θέση του και το εξάρτημα για κυκλικές κοπές **18** στη ράβδο.

Τοποθέτηση του στόμιου εξαγωγής σκόνης

- Τοποθετήστε το στόμιο εξαγωγής σκόνης **9** στο εργαλείο (fig 5).
- Χρησιμοποιήστε τις βίδες που παρέχονται για να στερεώσετε το στόμιο εξαγωγής σκόνης **9** (fig 6).

ΠΡΟΣΟΧΗ:

Πριν συνδέσετε το εργαλείο, βεβαιωθείτε πάντα ότι ο διακόπτης λειτουργεί σωστά και επιστρέφει στη θέση OFF.

Λειτουργία**Ενεργοποίηση και απενεργοποίηση****ΠΡΟΣΟΧΗ:**

Παρατηρήστε τη σωστή τάση δικτύου! Η τάση της πηγής ισχύος πρέπει να συμφωνεί με την τάση που καθορίζεται στα ταμπελάνια του ηλεκτρικού εργαλείου. Βεβαιωθείτε ότι ο διακόπτης τροφοδοσίας βρίσκεται στη θέση OFF και μετά συνδέστε το εργαλείο.

Πιάστε το εργαλείο και με τα δύο χέρια, βεβαιωθείτε ότι ο διακόπτης ON / OFF **1** βρίσκεται στο δεξί σας χέρι. Πιέστε και κρατήστε πατημένο το κουμπί ασφαλείας **2** και μετά πιέστε το διακόπτη ON / OFF **1** (fig 7). Αφήστε τον κινητήρα να φτάσει σε πλήρη ταχύτητα πριν από τη χρήση.

Για να απενεργοποιήσετε το εργαλείο, απλά αφήστε το διακόπτη ON / OFF **1**.

Ρύθμιση ταχύτητας

Η ταχύτητα του εργαλείου μπορεί να ρυθμιστεί ανάλογα με τις ανάγκες σας, ώστε να ταιριάζει στη διάμετρο του κοπτήρα και τον τύπο του υλικού που κόβεται. Περιστρέψτε τον τροχό ρύθμισης ταχύτητας **3** για να προσαρμόσετε τη ρύθμιση ταχύτητας από 1 έως 7 (fig 8).

Γενικά, όσο μεγαλύτερη είναι η διάμετρος του κοπτήρα, τόσο μικρότερη είναι η ταχύτητα του εργαλείου.

ΣΗΜΕΙΩΣΗ:

Συνιστάται να κάνετε δοκιμαστικές περικοπές σε ένα κομμάτι αχρέιαστου ξύλου για να προσδιορίσετε τη βέλτιστη ταχύτητα.

Βυθίζοντας το ρούτερ

Τοποθετήστε το ρούτερ στο τεμάχιο εργασίας με τον κόπτη στη θέση που θα κοπεί. Πιέστε προς τα κάτω και στις δύο λαβές μέχρι το απαιτούμενο βάθος, ωθώντας τον κοπτήρα στο κομμάτι εργασίας. Ο δείκτης βάθους **10** πρέπει να είναι προκαθορισμένος (βλ. "Ρύθμιση βάθους κοπής" στη σελίδα 18) Τραβήξτε το μοχλό κλειδώματος βυθίσματος **5** προς τη λαβή για να ασφαλίσετε το σώμα στη θέση του (fig 9).

Για να ανυψώσετε το εργαλείο, σπρώξτε το μοχλό κλειδώματος βυθίσματος **5** μακριά από τη λαβή και αφήστε το σώμα να σηκωθεί από το τεμάχιο εργασίας.

ΠΡΟΣΟΧΗ:

Βεβαιωθείτε ότι το εργαλείο έχει φτάσει στην ταχύτητα λειτουργίας πριν ξεκινήσετε εργασίες κοπής.

Ρύθμιση βάθους κοπής

Με το κατάλληλο κοπτήρα ρούτερ εγκατεστημένο, προχωρήστε ως εξής:

- Τοποθετήστε ένα κατάλληλο κοπτήρα ρούτερ και τοποθετήστε το εργαλείο σε επίπεδη επιφάνεια.
- Αφήστε το μοχλό κλειδώματος βυθίσματος **5** και κατεβάστε το σώμα του εργαλείου έως ότου το κομμάτι αγγίξει την επίπεδη επιφάνεια και στη συνέχεια, εφαρμόστε το κλείδωμα βύσματος (fig 9).
- Χαλαρώστε το κλείδωμα δείκτη βάθους **11** και χαμηλώστε τη ράβδο δείκτη βάθους, έως ότου η ράβδος αγγίξει το μύλο πολλαπλών ορίων βάθους **13** στη χαμηλότερη ρύθμιση.
- Σημειώστε τη θέση που υποδεικνύεται στην κλίμακα **9** (fig 10).
- Αυξήστε το ύψος της ράβδου δείκτη βάθους από το βάθος που θέλετε να κόψετε στο ξύλο. Κάθε σημάδι στην κλίμακα είναι ίσο με 1 mm.
- Σφίξτε το κλείδωμα δείκτη βάθους **11**.
- Μπορεί να γίνει λεπτή ρύθμιση

περιστρέφοντας τον προσαρμογέα μικρο-ρύθμισης **8**. Μια πλήρης στροφή ισούται με 1 mm.

ΠΡΟΕΙΔΟΠΟΙΗΣΗ:

Για να αποφευχθεί ζημιά στον κινητήρα ή δυσκολία στον έλεγχο του εργαλείου, το βάθος κοπής πρέπει να περιορίζεται στα 10 mm σε ένα πέρασμα. Εάν χρειάζεστε περισσότερα από 10 mm, κάντε πολλά περάσματα με προοδευτικά βαθύτερες ρυθμίσεις.

Χρησιμοποιώντας το μύλο πολλαπλών ορίων βάθους

Ο μύλος πολλαπλών ορίων βάθους **13** μπορεί να χρησιμοποιηθεί για να βοηθήσει στην πραγματοποίηση πολλαπλών περασμάτων. Η χρήση του μύλου με αυτόν τον τρόπο αφαιρεί την αναγκαία επαναφορά της ράβδου ρύθμισης για κάθε πέρασμα. Κάθε θέση στον πυργίσκο είναι περίπου 3 mm.

- Με το σύνολο βάθους προσαρμομένο και το εργαλείο ανεβασμένο πλήρως, περιστρέψτε το μύλο σε υψηλότερη θέση για να περιορίσετε το βάθος κοπής (fig 11).
- Κάντε το πρώτο πέρασμα στο ξύλο.
- Περιστρέψτε το μύλο σε χαμηλότερη θέση και κάντε ένα δεύτερο πέρασμα.
- Επαναλάβετε μέχρι να γίνει και το τελευταίο κόψιμο.

Κατεύθυνση κοπής

Θυμηθείτε ότι η κατεύθυνση κοπής στο ξύλο πρέπει να είναι πάντα αντίθετη προς την κατεύθυνση περιστροφής (εικ 12). Αυτό εξασφαλίζει ποιοτικό φινιρίσμα και επίσης διασφαλίζει ότι η δράση κοπής τραβά τον παράλληλο οδηγό ή τον οδηγό σχεδίου προς το ξύλο.

Ρυθμός κοπής

Η βέλτιστη ταχύτητα με την οποία ο κοπτήρας ρούτερ πρέπει να κόβει το τεμάχιο εργασίας θα έρθει με την εμπειρία.

- Κόβοντας πολύ γρήγορα μπορεί να προκληθεί κοπή χαμηλής ποιότητας ή ζημιά στον κινητήρα.
- Κόβοντας πολύ αργά ο κοπτήρας ρούτερ μπορεί να αφήσει σημάδια καψίματος στο ξύλο.

Ο κατάλληλος ρυθμός κοπής εξαρτάται από το μέγεθος του κοπτήρα ρούτερ, το υλικό που κόβεται, το βάθος της κοπής και την επιλεγμένη ταχύτητα. Συνιστάται να κάνετε δοκιμαστικές κοπές σε ένα κομμάτι αχρείαστου ξύλου για να προσδιορίσετε τον βέλτιστο ρυθμό κοπής.

5. Συντήρηση

Ο σωστός και τακτικός καθαρισμός θα βελτιώσει την ασφάλεια και θα επεκτείνει τη διάρκεια ζωής του εργαλείου.

Για ασφαλή και σωστή εργασία, πάντα να κρατάτε καθαρές τις υποδοχές εξαερισμού και το ίδιο το εργαλείο σε καλή κατάσταση.

Το εργαλείο μπορεί να καθαριστεί αποτελεσματικά με ξηρό συμπιεσμένο αέρα ή με ένα μαλακό πανί βρεγμένο με σαπουνόνερο.

Πάντα να φοράτε προστατευτικά ματιών όταν καθαρίζετε τα εργαλεία με συμπιεσμένο αέρα.

Ορισμένα καθαριστικά μέσα και διαλύτες μπορεί να προκαλέσουν βλάβη σε πλαστικά μέρη. Κάποια από αυτά είναι: βενζίνη, τετραχλωράνθρακας, χλωριωμένοι διαλύτες καθαρισμού, αμμωνία και οικιακά απορρυπαντικά που περιέχουν αμμωνία.

Οι ψύκτρες (καρβονάκια) και ο διακόπτης στο εργαλείο σας έχουν σχεδιαστεί για πολλές ώρες αξιόπιστης λειτουργίας. Για να διατηρηθεί η μέγιστη απόδοση του κινητήρα, συνιστούμε κάθε δύο έως έξι μήνες να εξετάζονται οι ψύκτρες.

Αποθηκεύστε το εργαλείο, το εγχειρίδιο χρήσης και όπου είναι απαραίτητο τα αξεσουάρ στη γνήσια συσκευασία. Με αυτό τον τρόπο θα έχετε πάντα όλη την πληροφορία και τα διάφορα μέρη στη διάθεσή σας.

⚠ ΠΡΟΣΟΧΗ:

Απενεργοποιήστε το εργαλείο, αποσυνδέστε την από το ρεύμα και περμίνετε μέχρι να κρυώσει πριν από τον καθαρισμό ή τη συντήρηση για να αποφύγετε ηλεκτροπληξία ή εγκαύματα.



Να φοράτε προστατευτικά αυτιών



Να φοράτε προστατευτικά ματιών



Να φοράτε μάσκα για τη σκόνη

6. Εγγύηση

Αυτό το εργαλείο έχει ελεγχθεί από τον κατασκευαστή. Από την ημερομηνία αγοράς από τον τελικό καταναλωτή, η εγγύηση δύο ετών για **ερασιτεχνική χρήση** καλύπτει κάθε ελαττωματικό υλικό και κατασκευή. Η απόδειξη ή το τιμολόγιο αγοράς πρέπει να επιδεικνύεται σε περίπτωση επισκευής που καλύπτεται από την εγγύηση. Για πιθανές βλάβες κατά τη διάρκεια της περιόδου εγγύησης, θα πρέπει να απευθυνθείτε στο κατάστημα λιανικής πώλησης από το οποίο πραγματοποιήθηκε η αγορά.

Όροι εγγύησης

Η εγγύηση ισχύει μόνο όταν:

- Το εργαλείο έχει χρησιμοποιηθεί σωστά και για τον σκοπό για τον οποίο αγοράστηκε.
- Το εργαλείο παρουσιάζει ένα πρόβλημα που οφείλεται σε ελαττωματικό υλικό και κατασκευή.
- Το εργαλείο αδυναμεί να εκτελέσει εργασίες σύμφωνα με τις τεχνικές προδιαγραφές που παρέχονται.

Δεν καλύπτονται από την εγγύηση ζημιές που οφείλονται σε αιτίες όπως:

- Φθορά λόγω ακατάλληλης χρήσης.
- Μερική ή ολική αποσυναρμολόγηση. Η αποσυναρμολόγηση πρέπει να γίνεται μόνο από προσωπικό εξουσιοδοτημένο από τον επίσημο διανομέα.
- Ζημιές λόγω υπερφόρτωσης.
- Χρήση εσφαλμένου ή ασύμβατου εξαρτήματος.
- Κακή συντήρηση από τον χειριστή ή οποιοδήποτε άλλο τρίτο μέρος.
- Φθορά που προκλήθηκε από εξωτερικούς

παράγοντες ή ξένα σωματίδια (σκόνη, μπάζα κ.λπ.)

- Φθορά λόγω μη συμμόρφωσης με τις οδηγίες αυτού του εγχειριδίου.

Εάν, κατά τη διάρκεια της περιόδου εγγύησης, υπάρχει ζημιά που δεν μπορεί να επισκευαστεί από το εξουσιοδοτημένο τμήμα σέρβις, το εργαλείο θα αντικατασταθεί χωρίς πρόσθετο κόστος.

7. Επισκευή / Σέρβις

Σε περίπτωση ανάγκης για επισκευή μετά τη λήξη της περιόδου εγγύησης, θα δώσουμε την καλύτερη δυνατή προσοχή για την επιτυχή επιδιόρθωση του εργαλείου.

8. Περιβάλλον



Μην απορρίπτετε τις ηλεκτρικές μηχανές ως αστικά απόβλητα χωρίς διαλογή, χρησιμοποιήστε χωριστές εγκαταστάσεις συλλογής.

Επικοινωνήστε με τα συστήματα συλλογής τοπικής κυβέρνησης που είναι διαθέσιμα. Εάν τα ηλεκτρικά μηχανήματα απορρίπτονται σε χώρους υγειονομικής ταφής ή χωματερές, επικίνδυνες ουσίες μπορεί να διαρρεύσουν στα υπόγεια ύδατα και να εισέλθουν στην τροφική αλυσίδα, βλάπτοντας την υγεία και την ευημερία.

Κατά την αντικατάσταση των παλαιών μηχανημάτων με καινούργια, ο έμπορος λιανικής θα χαρεί να πάρει πίσω το παλιό σας μηχάνημα για απόρριψη.

9. Δήλωση Συμμόρφωσης

Εξουσιοδοτημένος Αντιπρόσωπος

ΠΑΠΑΔΕΑΣ Α.Ε.

Ηρώων 1912 4-6, 13671, Αχαρνάι, Ελλάδα

Δια της παρούσης δηλώνεται ότι:

Το **Βυθιζόμενο Ρούτερ** με **ΚΩΔΙΚΟ: 9652** και διακριτικό τίτλο: **60082A** υπό την επωνυμία **KRAUSMANN** (Περιγραφή: Ρούτερ Βυθιζόμενο, 1400W, ρυθμιζόμενη ταχύτητα 4000-26000rpm, καλώδιο 2m, πρίζα VDE, με τσοκ 8mm 1τμχ, σε έγχρωμη συσκευασία (4 τεμ./κιβώτιο)), είναι σχεδιασμένο σύμφωνα με τις διατάξεις των Οδηγιών 2006/42/

EC, 2014/30/EU και σύμφωνα με τα ακόλουθα πρότυπα: EN62841-1:2015, EN62841-2-17:2017, AfPS GS 2014:01, EN55014-1:2017, EN55014-2:2015, EN IEC 61000-3-2:2019, EN61000-3-3:2013+A1.

Έτος απόκτησης “CE” πιστοποίησης: 2019
Ημερομηνία: 7 Μαρτίου 2019



* Τα αξεσουάρ και τα περιεχόμενα ενδέχεται να αλλάξουν από το εργοστάσιο παραγωγής χωρίς προειδοποίηση, σε αυτή την περίπτωση η εταιρεία δεν φέρει καμία ευθύνη.

KRAUSMANN[®]
POWER TOOLS

RELIABLE PERFORMANCE

9652

www.krausmann.gr

