

## ΤΕΧΝΙΚΑ ΧΑΡΑΚΤΗΡΙΣΤΙΚΑ

### ΚΩΔΙΚΟΣ ΜΟΝΤΕΛΟΥ

Τάση λειτουργίας	230	V
Ισχύς εισόδου	900	W
Ταχύτητα χωρίς φορτίο	800	min-1
Ικανότητα διάτρησης σε		
Μπετον	26	mm
Μέταλλο	13	mm
Ξύλο	40	mm
Τσοκ	ειδική υποδοχή εργαλείου	
Βάρος	4.50	kg

### ΕΓΓΥΗΣΗ

Το εργαλείο αυτό έχει ελεγχθεί από τον εργοστάσιο. Από την ημερομηνία αγοράς του εργαλείου από τον τελικό καταναλωτή μια εγγύηση 2 ετών για **ερασιτεχνική χρήση** καλύπτει τα ελαττωματικά υλικά και τα κατασκευαστικά ελαττώματα. Η απόδειξη ή τιμολόγιο αγοράς θα πρέπει να επιδεικνύεται σε περίπτωση επισκευής που καλύπτεται από την εγγύηση. Σε περίπτωση πιθανών προβλημάτων κατά την περίοδο εγγύησης, πρέπει να απευθυνθείτε στο κατάστημα πώλησης.

### Όροι εγγύησης

Η εγγύηση ισχύει μόνο όταν:

Το εργαλείο έχει χρησιμοποιηθεί σωστά και για τον σκοπό για τον οποίο σχεδιάστηκε. Το εργαλείο παρουσιάζει κάποιο πρόβλημα που οφείλεται σε ελαττωματικά υλικά και κατασκευαστικά ελαττώματα. Αποτυχία του εργαλείου να αποδώσει τα αναφερόμενα τεχνικά χαρακτηριστικά

Δεν καλύπτονται από την εγγύηση ζημιές που οφείλονται από αιτίες όπως:

Φθορά λόγω κακής χρήσης. Μερική ή ολική αποσυρμολόγηση. Το κέλυφος του εργαλείου πρέπει να ανοίγεται μόνο από άτομα εξουσιοδοτημένα από τον αντιπρόσωπο. Ζημιά που οφείλεται σε υπερφόρτωση. Χρήση λανθασμένου ή μη αποδεκτού εξαρτήματος. Κακή συντήρηση από τον χειριστή ή από τρίτους. Φθορά που προκλήθηκε από εξωτερικούς παράγοντες ή ξένα σωματίδια (σκόνη, πέτρες, κλπ.). Φθορά από τη μη συμμόρφωση με τις οδηγίες λειτουργίας

Αν, κατά τη διάρκεια ισχύος της εγγύησης, παρουσιαστεί κάποια βλάβη που δεν μπορεί να επισκευαστεί από το εξουσιοδοτημένο συνεργείο, το εργαλείο θα αντικατασταθεί χωρίς επιβάρυνση.

### ΣΕΡΒΙΣ

Σε περίπτωση που χρειαστεί κάποια επισκευή μετά τη λήξη της εγγύησης, θα δώσουμε τη μεγαλύτερη δυνατή προσοχή για την επισκευή του εργαλείου.

### ΠΕΡΙΒΑΛΛΟΝ



Τα απορρίμματα που παράγονται από τα ηλεκτρικά μηχανήματα δεν μπορούμε να τα επεξεργαστούμε όπως τα οικιακά απορρίμματα. Προνοήστε για την ανακύκλωση εκεί όπου είναι διαθέσιμες οι κατάλληλες εγκαταστάσεις. Συμβουλευθείτε τους τοπικούς φορείς για συμβουλές σχετικά με τη συλλογή και την απόρριψη.

### ΔΗΛΩΣΗ ΣΥΜΜΟΡΦΩΣΗΣ

Κατασκευαστής: **Yueqing Leli Tools Co Ltd,**  
**No 2 Jinhua Street, Furong Town, 325612**  
**Yueqing City, Zhejiang, P.R.C.**

Εξουσιοδοτημένος Αντιπρόσωπος:  
**ΠΑΠΑΔΕΑΣ ΑΕ**  
**Ηρώων 1912 Αρ. 4-6, Αχαρναι.**

Δια της παρούσης δηλώνω ότι:

ΤΟ **Περιсторφικό Σκαπτικό Πιστολέτο με ΚΩΔΙΚΟ: 9850**

**και διακριτικό τίτλο: Z1C-DL07-26 υπό την επωνυμία KRAUSMANN**

(Περιγραφή: Πιστολέτο Περιсторφικό Σκαπτικό 900W, 230V-50Hz, ταχύτητα χωρίς φορτίο 800min<sup>-1</sup>, κρούση 3200rpm, διάτρηση 13mm σε μέταλλο, 40mm σε ξύλο, 26mm σε μπετόν, αντιολισθητική χειρολαβή, καλώδιο 2m, σε πλαστική βαλίτσα μεταφοράς (3 τμχ./κιβώτιο))

Είναι σχεδιασμένο σε συμφωνία με τις διατάξεις της Οδηγίας 2006/42/EC και της Οδηγίας 2006/95/EC.

και σύμφωνα με τα ακόλουθα πρότυπα: EN60745-1:/A11:2010, EN60745-2-6:2010, ZEK 01.4-08.

Έτος απόκτησης CE πιστοποίησης: 2013.

Ημερομηνία: 27 Μαΐου 2013

Signature



**KRAUSMANN**  
POWER TOOLS

**9850**

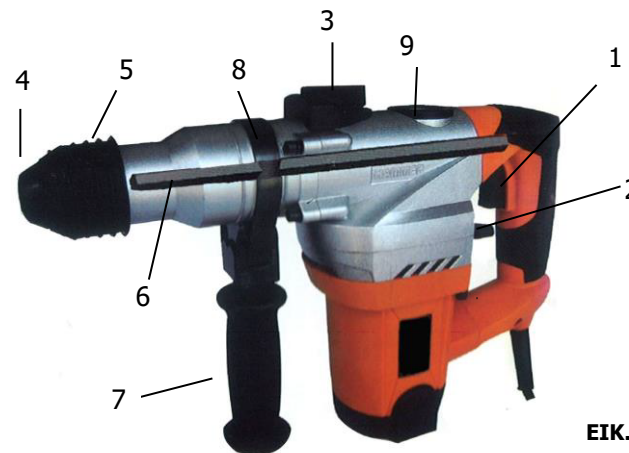

**ΠΙΣΤΟΛΕΤΟ ΠΕΡΙΣΤΡΟΦΙΚΟ**  
**ΣΚΑΠΤΙΚΟ**  
**Type Designation.**  
**Z1C-DL07-26**

Κατασκευαστής:  
Yueqing Leli Tools Co Ltd, No 2 Jinhua Street, Furong Town,  
325612 Yueqing City, Zhejiang, PRC

**ΕΙΚ. Α**

### ΟΔΗΓΙΕΣ ΑΣΦΑΛΕΙΑΣ

**ΣΗΜΑΝΤΙΚΟ! Όταν χρησιμοποιείτε ηλεκτρικά εργαλεία, οι ακόλουθες οδηγίες πρέπει να τηρηθούν για τη πρόληψη κινδύνου ηλεκτροπληξίας, προσωπικού τραυματισμού και πυρκαγιάς. Διαβάστε προσεκτικά και τηρήστε αυτές τις οδηγίες πριν τη χρήση του εργαλείου.**

#### 1) Διατηρείτε το χώρο εργασίας καθαρό

Βρόμικοι χώροι και πάγκοι εργασίας κρύβουν κινδύνους.

#### 2) Συνθήκες περιβάλλοντος εργασίας

Μην εκθέτετε ηλεκτρικά εργαλεία στη βροχή ή σε υγρά μέρη. Διατηρείτε το χώρο εργασίας καλά φωτισμένο. Μη χρησιμοποιείτε τα ηλεκτρικά εργαλεία κοντά σε εύφλεκτα υγρά ή αέρια.

#### 3) Ασφάλεια ενάντια στην ηλεκτροπληξία

Προβλέψτε οι επιφάνειες που έρχονται σε επαφή με το σώμα να είναι γειωμένες (π.χ. σωλήνες, καλοριφέρ, ψυγεία κλπ).

#### 4) Κρατήστε τους επισκέπτες και τα παιδιά μακριά

Μην αφήνετε τους επισκέπτες και τα παιδιά να έρχονται σε επαφή με το εργαλείο ή τη προέκταση καλωδίου. Όλοι οι επισκέπτες πρέπει να βρίσκονται μακριά από το χώρο εργασίας.

#### 5) Αποθήκευση μη χρησιμοποιούμενων εργαλείων

Όταν δεν χρησιμοποιούνται τα εργαλεία πρέπει να αποθηκεύονται σε ένα χώρο στεγνό, ασφαλισμένο ή σε υψηλό σημείο όπου δεν είναι προστό σε παιδιά.

#### 6) Χρησιμοποιείτε το σωστό εργαλείο

Θα εργάζεστε καλύτερα και με μεγαλύτερη ασφάλεια όταν χρησιμοποιείτε εργαλεία για το σκοπό που έχουν κατασκευαστεί.

#### 7) Μη ζορίζετε το εργαλείο

Μη ζορίζετε τα μικρά εργαλεία για να κάνετε βαριές εργασίες. Μη χρησιμοποιείτε εργαλεία για άλλες εργασίες από αυτές που προορίζονται, για παράδειγμα μη χρησιμοποιείτε δισκοπρίονα για κοπή κλαδιών δένδρου ή κούτσουρων.

#### 8) Ντυθείτε κατάλληλα

Μη φοράτε χαλαρά ρούχα ή κοσμήματα. Μπορεί να πιαστούν σε κινούμενα μέρη. Συνιστάται να φοράτε ελαστικά γάντια και παπούτσια ασφαλείας S1 ή S1P όταν εργάζεστε σε εξωτερικούς χώρους. Να φοράτε προστατευτικό κάλυμμα μαλλιών σε περίπτωση μακρών μαλλιών και μάσκα προσώπου όπου επιβάλλεται. Να φοράτε προστατευτικά γυαλιά για τα μάτια και κράνος.

#### 9) Χρησιμοποιείτε ειδή προστασίας

Χρησιμοποιείτε μάσκα για τη σκόνη κατά τη διάρκεια εργασιών όπου παράγεται σκόνη και να φοράτε ωτοασπίδες. Αν ο θόρυβος ξεπερνά τα 85 dB(A), οι ωτοασπίδες είναι υποχρεωτικές. Οι ενδεδειγμένες στάθμες θορύβου μπορούν να ξεπεραστούν ανάλογα με το εργασιακό περιβάλλον και το υλικό με το οποίο εργάζεστε.

## 10) Χρησιμοποιείτε εξαγωγή σκόνης

Αν οι συσκευές εξαγωγής και περισυλλογής σκόνης υπάρχουν στο μηχάνημα, βεβαιωθείτε ότι χρησιμοποιούνται σωστά.

### 11) Μην τραβάτε τα καλώδια

Ποτέ μη μεταφέρετε το εργαλείο κρατώντας το από το καλώδιο ή να το τραβάτε για να το αποσυνδέσετε από την πρίζα. Φυλάξτε το καλώδιο μακριά από τη ζέστη, το λάδι ή κοφτερές επιφάνειες.

### 12) Ασφαλής εργασία

Χρησιμοποιείτε σφικτήρες για να στερεώσετε το αντικείμενο με το οποίο θα εργαστείτε. Έτσι είναι ασφαλέστερο και σας επιτρέπει να έχετε και τα δύο σας χέρια ελεύθερα για να λειτουργήσετε το εργαλείο.

### 13) Μην υπερβάλετε

Διατηρείτε πάντα καλή στήριξη και ισορροπία κατά την διάρκεια της εργασίας.

### 14) Φροντίδα των εργαλείων

Διατηρείτε τα εργαλεία κοφτερά και καθαρά για καλύτερη και ασφαλέστερη απόδοση. Ακολουθήστε τις οδηγίες για τη λίπανση και την αλλαγή των εξαρτημάτων. Επιθεωρήστε τα καλώδια του εργαλείου τακτικά και αν είναι κατεστραμμένα δώστε τα για επισκευή σε ένα εξουσιοδοτημένο σέρβις. Επιθεωρείστε τις προεκτάσεις καλωδίων τακτικά και αντικαταστήστε τις αν καταστραφούν. Διατηρείται τους μοχλούς καθαρούς χωρίς λάδια ή γράσα.

### 15) Αποσύνδεση εργαλείων

Όταν δεν τα χρησιμοποιείτε, πριν από το σέρβις και όταν αλλάζετε τα αξεσουάρ όπως λεπίδες, δίσκους και εργαλεία κοπής, να βγάψτε το φίς από την πρίζα.

### 16) Αφαίρεση των εργαλείων και κλειδιών ρύθμισης

Αποκτήστε τη συνήθεια να ελέγχετε αν τα κλειδιά ή τα εργαλεία ρύθμισης έχουν αφαιρεθεί από το εργαλείο πριν το ανάψετε.

### 17) Αποφύγετε αθέλητο άναμμα του εργαλείου

Μη μεταφέρετε εργαλεία που είναι συνδεδεμένα στην πρίζα με το δάκτυλο στο διακόπτη. Βεβαιωθείτε ότι το εργαλείο είναι σβηστό πριν το συνδέσετε στην πρίζα.

### 18) Χρήση προεκτάσεων καλωδίων για εξωτερικούς χώρους

Όταν το εργαλείο χρησιμοποιείται σε εξωτερικούς χώρους, χρησιμοποιείτε μόνο προεκτάσεις καλωδίων που προορίζονται για χρήση σε εξωτερικούς χώρους και έχουν συμβολισμό για αυτό.

### 19) Να είστε προσεκτικοί

Να προσέχετε τι κάνετε. Χρησιμοποιήστε τη κοινή λογική.

Μη χρησιμοποιείτε το εργαλείο όταν είστε κουρασμένος.

### 20) Έλεγχος κατεστραμμένων τμημάτων

Πριν την εκτεταμένη χρήση του εργαλείου, το προστατευτικό ή άλλο τμήμα που τυχόν είναι κατεστραμμένο πρέπει να ελεγχθεί προσεκτικά για την εξακρίβωση ότι θα λειτουργήσει σωστά και θα εκτελέσει σωστά την εργασία για την οποία προορίζεται, ελέγξτε την ευθυγράμμιση των κινούμενων τμημάτων, τη στερέωση των κινούμενων τμημάτων, τυχόν ρωγμές τμημάτων, σύνδεση και κάθε άλλη συνθήκη που μπορεί να θέσει σε κίνδυνο και να επηρεάσει τη λειτουργία του. Το προστατευτικό ή άλλο τμήμα που είναι κατεστραμμένο πρέπει να επισκευαστεί κατάλληλα από ένα εξουσιοδοτημένο σέρβις. Μη χρησιμοποιείτε το εργαλείο αν αυτό δεν μπορεί να ανάψει ή να σβήσει.

### 21) Προειδοποίηση

Η χρήση οποιοδήποτε άλλου αξεσουάρ ή σύνδεση εκτός από αυτά που συνιστώνται, μπορεί να κρύβει κινδύνους για προσωπική χρήση.

### 22) Δώστε το εργαλείο σας να επισκευαστεί από έναν ειδικό

Αυτή η ηλεκτρική συσκευή είναι κατασκευασμένη σύμφωνα με τους ισχύοντες κανονισμούς ασφαλείας. Η επισκευή ηλεκτρικών συσκευών, ακόμα και η αλλαγή στα καρβουνάκια, πρέπει να γίνεται μόνο από έμπειρους τεχνικούς αλλιώς μπορεί να αποτελέσει σοβαρό κίνδυνο για το χρήστη.

**Φυλάξτε αυτές τις οδηγίες για μελλοντική χρήση.**

## ΠΡΟΣΟΧΗ

Πριν χρησιμοποιήσετε το μηχάνημα διαβάστε το παρόν εγχειρίδιο προσεκτικά, για τη δική σας ασφάλεια.

### ΟΔΗΓΙΕΣ ΑΣΦΑΛΕΙΑΣ

Όταν χρησιμοποιείτε το μηχάνημα, τηρείτε πάντα τις εσωκλειστες οδηγίες ασφαλείας όπως και τις πρόσθετες οδηγίες ασφαλείας.

### ΗΛΕΚΤΡΙΚΗ ΑΣΦΑΛΕΙΑ

Πάντα ελέγχετε ότι η ισχύς τροφοδοσίας αντιστοιχεί με την τάση που αναγράφεται στην πλάκα χαρακτηριστικών.

## ΠΕΡΙΓΡΑΦΗ (ΕΙΚ. Α)

Το πιστολότο περιστροφικό που έχετε στα χέρια σας έχει σχεδιαστεί για διάτρηση σε τσιμέντο, πέτρα, ξύλο και μέταλλο, καθώς και για ελαφρές σκαπτικές και κατεδαφιστικές εργασίες.

**1.** Διακόπτης on/off , **2.** Διακόπτης κρουστικής λειτουργίας, **3.** Διακόπτης λειτουργίας σκαπτικού, **4.** Τσοκ, **5.** Κολάρο **6.** Στοπ βάθους, **7.** Πλευρική χειρολαβή, **8.** Στροφέας, **9.** Σημείο λίπανσης στο κάλυμμα.

### ΤΟΠΟΘΕΤΗΣΗ ΚΑΙ ΑΦΑΙΡΕΣΗ ΤΡΥΠΑΝΙΟΥ Ή ΣΚΑΠΤΙΚΟΥ (ΕΙΚ. Α)

Το εργαλείο χρησιμοποιεί τρυπάνια ή σκαπτικά με ένα ειδικό σύστημα υποδοχής για γρήγορη και εύκολη τοποθέτηση.

- Βάλτε μικρή ποσότητα γράσου στον άξονα του τρυπανιού ή του σκαπτικού.
- Τραβήξτε πίσω το κολάρο (5) και βάλτε τον άξονα του τρυπανιού ή του σκαπτικού μέσα στο τσοκ (4). Στρίψτε το τρυπάνι ή το σκαπτικό μέχρι ο άξονας να κουμπώσει μέσα στο τσοκ του δράπανου.
- Αφήστε το κολάρο (5).
- Για να βγάλετε το τρυπάνι ή το σκαπτικό, τραβήξτε πίσω το κολάρο (5) και βγάλτε το τρυπάνι ή το σκαπτικό από το τσοκ του δράπανου.

Πριν βάλτε ή βγάλετε ένα τρυπάνι ή το σκαπτικό, βγάλτε πρώτα το καλώδιο από την πρίζα.

### ΤΟΠΟΘΕΤΗΣΗ ΤΗΣ ΠΛΕΥΡΙΚΗΣ ΛΑΒΗΣ (ΕΙΚ. Α)

- Ξεσφίξτε την πλευρική λαβή (7).
- Περάστε την υποδοχή της πλευρικής λαβής στο μηχάνημα, πάνω από το τσοκ.
- Γυρίστε την πλευρική λαβή στην κατάλληλη θέση και σφίξτε την καλά.

### ΤΟΠΟΘΕΤΗΣΗ ΤΟΥ ΣΤΟΠ ΒΑΘΟΥΣ (ΕΙΚ. Α)

Το στοπ βάθους χρησιμοποιείται για τον καθορισμό του μέγιστου βάθους διάτρησης.

- Ξεσφίξτε τον στροφέα (8) στο πλάι της λαβής.
- Εισάγετε το στοπ βάθους (6) στην οπή στο πλάι της λαβής.
- Ρυθμίστε το στοπ βάθους στο επιθυμητό βάθος διάτρησης.
- Σφίξτε καλά το στροφέα (8).

### ΕΠΙΛΟΓΗ ΤΡΟΠΟΥ ΛΕΙΤΟΥΡΓΙΑΣ (ΕΙΚ. Α)

Το μηχάνημα πρέπει να ρυθμιστεί στην κατάλληλη λειτουργία (διάτρηση, κρουστική διάτρηση ή εκσκαφής) πριν από τη χρήση.

- Για τη διάτρηση χωρίς κρούση (σε μαλακή πέτρα, ξύλο ή μέταλλο) γυρίστε το διακόπτη κρουστικής λειτουργίας (2) στη θέση **1** και το διακόπτη λειτουργίας σκαπτικού (3) στη θέση **1 T**.
- Για κρουστική διάτρηση (σε τσιμέντο ή σκληρή πέτρα) γυρίστε το διακόπτη κρουστικής λειτουργίας (2) στη θέση **T 1** και το διακόπτη λειτουργίας σκαπτικού (3) στη θέση **1 T**.
- Για εκσκαφής, γυρίστε το διακόπτη κρουστικής λειτουργίας (2) στη θέση **T 1** και το διακόπτη λειτουργίας σκαπτικού (3) στη θέση **T**. Στη θέση αυτή το τσοκ δεν περιστρέφεται.
- Ρυθμίστε τους διακόπτες λειτουργίας (2) και (3) μόνο με το μηχάνημα σβηστό.

### ΟΔΗΓΙΕΣ ΧΡΗΣΗΣ

- Πριν εισάγετε το τρυπάνι ή το σκαπτικό να λιπαίνετε πάντα με γράσο τον άξονα.
- Όταν χρησιμοποιείτε κρύο εργαλείο για σμίλευση, αφήστε το ανενεργό για λίγα λεπτά πριν ξεκινήσετε ώστε να απλωθεί το γράσο στον μηχανισμό του.
- Αν το εργαλείο δεν λειτουργεί σωστά, ελέγξτε πρώτα αν ο διακόπτης βρίσκεται στη θέση σφυρηλάτησης και αν η μύτη του τρυπανιού ή του σκαπτικού έχουν τοποθετηθεί σωστά.
- Οι κραδασμοί ενδεχομένως να προκαλέσουν ελαφριά διαρροή λαδιού στους συνδέσμους του περιβλήματος. Σε αυτή την περίπτωση πρέπει να σφίξετε τα μπουλόνια.
- Να φοράτε πάντα γυαλιά ασφαλείας, ωτοασπίδες και άλλα προστατευτικά μέσα, όπως γάντια εργασίας, προστατευτικό ένδυμα, σκληρό καπέλο κλπ.

### ΕΝΑΡΞΗ ΚΑΙ ΔΙΑΚΟΠΗ ΛΕΙΤΟΥΡΓΙΑΣ (ΕΙΚ. Α)

- Για να ανάψετε το μηχάνημα πατήστε το διακόπτη λειτουργίας on/off (1).
- Για να σβήσετε το μηχάνημα, αφήστε το διακόπτη λειτουργίας on/off.

### ΛΙΠΑΝΣΗ (ΕΙΚ. Α)

Μετά από 50 ώρες λειτουργίας περίπου, το μηχάνημα χρειάζεται λίπανση.

- Ανοίξτε το κάλυμμα του σημείου λίπανσης (10) ξεβιδώνοντας τις δύο βίδες που το συγκρατούν.
- Κάντε μια εφαρμογή λιπαντικού στο μηχανισμό.
- Κλείστε το κάλυμμα.

### ΚΑΘΑΡΙΣΜΟΣ ΚΑΙ ΣΥΝΤΗΡΗΣΗ

Το μηχάνημα δεν απαιτεί καμία ιδιαίτερη συντήρηση.

- Καθαρίζετε τακτικά τις υποδοχές εξαερισμού.