

9952

ROTARY HAMMER SDS-PLUS

ΠΙΣΤΟΛΕΤΟ ΠΕΡΙΣΤΡΟΦΙΚΟ SDS-PLUS



Operation manual
Εγχειρίδιο χρήσης

EN | GR

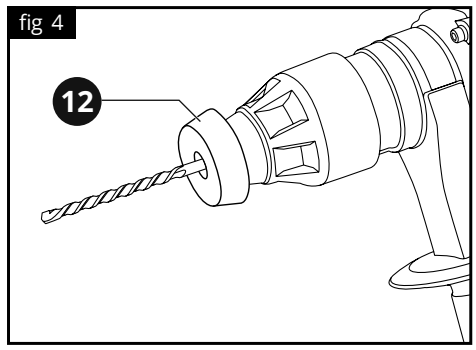
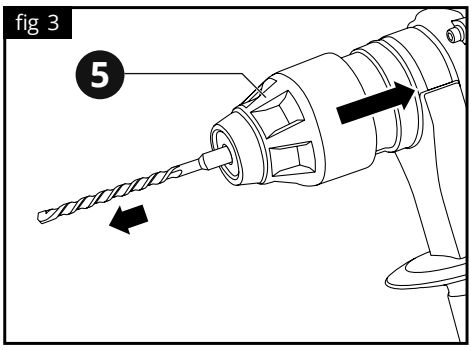
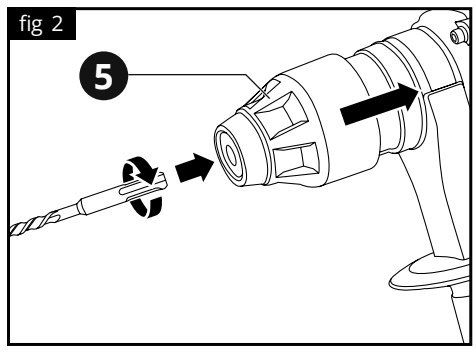
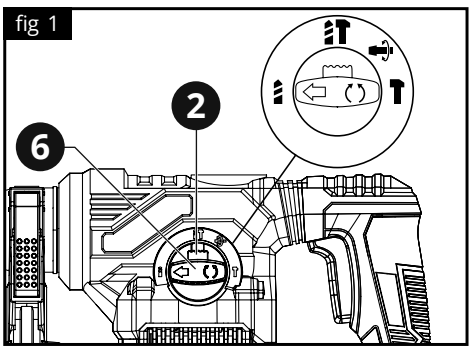
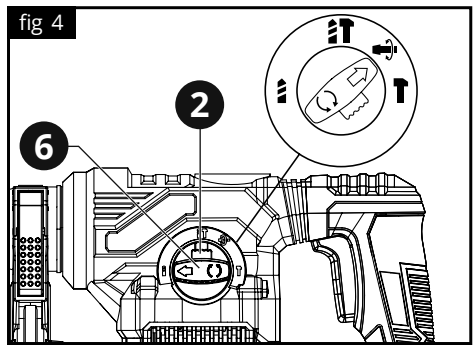
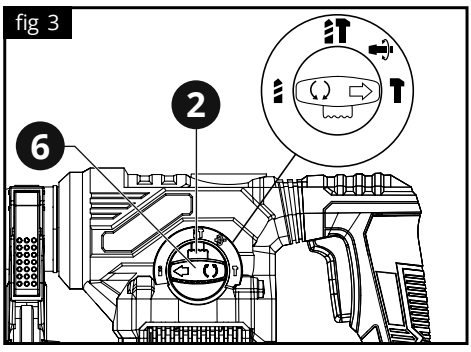
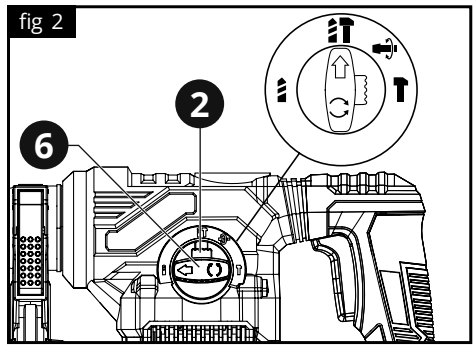
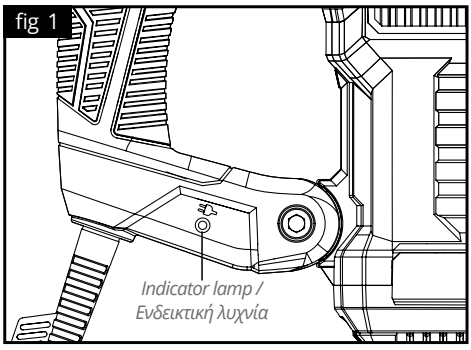

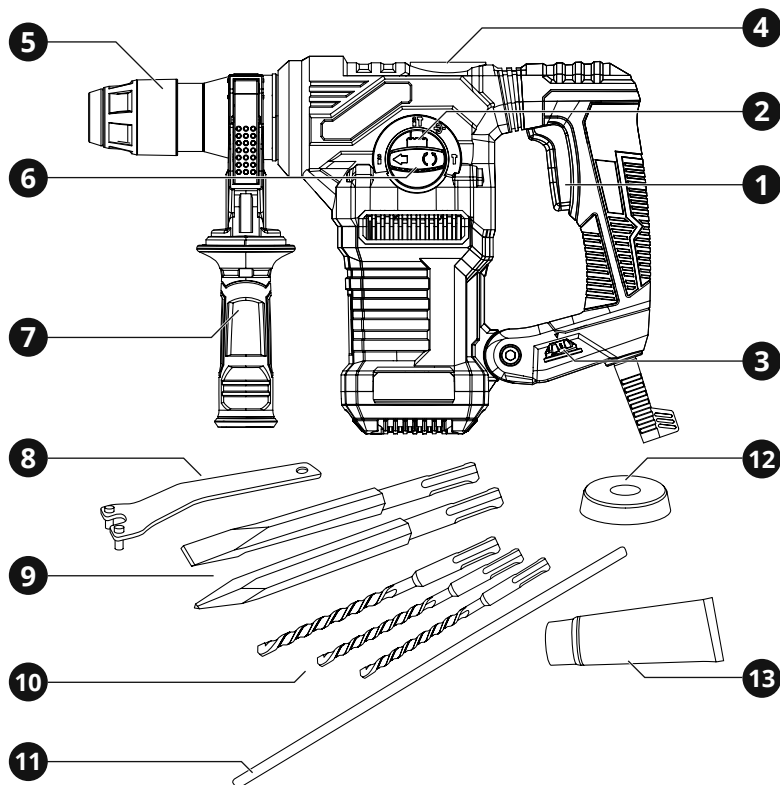

1. Overview

Tool description

- 1 ON / OFF switch
- 2 Release button
- 3 Speed adjustment wheel
- 4 Lubrication point on cover
- 5 Chuck with locking sleeve
- 6 Mode selector switch
- 7 Auxiliary handle
- 8 Key for lubrication point on cover
- 9 1 flat chisel 250 mm & 1 point chisel 250 mm
- 10 3 SDS-Plus drill bits 8/10/12 × 150 mm
- 11 Depth stop / indicator
- 12 Dust cap
- 13 Grease tube

2. General safety regulations

⚠ WARNING:

Disconnect the plug from the power source before making any assembly, adjustments or changing accessories. Such preventative safety measures reduce the risk of starting the tool accidentally.

Read carefully and understand all instructions before using the tool.

When using power tools, the following instructions must be followed to prevent hazards such as electric shock, fire and/or serious injury.

The vibration and noise emission levels may vary from the level specified during actual use, depending on how the power tool is used and the type of work piece.

Work area safety

- ▶ Keep work area clean and well lit. Cluttered benches and dark areas invite accidents.
- ▶ Do not operate power tools in explosive atmospheres, such as in the presence of flammable liquids, gases or dust. Power tools create sparks which may ignite the dust or fumes.
- ▶ Keep children and bystanders away while operating a power tool. Distractions can cause you to lose control.

Electrical safety

- ▶ Power tool plugs must match the outlet. Never modify the plug in any way. Do not use any adapter plugs with earthed (grounded) power tools. Unmodified plugs and matching outlets will reduce the risk of electric shock.
- ▶ Avoid body contact with earthed or grounded surfaces such as pipes, radiators, ranges and refrigerators. There is an increased risk of electric shock if your body is earthed or grounded.
- ▶ Do not expose power tools to rain or wet conditions. Water entering a power tool will increase the risk of electric shock.
- ▶ Do not abuse the cord. Never use the cord for carrying, pulling or unplugging the power tool. Keep cord away from heat, oil, sharp edges or moving parts. Damaged or entangled cords increase the risk of electric shock.

- ▶ When operating a power tool outdoors, use an extension cord suitable for outdoor use. Use of a cord for outdoor use reduces the risk of electric shock.

Personal safety

- ▶ Stay alert, watch what you are doing and use common sense when operating a power tool. Do not use a power tool while you are tired or under the influence of drugs, alcohol or medication. A moment of distraction while operating power tools may result in serious personal injury.
 - ▶ Use safety equipment. Always wear eye protection. Safety equipment such as dust mask, non-skid safety shoes, hard hat, or hearing protection used for appropriate conditions will reduce personal injuries.
 - ▶ Avoid accidental starting. Ensure the switch is in the off-position before plugging in. Carrying power tools with your finger on the switch or plugging in power tools that have the switch on invites accidents.
 - ▶ Remove any adjusting key or wrench before turning the power tool ON. A wrench or a key left attached to a rotating part of the power tool may result in personal injury.
 - ▶ Do not overreach. Keep proper footing and balance at all times. This enables better control of the power tool in unexpected situations.
 - ▶ Dress properly. Do not wear loose clothing or jewellery. Keep your hair, clothing and gloves away from moving parts. Loose clothes, jewellery or long hair can be caught in moving parts.
 - ▶ If devices are provided for the connection of dust extraction and collection facilities, ensure these are connected and properly used. Use of these devices can reduce dust related hazards.
- ### Product use and care
- ▶ Do not force the tool. Use the correct tool for your application. The correct tool will do the job better and safer for the purpose for which it was designed.
 - ▶ Do not use the tool if the switch does not turn it ON and OFF. Any tool that cannot be controlled with the switch is dangerous and must be repaired.

- ▶ Disconnect the plug from the power source or remove the battery before making any adjustments, changing accessories or storing tools. Such preventative safety measures reduce the risk of starting the tool accidentally.
- ▶ Store idle tools out of the reach of children and do not allow persons unfamiliar with the tool or these instructions to operate the tool. Tools are dangerous in the hands of untrained users.
- ▶ Maintain tools, check for misalignment or binding of moving parts, breakage of parts and any other condition that may affect the tools' operation. If damaged, have the tool repaired before use. Many accidents are caused by poorly maintained tools.
- ▶ Keep cutting tools sharp and clean. Properly maintained cutting tools with sharp cutting edges are less likely to bind and are easier to control.
- ▶ Use the tool, accessories and tool bits etc., in accordance with these instructions and in the manner intended for the particular type of tool, taking into account the working conditions and the work to be performed. Use of the tool for operations different from intended could result in a hazardous situation.

Service

- ▶ Have your power tool serviced by a qualified repair person using only genuine replacement parts. This will ensure that the safety of the power tool is maintained.
- ▶ Follow instruction for lubricating and changing accessories.
- ▶ Keep handles dry, clean and free from oil and grease.

3. Specific safety regulations

DO NOT let comfort or familiarity with product (gained from repeated use) replace strict adherence to electric power tools' safety rules. If you use this tool unsafely or incorrectly, you can suffer serious personal injury.

- 1 Wear ear protectors. Exposure to noise can cause hearing loss.
- 2 Use auxiliary handles supplied with the tool. Loss of control can cause personal injury.
- 3 Hold power tools by insulated gripping surfaces when performing an operation where the cutting tool may contact hidden wiring or its own cord. Contact with a "live" wire will make exposed metal parts of the tool "live" and shock the operator.
- 4 Wear a hard hat (safety helmet), safety glasses and/or face shield. Ordinary eye or sun glasses are NOT safety glasses. It is also highly recommended that you wear a dust mask and thickly padded gloves.
- 5 Be sure the bit is secured in place before operation.
- 6 Under normal operation, the tool is designed to produce vibration. The screws can come loose easily, causing a breakdown or accident. Check tightness of screws carefully before operation.
- 7 In cold weather or when the tool has not been used for a long time, let the tool warm up for a while by operating it under no load. This will loosen up the lubrication.
- 8 Always be sure you have a firm footing. Be sure no one is below when using the tool in high locations.
- 9 Hold the tool firmly with both hands.
- 10 Keep hands away from moving parts.
- 11 Do not leave the tool running. Operate the tool only when hand-held.
- 12 Do not point the tool at any one in the area when operating. Parts could fly out and injure some one seriously.
- 13 Do not touch parts close to the bit immediately after operation; they may be extremely hot and could burn your skin.
- 14 Some material contains chemicals which may be toxic. Take caution to prevent dust inhalation and skin contact. Follow material supplier safety data.

Additional safety regulations for rotary hammers

- Always check walls, floors and ceilings for hidden power cables and pipes.
- Do not use excessive pressure, but instead select an appropriate speed. Excessive pressure will not increase efficiency, and may damage your appliance.
- Set the rotation direction switch to its central position when the tool is not in use to avoid accidental operation.
- Do not place the tool in or near fire, on stoves or other high temperature locations.
- Do not place the tool in microwave ovens, high-pressure containers or on induction cookware.
- Watch out for the initial torque reaction of the tool upon jamming the drill bit. Switch off the power tool immediately upon jamming the drill bit. Watch out for high reactive torque which may result in kick-back. The drill bit will block if the power tool is overloaded or if the bit jams into the material.
- Always switch the tool off prior to leaving it down.
- Fully unwind cable drum extensions to avoid potential overheating. When an extension cable is required, you must ensure that it has the right ampere rating for your power tool and is in safe electrical condition.
- Never use your hands to remove sawdust, chips or waste close by the bit. Rags, cloths, cord, string and the like should never be left around the work area.
- If you are interrupted when operating the tool, complete the process and switch off before looking up.
- Periodically check that all nuts, bolts and other fixings are properly tightened. If in doubt, do not plug in the tool.
- Using a power source with a voltage less than the nameplate rating is harmful to the motor.
- The tool must be used only for its prescribed purpose. Any use other than those mentioned in this Manual will be considered a case of misuse. The user and not the manufacturer shall be liable for any damage or injury resulting from such cases of misuse. To use this tool properly, you must observe the

safety regulations, the assembly instructions and the operating instructions to be found in this manual.

SAVE THESE INSTRUCTIONS

⚠ WARNING:

Misuse or failure to follow the safety rules stated in this instruction manual may cause serious personal injury.

4. Functional description and specifications

Intended use

The tool is intended for hammer drilling in concrete, brick and stone as well as for light chiseling work. It is also suitable for drilling without impact in wood, metal, ceramic and plastic.

⚠ WARNING:

If the replacement of any part is necessary, this has to be done by a professional in order to avoid a safety hazard.

Tool	9952
Power supply	230 V ~ 50 Hz
Power input	1500 W
No load speed	300 - 800 rpm
Impact rate	1500 - 4000 bpm
Impact energy	1 - 8 J
Chuck	SDS-Plus
<i>Drilling capacity in</i>	
Masonry	32 mm
Steel	13 mm
Wood	42 mm
Noise Level	104.3 dBa
Tool weight	5.32 kg

Indicator lamp

The indicator lamp lights up after plugging in the tool (fig 1).

Switching ON and OFF

⚠ WARNING:

Before plugging in the tool, always check to see that the switch trigger actuates properly and returns to the OFF position when released.

To start the tool, press the ON/OFF **1** switch and keep it depressed. To switch off the tool, release the ON/OFF **1** switch. For low temperatures, the tool reaches the full hammer / impact capacity only after a certain time. This start-up time can be shortened by striking the drill / chisel against the floor one time.

Overload clutch

If the tool insert becomes caught or jammed, the drive to the drill spindle is interrupted. Because of the forces that occur, always hold the power tool firmly with both hands and provide for a secure stance. If the tool jams, switch the tool OFF and loosen the tool insert. When switching the tool ON with the drilling tool jammed, high reaction torques can occur!

⚠ WARNING:

As soon as the power tool jams, switch the tool off immediately. This will help prevent premature wear of the tool.

Changing the Speed / Impact Rate

The rated speed and impact rate can be adjusted just by turning the speed adjustment wheel **3**. The speed adjustment wheel is marked MIN (lowest speed) to MAX (fullspeed).

If the tool is operated continuously at low speeds for a long time, the motor get overloaded, resulting in tool malfunction. The speed adjusting dial can be turned only as far as 6 and back to 1. do not force it past 6 or 1, or the speed adjusting function may no longer work.

Mode selector switch

Operate the mode selector switch only when the tool is at a standstill. This will help prevent premature wear of the tool.

Hammer drilling

For drilling in concrete, masonry, etc., depress the release button **2** and rotate the mode selector switch **6** so that the pointer points to the symbol **⚡** (fig 2). Use a tungsten-carbide tipped bit.

Chiseling

For chipping, scaling or demolition operations, depress the release button **2** and rotate the mode selector switch **6** so that the pointer points to the symbol **⚡** (fig 3). Use a chisel of your preference (bull point or cold chisel).

The mode selector switch **6** must always be locked in the "Chiselling" position when chiselling.

Adjusting chiseling position

Depress the release button **2** and rotate the mode selector switch **6** so that the pointer points to the symbol **⚡** (fig 4), flat chisel position can be adjusted to facilitate the chisel cut jobs.

Drilling

For drilling in wood, metal, plastic or synthetic materials, depress the release button **2** and rotate the mode selector switch **6** so that the pointer points to the symbol **⚡** (fig 5). Use a twist drill bit or wood bit.

Assembly

⚠ WARNING:

Always be sure that the tool is switched off and unplugged before carrying out any work on the tool.

Auxiliary handle

⚠ WARNING:

Always use the auxiliary handle to ensure operating safety when drilling in concrete, masonry etc.

When the bit begins to break through concrete or if the bit strikes reinforcing rods embedded in concrete, the tool may react dangerously. Maintain good balance and safe footing while holding the tool firmly with both hands to prevent dangerous reaction.

The auxiliary handle swings around to either side, allowing easy handling of the tool in any position. Loosen the auxiliary handle **7** by turning it counterclockwise, swing it to the desired position and then tighten it by turning clockwise.

Depth gauge

The depth gauge is convenient for drilling holes of uniform depth.

Lubrication

Always check that there is sufficient grease in the gearbox cavity **4** before using the tool. Coat the bit

shank head beforehand with a small amount of bit grease (about 0.5 - 1 g / 0.02 - 0.04 oz). This chuck lubrication assures smooth action and longer service life.

Changing the bit

Before any work on the tool itself, pull the mains plug. With the SDS-Plus tool holder, simpler and easier tool changing is possible without additional aids.

Inserting the bit

Lightly grease the tail end of the bit. Push back the locking sleeve **5** and insert the bit in a twisting manner into the tool holder until it locks itself (fig 6).

After installing, always make sure that the bit is securely held in place by trying to pull it out. If the bit can be removed, repeat the above procedure.

Removing the bit

Push back the locking sleeve **5** all the way and pull the bit out (fig 7).

Dust cup

The dust cup **12** prevents the entry of drilling dust into the tool holder during operation. When inserting the tool, take care that the dust cap **12** is not damaged.

Use the dust cup to prevent dust from falling over the tool and on yourself when performing overhead drilling operations.

A damaged dust protection cup should be replaced immediately. We recommend having this carried out by an after-sales service professional.

Operation

Hammer drilling operation

First set the mode selector switch **6** and the mode selector switch **2** to the position shown (fig 2).

Position the bit at the desired location for the hole, then pull the switch trigger. Do not force the tool. Light pressure gives best results. Keep the tool in position and prevent it from slipping away from the hole.

Do not apply more pressure when the hole becomes clogged with chips or particles. Instead, run the tool at idle, then remove the bit partially from the hole. By repeating this several times, the hole will be cleaned out and normal drilling may be resumed.

WARNING:

There is a tremendous and sudden twisting force exerted on the tool / bit at the time of hole break-through, when the hole becomes clogged with chips and particles, or when striking reinforcing rods embedded in the concrete. Always use the auxiliary handle and firmly hold the tool by both auxiliary handle and switch handle during operations. Failure to do so may result in the loss of control of the tool and potentially severe injury.

Chiseling operation

First set the mode selector switch **6** and the mode selector switch **2** to the position shown (fig 3).

Hold the tool firmly with both hands. Turn the tool on and apply slight pressure on the tool so that the tool will not bounce around, uncontrolled. Pressing very hard on the tool will not increase efficiency.

5. Maintenance

Correct and regular cleaning will improve the safety and extend the lifespan of the device.

For safe and proper working, always keep the tool and ventilation slots clean.

The tool may be cleaned most effectively with compressed dry air or with a soft cloth moistened with soapy water. **Always wear safety goggles when cleaning tools with compressed air.**

Certain cleaning agents and solvents damage plastic parts. Some of these are: gasoline, carbon tetrachloride, chlorinated cleaning solvents, ammonia and household detergents that contain ammonia.

WARNING:

Turn the device off, remove the battery or disconnect it from the mains and wait until it cools down before cleaning or maintenance to avoid electric shock or burn.



Wear ear defenders



Wear safety goggles



Wear a dust mask



Hammer drilling



Chiselling



Adjusting chiselling position



Drilling

Additional maintenance for power tools

The brushes and commutator in your tool have been engineered for many hours of dependable service. To maintain peak efficiency of the motor, we recommend every two to six months the brushes be examined.

Storage

Store the tool, operating instructions and where necessary the accessories in the original packaging. In this way you will always have all the information and parts ready to hand.

6. Warranty

This tool has been checked by the manufacturer. From the date of purchase by the final consumer, a two year warranty for **amateur use** covers any faulty material and manufacturing. The receipt or invoice of purchase needs to be displayed in case of a repair that is covered by the warranty. For possible faults during the warranty period, you should address your issue to the retail shop from which the purchase was made.

Terms of warranty

The warranty is valid only when:

- The tool has been used properly and for the purpose for which it was purchased.
- The tool presents a problem that is due to faulty material and manufacturing.
- Incapability of the tool to perform according to the technical specs provided.

Damages are not covered by the warranty that are due to causes such as:

- Wear due to improper use.

- Partial or total disassembly. The tool's shell must be disassembled only by personnel authorized by the official distributor.
- Damage due to overloading.
- Usage of incorrect or incompatible accessory.
- Bad maintenance from the operator or any other third party.
- Wear that was induced by external factors or rogue particles (dust, debris etc.)
- Wear due to non compliance with the instructions in this manual.

If, during the warranty period, there is a fault that can not be repaired from the authorized service department, the tool will be replaced without any extra cost.

7. Repair / Servicing

In case there is a need for a repair after the warranty period has expired, we will provide the best possible attention to repair the tool successfully.

8. Disposal



Do not dispose of electrical machines as unsorted municipal waste, use separate collection facilities.

Contact your local government collection systems for information regarding the collection systems available.

If electrical machines are disposed of in landfills or dumps, hazardous substances can leak into the groundwater and get into the food chain, damaging your health and well-being. When replacing old machines with new ones, the retailer will be happy to take back your old machine for disposal.

9. Declaration of Conformity

Authorized Representative

PAPADEAS S.A.

Noe st., location Mandra Kosta, 19300, Aspropyrgos, Greece

Herewith declares that:

The **Rotary Hammer** with **CODE: 9952** and distinctive title:**Z1C-32S2(XD3160)** under the brand **KRAUSMANN** (Description: Rotary Hammer, with soft grip handle, 1500W, SDS-Plus, 230-240V~, No load rates 300-800/min, Max Impact rates: 1500-4000bpm, 4 functions, with Anti-vibration system in handle, drill capacity 32mm in concrete, 42mm in wood, 13mm in steel, VDE plug, 2m cable, with 3pcs SDS drill (8/10/12x150mm), 2pcs chisel (point/flat 14x250mm), 1pc Auxiliary handle, spanner, dust cap, grease, depth gauge, in BMC. (2pcs/ctn), is designed in conformity with provisions of the Directive 2006/42/EC & Directive 2014/30/EC and the following manufacturing standards: EN60745-1:2009/ A11:2010, EN60745-2-6:2010, EK9-BE-87:2014, EN55014-1:2017, EN55014-2:2015, EN61000-3-2:2019, EN61000-3-3:2013 /A1:2019, EN 62841-1:2015/A11:2022, EN IEC 62841-2-6:2020/ A11:2020.

Year in which "CE" marking was affixed: Machine year 2020

Date: August 24th, 2020



** Accessories and contents may change from the production factory without any warnings, in that case the company bears no responsibility.*

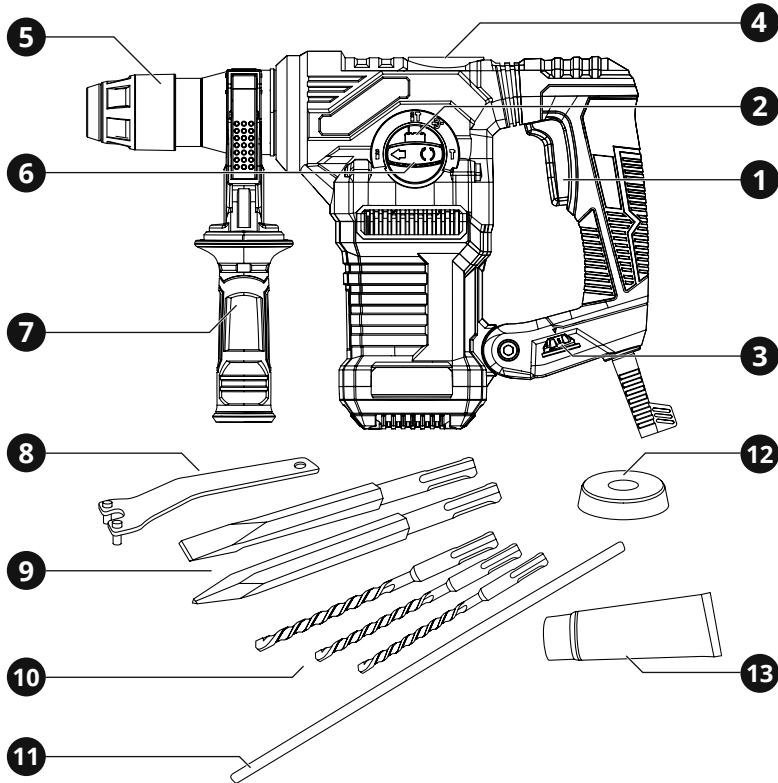

1. Overview

Tool description

- | | |
|---|--|
| 1 Διακόπτης ON / OFF | 8 Κλειδί για κάλυμμα σημείου λίπανσης |
| 2 Κουμπί απελευθέρωσης | 9 1 καλέμι 250 mm & 1 βελόνι 250 mm |
| 3 Ρυθμιστής στροφών | 10 3 τρυπάνια SDS-Plus 8/10/12 × 150 mm |
| 4 Κάλυμμα σημείου λίπανσης | 11 Δείκτης / Στοπ βάθους |
| 5 Τσοκ με χιτώνιο ασφάλισης | 12 Κάλυμμα σκόνης |
| 6 Διακόπτης επιλογής λειτουργίας | 13 Σωληνάριο γράσου |
| 7 Πλευρική χειρολαβή | |

2. Γενικές οδηγίες ασφαλείας

⚠ ΠΡΟΣΟΧΗ:

Αποσυνδέστε το φως από την πρίζα πριν προχωρήσετε σε συναρμολόγηση, παραμετροποιήσεις ή αλλαγή αξεσουάρ.

Τέτοια προληπτικά μέτρα ασφάλειας μειώνουν τον κίνδυνο ακούσιας εκκίνησης του εργαλείου.

Διαβάστε προσεκτικά και τηρήστε αυτές τις οδηγίες πριν τη χρήση του εργαλείου.

Όταν χρησιμοποιείτε ηλεκτρικά εργαλεία, οι ακόλουθες οδηγίες πρέπει να τηρούνται για τη πρόληψη κινδύνου ηλεκτροπληξίας, προσωπικού τραυματισμού και πυρκαγιάς.

Τα επίπεδα εκπομπών κραδασμών και θορύβου ενδέχεται να διαφέρουν από το επίπεδο που καθορίζεται κατά την πραγματική χρήση, ανάλογα με τον τρόπο με τον οποίο χρησιμοποιείται το ηλεκτρικό εργαλείο και τον τύπο του τεμαχίου εργασίας.

Ασφάλεια χώρου εργασίας

- ▶ Διατηρείτε το χώρο εργασίας καθαρό και καλά φωτισμένο. Οι βρώμικοι χώροι και οι σκοτεινοί πάγκοι εργασίας κρύβουν κινδύνους.
- ▶ Μη λειτουργείτε ηλεκτρικά εργαλεία στη βροχή ή σε υγρά μέρη. Μη χρησιμοποιείτε τα ηλεκτρικά εργαλεία κοντά σε εύφλεκτα υγρά ή αέρια. Τα ηλεκτρικά εργαλεία δημιουργούν σπινθήρες που μπορεί να αναφλέξουν τη σκόνη ή τις αναθυμιάσεις.
- ▶ Κρατήστε τους επισκέπτες και τα παιδιά μακριά ενώ λειτουργείτε ένα ηλεκτρικό εργαλείο. Κάθε απόσπαση της προσοχής σας μπορεί να προκαλέσει απώλεια ελέγχου του εργαλείου και να προκαλέσει ατύχημα.

Ασφάλεια ηλεκτρισμού

- ▶ Τα φως των ηλεκτρικών εργαλείων πρέπει να ταιριάζουν με τις πρίζες. Ποτέ μην τροποποιείτε την πρίζα με οποιοδήποτε τρόπο. Μη χρησιμοποιείτε μετατροπείς πρίζας με γειωμένα ηλεκτρικά εργαλεία. Οι πρίζες που δεν έχουν τροποποιηθεί και που ταιριάζουν στο φως θα μειώσουν τον κίνδυνο ηλεκτροπληξίας.
- ▶ Αποφεύγετε σωματική επαφή με γειωμένες επιφάνειες όπως σωλήνες, καλοριφέρ, ψυγεία. Υπάρχει αυξημένος κίνδυνος ηλεκτρο-

πληξίας αν το σώμα σας είναι γειωμένο.

- ▶ Μην εκθέτετε ηλεκτρικά εργαλεία σε συνθήκες βροχής ή σε υγρά. Το νερό που εισέρχεται σε ένα ηλεκτρικό εργαλείο θα αυξήσει τον κίνδυνο ηλεκτροπληξίας.
- ▶ Μην κακομεταχειρίζεστε το καλώδιο. Ποτέ μη χρησιμοποιείτε το καλώδιο για να μεταφέρετε το εργαλείο ή για να το αποσυνδέσετε από την πρίζα τραβώντας το. Φυλάξτε το καλώδιο μακριά από τη ζέστη, το λάδι, κοφτερές επιφάνειες και κινούμενα μέρη. Τα φθαρμένα ή μπερδεμένα καλώδια αυξάνουν τον κίνδυνο ηλεκτροπληξίας.
- ▶ Όταν χρησιμοποιείτε το εργαλείο σε εξωτερικούς χώρους, να χρησιμοποιείτε μόνο προεκτάσεις καλωδίων που είναι κατάλληλες για αντίστοιχη χρήση. Η χρήση ενός τέτοιου καλωδίου μειώνει τον κίνδυνο ηλεκτροπληξίας.

Προσωπική ασφάλεια

- ▶ Να είστε σε επαγρύπνηση, να προσέχετε τι κάνετε και να χρησιμοποιείτε τη κοινή λογική όταν χρησιμοποιείτε ένα ηλεκτρικό εργαλείο. Μη χρησιμοποιείτε το εργαλείο όταν είστε κουρασμένος ή υπό την επήρεια ναρκωτικών, αλκοόλ ή φαρμακευτικής αγωγής. Μια στιγμή απροσεξίας μπορεί να προκαλέσει σοβαρό προσωπικό τραυματισμό.
- ▶ Χρησιμοποιείτε εξοπλισμό ασφαλείας. Πάντα να φοράτε προστασία για τα μάτια σας. Η χρήση κατάλληλου εξοπλισμού ασφαλείας για τις εκάστοτε συνθήκες εργασίας όπως μάσκα σκόνης, αντιολισθητικά παπούτσια ασφαλείας, κράνος προστασίας ή ωτοασπίδες θα μειώσει τον κίνδυνο προσωπικού τραυματισμού.
- ▶ Αποφύγετε ακούσια εκκίνηση του εργαλείου. Βεβαιωθείτε ότι ο διακόπτης είναι στη θέση OFF πριν το συνδέσετε στην πρίζα. Η μεταφορά εργαλείων που είναι συνδεδεμένα στην πρίζα με το δάκτυλο στο διακόπτη μπορεί να προκαλέσει ατύχημα.
- ▶ Αφαιρέστε τα εργαλεία και κλειδιά ρύθμισης πριν εκκινήσετε το εργαλείο. Αν έχει ξεχαστεί ένα τέτοιο εξάρτημα σε ένα περιστρεφόμενο μέρος του εργαλείου, μπορεί να προκαλέσει προσωπικό τραυματισμό.
- ▶ Μην υπερβάλλετε τεντώνοντας τα σωματικά σας μέρη. Διατηρείστε τη σωστή θέση των ποδιών σας και την ισορροπία σας ανά

πάσα στιγμή. Έτσι θα έχετε καλύτερο έλεγχο του ηλεκτρικού εργαλείου σε αναπάντεχες καταστάσεις.

- ▶ Ντυθείτε κατάλληλα. Μη φοράτε χαλαρά ρούχα ή κοσμήματα. Κρατείστε τα μαλλιά, ρούχα και γάντια σας μακριά από κινούμενα μέρη. Τα χαλαρά ρούχα, κοσμήματα ή μακριά μαλλιά ενδέχεται να πιαστούν σε κινούμενα μέρη.
- ▶ Αν παρέχονται εξαρτήματα για εξαγωγή και περισυλλογή σκόνης, βεβαιωθείτε ότι είναι συνδεδεμένα και χρησιμοποιούνται σωστά. Η χρήση τέτοιων εξαρτημάτων μπορεί να μειώσουν κινδύνους που σχετίζονται με τη σκόνη.

Χρήση και φροντίδα του προϊόντος

- ▶ Μη ζορίζετε το εργαλείο. Χρησιμοποιείστε το κατάλληλο εργαλείο για την κάθε ανάγκη. Το κατάλληλο εργαλείο θα φέρει εις πέρας την εργασία με μεγαλύτερη επιτυχία και ασφάλεια, όταν χρησιμοποιείται για το σκοπό που έχει κατασκευαστεί.
- ▶ Μη χρησιμοποιείτε το εργαλείο αν ο διακόπτης δε γυρνάει στη θέση ON και OFF. Οποιοδήποτε εργαλείο που δεν μπορεί να λειτουργήσει με το διακόπτη είναι επικίνδυνο και πρέπει να επισκευαστεί.
- ▶ Να βγάζετε το φως από την πρίζα ή να αφαιρείτε την μπαταρία πριν προχωρήσετε σε αλλαγές των αξεσουάρ ή σε αποθήκευση. Τέτοια προληπτικά μέτρα ασφαλείας μειώνουν τον κίνδυνο ακούσιας εκκίνησης του εργαλείου.
- ▶ Αποθηκεύστε τα εκτός λειτουργίας εργαλεία σε χώρο που δεν είναι προσιτός σε παιδιά και μην επιτρέπετε να τα λειτουργήσουν άτομα που δεν έχουν την κατάλληλη γνώση ή δεν έχουν διαβάσει το εγχειρίδιο χρήσης. Τα εργαλεία είναι επικίνδυνα στα χέρια μη εκπαιδευμένων ατόμων.
- ▶ Συντηρείστε τα εργαλεία, ελέγξτε την ευθυγράμμιση ή εμπλοκή των κινούμενων τμημάτων, τυχόν ρωγμές τμημάτων, σύνδεση και κάθε άλλη συνθήκη που μπορεί να το καταστήσει επικίνδυνο και να επηρεάσει τη λειτουργία του. Αν έχει υποστεί ζημιά, πρέπει να επισκευαστεί κατάλληλα από ένα εξουσιοδοτημένο σέρβις πριν χρησιμοποιηθεί. Πολλά ατυχήματα μπορούν να

συμβούν από εργαλεία που δεν έχουν συντηρηθεί κατάλληλα.

- ▶ Διατηρείστε τα εργαλεία κοφτερά και καθαρά. Τα εργαλεία κοπής που είναι σωστά διατηρημένα και έχουν κοφτερές άκρες είναι λιγότερο πιθανό να χαλάσουν και είναι πιο εύκολα στον έλεγχο.
- ▶ Χρησιμοποιείστε το εργαλείο, τα αξεσουάρ, τα εξαρτήματα κ.λ.π. σύμφωνα με αυτές τις οδηγίες και με τον κατάλληλο τρόπο για το συγκεκριμένο τύπο του εργαλείου, λαμβάνοντας υπόψη τις συνθήκες και την εργασία που πρέπει να πραγματοποιηθεί. Η χρήση του εργαλείου για σκοπούς διαφορετικούς από αυτούς για τους οποίους προορίζεται μπορεί να προκαλέσουν μια επικίνδυνη κατάσταση.

Επισκευή / Σέρβις

- ▶ Δώστε το εργαλείο σας να επισκευαστεί από έναν εξειδικευμένο ειδικό, χρησιμοποιώντας μόνο γνήσια ανταλλακτικά. Αυτό θα εξασφαλίσει τη διατήρηση της ασφάλειας του ηλεκτρικού εργαλείου.
- ▶ Ακολουθείστε τις οδηγίες για τη λίπανση και την αλλαγή των αξεσουάρ.
- ▶ Διατηρείστε τις λαβές στεγνές, καθαρές και χωρίς την ύπαρξη λαδιού και γράσου.

3. Ειδικές οδηγίες ασφαλείας

ΜΗΝ αφήνετε την άνεση και την εξοικείωση με το προϊόν (που αποκτήθηκε από εκτεταμένη χρήση) να αντικαταστήσει την αυστηρή συμμόρφωση με τους κανόνες ασφαλείας των ηλεκτρικών εργαλείων. Αν χρησιμοποιείτε αυτό το εργαλείο με λάθος τρόπο και χωρίς ασφάλεια, μπορεί να υποστείτε κάποιο σοβαρό προσωπικό τραυματισμό.

- 1 Na φοράτε προστατευτικά αυτιών. Η έκθεση σε θόρυβο μπορεί να προκαλέσει απώλεια ακοής.
- 2 Na χρησιμοποιείτε το εργαλείο από τη λαβή του. Η απώλεια ελέγχου μπορεί να προκαλέσει προσωπικό τραυματισμό.
- 3 Όταν πραγματοποιείτε εργασίες όπου το εργαλείο μπορεί να έρθει σε επαφή με κρυφή καλωδίωση ή με το ίδιο το καλώδιο, κρατείστε το εργαλείο με μονωμένες επιφάνειες

που παρέχουν τριβή. Η επαφή με ένα γυμνό καλώδιο που φέρει ρεύμα θα καταστήσει ηλεκτροφόρα τα εκτεθειμένα μεταλλικά μέρη του εργαλείου και θα προκαλέσει ηλεκτροπληξία στο χειριστή.

- 4 Na φοράτε κράνος προστασίας, γυαλιά προστασίας και / ή μάσκα προσώπου. Τα κανονικά γυαλιά ή γυαλιά ηλίου ΔΕΝ αποτελούν είδη ασφαλείας. Επίσης συνίσταται να φοράτε μάσκα σκόνης και χοντρά μονωμένα γάντια.
- 5 Βεβαιωθείτε ότι τα αξεσουάρ είναι ασφαλισμένα στη θέση τους πριν ξεκινήσετε τη λειτουργία του εργαλείου.
- 6 Υπό κανονικές συνθήκες, το εργαλείο είναι σχεδιασμένο να παράγει δονήσεις. Οι βίδες μπορούν εύκολα να χαλαρώσουν, προκαλώντας ζημιά ή ατύχημα. Να ελέγχετε προσεκτικά ότι οι βίδες είναι σφιγμένες πριν τη χρήση.
- 7 Σε κρίο καιρό ή όταν το εργαλείο δεν έχει χρησιμοποιηθεί για αρκετό καιρό, αφήστε το να ζεσταθεί για λίγο λειτουργώντας το σε συνθήκες μηδενικής πίεσης. Με αυτό τον τρόπο θα χαλαρώσει η λίπανση.
- 8 Πάντα να είστε σίγουροι ότι πατάτε γερά στα πόδια σας. Σιγουρευτείτε ότι δεν υπάρχει κάποιος από κάτω όταν χρησιμοποιείτε το εργαλείο σε υψηλές τοποθεσίες.
- 9 Κρατείστε το εργαλείο γερά και με τα δυο σας χέρια.
- 10 Κρατείστε τα χέρια σας μακριά από κινούμενα μέρη.
- 11 Μην αφήνετε το εργαλείο σε λειτουργία. Να το λειτουργείτε μόνο όταν το έχετε στα χέρια σας.
- 12 Μην σημαδεύετε το εργαλείο προς οποιονδήποτε στην περιοχή λειτουργίας. Κάποιο εξάρτημα ίσως αποκολληθεί με αποτέλεσμα να προκαλέσει σοβαρό τραυματισμό.
- 13 Μην αγγίζετε τα εξαρτήματα κοντά στα κινούμενα μέρη αμέσως μετά τη λειτουργία. Μπορεί τα μέρη του εργαλείου να είναι πολύ ζεστά και να προκαλέσουν εγκαύματα.
- 14 Κάποια υλικά περιέχουν χημικά που μπορεί να είναι τοξικά. Λάβετε μέτρα για να αποφύγετε εισπνοή σκόνης και επαφή με το δέρμα. Ακολουθείστε τις οδηγίες ασφαλείας του παρόχου των υλικών.

Πρόσθετες οδηγίες ασφαλείας ειδικά για περιστροφικά πιστολέτα

- Ελέγχετε πάντα τοίχους, δάπεδα και οροφές για κρυφά καλώδια και σωλήνες.
- Μη χρησιμοποιείτε υπερβολική πίεση, αλλά επιλέξτε μια κατάλληλη ταχύτητα. Η υπερβολική πίεση δεν θα αυξήσει την αποτελεσματικότητα της διάρτησης και μπορεί να καταστρέψει το εργαλείο σας.
- Ρυθμίστε το διακόπτη κατεύθυνσης περιστροφής στην κεντρική του θέση όταν το μηχάνημα δεν χρησιμοποιείται για να αποφύγετε τυχαία λειτουργία.
- Μην τοποθετείτε το εργαλείο μέσα ή κοντά σε φωτιά, σε σόμπες ή σε άλλες θέσεις υψηλής θερμοκρασίας.
- Μην τοποθετείτε το εργαλείο σε φούρνους μικροκυμάτων, δοχεία υψηλής πίεσης ή σε επαγωγικά μαγειρικά σκεύη.
- Προσέξτε την αρχική αντίδραση ροπής του εργαλείου όταν μπλοκάρει το αξεσουάρ. Απενεργοποιήστε το ηλεκτρικό εργαλείο αμέσως μόλις μπλοκάρει το αξεσουάρ. Προσέξτε την υψηλή άεργη ροπή που μπορεί να οδηγήσει σε ανάκρουση. Το αξεσουάρ θα μπλοκάρει εάν το ηλεκτρικό εργαλείο υπερφορτωθεί ή εάν το αξεσουάρ μπλοκάρει στο υλικό.
- Απενεργοποιείτε πάντα το εργαλείο πριν το αφήσετε κάτω.
- Ξετυλίξτε πλήρως τις επεκτάσεις του καλωδίου για να αποφύγετε πιθανή υπερθέρμανση. Όταν απαιτείται καλώδιο επέκτασης, πρέπει να βεβαιωθείτε ότι έχει τη σωστή ονομαστική τάση για το εργαλείο και ότι βρίσκεται σε ασφαλή ηλεκτρική κατάσταση.
- Ποτέ μην χρησιμοποιείτε τα χέρια σας για να αφαιρέσετε πριονίδια, σπιτς ή απορρίμματα κοντά στη μύτη. Δεν πρέπει ποτέ να παραμείνουν γύρω από την περιοχή εργασίας κουρέλια, ρούχα, κορδόνια, χορδές και άλλα.
- Σε περίπτωση που σας διακόψουν κατά τη λειτουργία του εργαλείου, ολοκληρώστε τη διαδικασία και απενεργοποιήστε το εργαλείο πριν σταματήσετε.
- Ελέγχετε περιοδικά εάν όλα τα παξιμάδια, τα μπουλόνια και τα άλλα εξαρτήματα στερέωσης έχουν συσφιχθεί σωστά. Σε περίπτωση αμφιβολίας, μην συνδέετε το εργαλείο.
- Η χρήση ρεύματος με τάση μικρότερη από

την ονομαστική ονομαστική είναι επιβλαβής για τον κινητήρα.

- Το εργαλείο πρέπει να χρησιμοποιείται μόνο για τους καθορισμένους σκοπούς. Οποιαδήποτε χρήση εκτός από αυτές που αναφέρονται στο παρόν εγχειρίδιο θα θεωρείται περιπλοκή κατάχρησης. Ο χρήστης ευθύνεται και όχι ο κατασκευαστής για οποιαδήποτε ζημία ή τραυματισμό που προκύπτει από περιπτώσεις κατάχρησης. Για να χρησιμοποιήσετε σωστά αυτό το εργαλείο, πρέπει να τηρείτε τους κανονισμούς ασφαλείας, τις οδηγίες συναρμολόγησης και τις οδηγίες λειτουργίας που θα βρείτε στο παρόν εγχειρίδιο.

ΑΠΟΘΗΚΕΥΣΤΕ ΑΥΤΟ ΤΟ ΕΓΧΕΙΡΙΔΙΟ ΧΡΗΣΗΣ

⚠ ΠΡΟΣΟΧΗ:

Κατάχρηση ή μη τήρηση των οδηγιών ασφαλείας που αναγράφονται σε αυτό το εγχειρίδιο χρήσης μπορεί να προκαλέσουν σοβαρό προσωπικό τραυματισμό.

4. Περιγραφή λειτουργιών και προδιαγραφών

Προβλεπόμενη χρήση

Το εργαλείο προορίζεται για κρουστική διάτρηση σε τσιμέντο, πέτρα, ξύλο και μέταλλο, καθώς και για ελαφρές σκαπιτικές και κατεδαφιστικές εργασίες. Είναι επίσης κατάλληλο για διάτρηση δίχως κρούση σε ξύλο, μέταλλο, κεραμικά και πλαστικά.

⚠ ΠΡΟΣΟΧΗ:

Αν η αντικατάσταση οποιοσδήποτε εξαρτήματος είναι απαραίτητη, αυτό πρέπει να γίνει από έναν επαγγελματία για να αποφευχθεί ο οποιοσδήποτε κίνδυνος ασφάλειας.

Εργαλείο

9952

Τάση λειτουργίας	230 V ~ 50 Hz
Ισχύς εισόδου	1500 W
Ταχύτητα χωρίς φορτίο	300 - 800 rpm
Ρυθμός κρούσης	1500 - 4000 bpm
Ενέργεια κρούσης	1 - 8 J
Τσοκ	SDS-Plus
Ικανότητα διάτρησης σε	
Μπετόν	32 mm
Μέταλλο	13 mm
Ξύλο	42 mm
Στάθμη θορύβου	104.3 dBa
Βάρος εργαλείου	5.32 kg

Ενδεικτική λυχνία

Η ενδεικτική λυχνία ανάβει όταν συνδέσετε το εργαλείο στο ρεύμα (fig 1).

Λειτουργία ON / OFF

⚠ ΠΡΟΣΟΧΗ:

Πριν συνδέσετε το εργαλείο στην πρίζα, βεβαιωθείτε ότι ο μηχανισμός του διακόπτη στρέφεται σωστά και ότι μπορεί να επιστρέψει στη θέση OFF.

Για να εκκινήσετε το εργαλείο, πιέστε το διακόπτη ON / OFF **1** και κρατήστε τον πατημένο. Για να σβήσετε το εργαλείο, αφήστε το διακόπτη ON / OFF **1**. Σε συνθήκες χαμηλής θερμοκρασίας, το εργαλείο φτάνει την πλήρη ικανότητα κρούσης μόνο μετά από λίγο χρόνο. Αυτός ο χρόνος μπορεί να μειωθεί χτυπώντας τη μύτη στο πάτωμα μια φορά.

Συμπλέκτης υπερφόρτωσης

Αν το εξάρτημα του εργαλείου πιαστεί ή μπλοκαριστεί, η κίνηση στον άξονα του τρυπανιού διακόπτεται. Εξαιτίας των δυνάμεων που προκύπτουν, να κρατάτε πάντα το ηλεκτρικό εργαλείο σταθερά και με τα δύο χέρια και να έχετε μια ασφαλή στάση. Αν το ηλεκτρικό εργαλείο κολλήσει, σβήστε το και χαλαρώστε το εξάρτημα του εργαλείου. Όταν ενεργοποιείτε το εργαλείο με το μηχανισμό περιστροφής μπλοκαρισμένο, μπορεί να προκύψουν υψηλές ροπές αντίδρασης.

⚠ ΠΡΟΣΟΧΗ:

Μόλις το ηλεκτρικό εργαλείο κολλήσει, απενεργοποιείστε το αμέσως. Αυτό θα βοηθήσει στην αποτροπή πρόωρης φθοράς του εργαλείου.

Αλλαγή ρυθμού ταχύτητας / ρυθμού κρούσης

Η ταχύτητα και ο ρυθμός κρούσης μπορούν να ρυθμιστούν απλώς περιστρέφοντας τον ρυθμιστή στροφών **3**. Ο ρυθμιστής πηγαίνει από το επίπεδο 1 (χαμηλότερη ταχύτητα) στο επίπεδο 6 (πλήρης ταχύτητα).

Εάν το εργαλείο λειτουργεί συνεχώς σε χαμηλές ταχύτητες για μεγάλο χρονικό διάστημα, ο κινητήρας υπερφορτώνεται, με αποτέλεσμα τη δυσλειτουργία του εργαλείου. Ο ρυθμιστής στροφών μπορεί να περιστραφεί μόνο μέχρι το 6 και πίσω στο 1 μην το πιέσετε μετά το 6 ή το 1, γιατί η λειτουργία ρύθμισης ταχύτητας ενδέχεται να μην λειτουργεί πλέον.

Διακόπτης επιλογής λειτουργίας

Λειτουργείτε τους διακόπτες επιλογής λειτουργίας μόνο όταν το εργαλείο είναι απενεργοποιημένο. Αυτό θα βοηθήσει στην αποτροπή πρόωρης φθοράς του εργαλείου.

Διάτρηση με κρούση

Για διάτρηση τσιμέντο, τοιχοποιίας κ.λπ., πιέστε το κουμπί απελευθέρωσης **2** και περιστρέψτε το διακόπτη επιλογής λειτουργίας **6** έτσι ώστε ο δείκτης να δείχνει στο σύμβολο **⚡** (fig 2). Χρησιμοποιήστε μια μύτη καρβιδίου - βολφραμίου.

Εκσκαφή

Για ελαφρές σκαπτικές και κατεδαφιστικές εργασίες πιέστε το κουμπί απελευθέρωσης **2** και περιστρέψτε το διακόπτη επιλογής λειτουργίας **6** έτσι ώστε ο δείκτης να δείχνει στο σύμβολο **T** (fig 3). Χρησιμοποιήστε μια μυτερή άκρη της επιλογής σας (βελόνη ή καλέμι).

Ο διακόπτης επιλογής λειτουργίας **6** πρέπει πάντα να είναι κλειδωμένος στη θέση «Εκσκαφή» κατά την εκσκαφή.

Ρυθμίζοντας τη θέση εκσκαφής

Για ρύθμιση της θέσης εκσκαφής πιέστε το κουμπί απελευθέρωσης **2** και περιστρέψτε το διακόπτη επιλογής λειτουργίας **6** έτσι ώστε ο δείκτης να

δείχνει στο σύμβολο **⚡** (fig 4), η επίπεδη θέση μπορεί να ρυθμιστεί για να διευκολύνει τις εργασίες εκσκαφής.

Διάτρηση χωρίς κρούση

Για διάτρηση σε ξύλο, μέταλλο, πλαστικό ή συνθετικά υλικά, πιέστε το κουμπί απελευθέρωσης **2** και περιστρέψτε το διακόπτη επιλογής λειτουργίας **6** έτσι ώστε ο δείκτης να δείχνει στο σύμβολο **⚡** (fig 5). Χρησιμοποιήστε ένα περιστρεφόμενο τρυπάνι.

Συναρμολόγηση**⚠ ΠΡΟΣΟΧΗ:**

Πάντα να σιγουρεύεστε ότι το εργαλείο είναι απενεργοποιημένο ή εκτός πρίζας πριν πραγματοποιείτε οποιαδήποτε εργασία πάνω σε αυτό.

Βοηθητική λαβή**⚠ ΠΡΟΣΟΧΗ:**

Για να είστε σίγουροι για την ασφάλεια της λειτουργίας, πάντα να χρησιμοποιείτε την πλευρική χειρολαβή όταν τρυπάτε σε τσιμέντο, μέταλλο κ.λ.π.
Όταν η μύτη αρχίζει να σπάει το τσιμέντο ή αν χτυπήσει σίδερα ενίχνωσης μέσα σε τσιμέντο, το εργαλείο μπορεί να αντιδράσει επικίνδυνα. Διατηρείστε καλή ισορροπία και πατήστε γερά όταν κρατάτε το εργαλείο σφιχτά και με τα δύο χέρια για να αποφύγετε επικίνδυνες αντιδράσεις.

Η βοηθητική λαβή περιστρέφεται και από τις δύο πλευρές, επιτρέποντας τον εύκολο χειρισμό του εργαλείου σε οποιαδήποτε θέση. Χαλαρώστε τη βοηθητική λαβή **7** περιστρέφοντάς την αριστερόστροφα, περιστρέψτε την στην επιθυμητή θέση και στη συνέχεια σφίξτε τη γυρίζοντας δεξιόστροφα.

Μετρητής βάθους

Ο μετρητής βάθους είναι κατάλληλος για διάτρηση οπών ομοιόμορφου βάθους.

Λίπανση

Πάντα να ελέγχετε ότι υπάρχει επαρκές γράσο στην κούλοτητα του κιβωτίου ταχυτήτων **4** πριν χρησιμοποιήσετε το εργαλείο. Επικάλυψτε εκ των προτέρων την κεφαλή του εργαλείου με λίγο γράσο (περίπου 0.5 - 1 g / 0.02 - 0.04 oz). Αυτή η λίπανση του τσοκ εξασφαλίζει ομαλή λειτουργία και μεγαλύτερη διάρκεια ζωής.

Αλλαγή εξαρτήματος

Πριν πραγματοποιήσετε οποιαδήποτε εργασία πάνω στο εργαλείο, αποσυνδέστε το από την πρίζα. Με το SDS-Plus, η αλλαγή εργαλείων είναι πιο απλή και εύκολη χωρίς τη χρήση επιπρόσθετων βοηθημάτων.

Εισάγοντας το εξάρτημα

Λιπάνετε ελαφρά το πίσω άκρο του εξαρτήματος. Σπρώξτε προς τα πίσω το χιτώνιο ασφάλισης **5** και εισάγετε το κομμάτι με περιστρεφόμενο τρόπο μέσα στην οπή εξαρτήματος μέχρι να ασφαλίσει (fig 6).

Μετά την εγκατάσταση, δοκιμάστε να τραβήξετε το εξάρτημα με το χέρι, ώστε να είστε σίγουρος ότι είναι ασφαλισμένο στη θέση του. Αν δεν είναι ασφαλισμένο, επαναλάβετε την παραπάνω διαδικασία.

Αφαιρώντας το εξάρτημα

Σπρώξτε προς τα πίσω το χιτώνιο ασφάλισης **5** μέχρι το τέρμα και αφαιρέστε το εξάρτημα (fig 7).

Κάλυμμα σκόνης

Το κάλυμμα σκόνης **12** αποτρέπει σε μεγάλο βαθμό την είσοδο σκόνης στο εργαλείο κατά τη χρήση (fig 8). Ενώ εισάγετε το εξάρτημα, βεβαιωθείτε ότι το κάλυμμα σκόνης **12** δεν θα πάθει ζημιά.

Χρησιμοποιείτε το κάλυμμα για να αποτρέψετε τη σκόνη να πέφτει πάνω στο εργαλείο και στον εαυτό σας όταν εκτελείτε εργασίες τρυπήματος σε μεγάλο ύψος.

Ένα φθαρμένο προστατευτικό σκόνης θα πρέπει να αντικατασταθεί άμεσα. Σας προτείνουμε αυτή η εργασία να πραγματοποιηθεί από ένα εξειδικευμένο συνεργείο.

Λειτουργία

Λειτουργία διάτρησης με κρούση

Αρχικά θέστε το διακόπτη επιλογής λειτουργίας **6** και το διακόπτη επιλογής λειτουργίας **2** στις αντίστοιχες θέσεις (fig 2).

Τοποθετείστε το εξάρτημα στην επιθυμητή θέση της οπής και μετά πιέστε τη σκανδάλη. Μην πιέζετε το εργαλείο. Η ελαφρά πίεση ενδείκνυται για καλύτερα αποτελέσματα. Κρατείστε το εργαλείο σε μια θέση και αποτρέψτε το από το να ξεγλιστρίσει από την τρύπα.

Μην ασκείτε μεγαλύτερη πίεση όταν η τρύπα φράξει με κομμάτια ή σωματίδια. Αντ' αυτού, λειτουργήστε το εργαλείο σε αδράνεια και στη συνέχεια αφαιρέστε τη μύτη μερικώς από την οπή. Επαναλαμβάνοντας αυτό κάμποσες φορές, η τρύπα θα καθαριστεί και θα μπορέσετε να συνεχίσετε τη διαδικασία κανονικής διάτρησης.

▲ ΠΡΟΣΟΧΗ:

Υπάρχει μια τεράστια και ξαφνική δύναμη συστροφής που ασκείται στο εργαλείο / μύτη κατά τη στιγμή της διάτρησης της οπής, όταν η οπή αρχίζει να φράζει με κομμάτια και σωματίδια ή όταν χτυπάει ενισχυμένες ράβδους ενσωματωμένες στο σκυρόδεμα. Χρησιμοποιείτε πάντα την πλευρική χειρολαβή και κρατάτε σταθερά το εργαλείο τόσο από τη βοηθητική χειρολαβή όσο και από τη χειρολαβή του διακόπτη κατά τη λειτουργία. Εάν δεν το κάνετε, μπορεί να προκληθεί απώλεια του ελέγχου του εργαλείου και ενδεχομένως σοβαρός τραυματισμός.

Λειτουργία εκσκαφής

Αρχικά θέστε το διακόπτη επιλογής λειτουργίας **6** και το διακόπτη επιλογής λειτουργίας **2** στις αντίστοιχες θέσεις (fig 3).

Κρατείστε το εργαλείο γερά και με τα δύο χέρια. Εκκινήστε το εργαλείο και ασκείτε ελαφρά πίεση στο εργαλείο ώστε αυτό να μην αναπηδά τριγύρω ανεξέλεγκτα. Πιέζοντας με δύναμη το εργαλείο δεν θα αυξήσει την αποδοτικότητά του.

5. Συντήρηση

Ο σωστός και τακτικός καθαρισμός θα βελτιώσει την ασφάλεια και θα επεκτείνει τη διάρκεια ζωής του εργαλείου.

Για ασφαλή και σωστή εργασία, πάντα να κρατάτε καθαρές τις υποδοχές εξερισμού και το ίδιο το εργαλείο σε καλή κατάσταση.

Το εργαλείο μπορεί να καθαριστεί αποτελεσματικά με ξηρό συμπιεσμένο αέρα ή με ένα μαλακό πανί βρεγμένο με σαπουνόνερο. **Πάντα να φοράτε προστατευτικά ματιών όταν καθαρίζετε τα εργαλεία με συμπιεσμένο αέρα.**

Ορισμένα καθαριστικά μέσα και διαλύτες μπορεί να προκαλέσουν βλάβη σε πλαστικά μέρη. Κάποια από αυτά είναι: βενζίνη, τετραχλωράνθρακας, χλωριωμένοι διαλύτες καθαρισμού, αμμωνία και οικιακά απορρυπαντικά που περιέχουν αμμωνία.

⚠ ΠΡΟΣΟΧΗ:

Απενεργοποιήστε το εργαλείο, αφαιρέστε τη μπαταρία ή αποσυνδέστε το από το ρεύμα και περιμένετε μέχρι να κρυώσει πριν από τον καθαρισμό ή τη συντήρηση για να αποφύγετε ηλεκτροπληξία ή εγκαύματα.



Να φοράτε προστατευτικά αυτιών



Να φοράτε προστατευτικά ματιών



Να φοράτε μάσκα για τη σκόνη



Λειτουργία διάτρησης με κρούση



Λειτουργία εκσκαφής



Ρύθμιση θέσης εκσκαφής



Λειτουργία διάτρησης χωρίς κρούση

Πρόσθετες οδηγίες συντήρησης για εργαλεία ρεύματος

Οι ψύκτρες (καρβουνάκια) και ο διακόπτης στο εργαλείο σας (αν υφίστανται) έχουν σχεδιαστεί για πολλές ώρες αξιόπιστης λειτουργίας. Για να διατηρηθεί η μέγιστη απόδοση του κινητήρα, συνιστούμε κάθε δύο έως έξι μήνες να εξετάζονται οι ψύκτρες.

6. Εγγύηση

Αυτό το εργαλείο έχει ελεγχθεί από τον κατασκευαστή. Από την ημερομηνία αγοράς από τον τελικό καταναλωτή, η εγγύηση δύο ετών για **ερασιτεχνική χρήση** καλύπτει κάθε ελαττωματικό υλικό και κατασκευή. Η απόδειξη ή το τιμολόγιο αγοράς πρέπει να επιδεικνύεται σε περίπτωση επισκευής που καλύπτεται από την εγγύηση. Για πιθανές βλάβες κατά τη διάρκεια της περιόδου εγγύησης, θα πρέπει να απευθυνθείτε στο κατάστημα λιανικής πώλησης από το οποίο πραγματοποιήθηκε η αγορά.

Όροι εγγύησης

Η εγγύηση ισχύει μόνο όταν:

- Το εργαλείο έχει χρησιμοποιηθεί σωστά και για τον σκοπό για τον οποίο αγοράστηκε.
- Το εργαλείο παρουσιάζει ένα πρόβλημα που οφείλεται σε ελαττωματικό υλικό και κατασκευή.
- Το εργαλείο αδυνατεί να εκτελέσει εργασίες σύμφωνα με τις τεχνικές προδιαγραφές που παρέχονται.

Δεν καλύπτονται από την εγγύηση ζημιές που οφείλονται σε αιτίες όπως:

- Φθορά λόγω ακατάλληλης χρήσης.
- Μερική ή ολική αποσυναρμολόγηση. Η αποσυναρμολόγηση πρέπει να γίνεται μόνο από προσωπικό εξουσιοδοτημένο από τον επίσημο διανομέα.
- Ζημιές λόγω υπερφόρτωσης.
- Χρήση εσφαλμένου ή ασύμβατου εξαρτήματος.
- Κακή συντήρηση από τον χειριστή ή οποιοδήποτε άλλο τρίτο μέρος.
- Φθορά που προκλήθηκε από εξωτερικούς

παράγοντες ή ξένα σωματίδια (σκόνη, μπάζα κ.λπ.)

- Φθορά λόγω μη συμμόρφωσης με τις οδηγίες αυτού του εγχειριδίου.

Εάν, κατά τη διάρκεια της περιόδου εγγύησης, υπάρχει ζημιά που δεν μπορεί να επισκευαστεί από το εξουσιοδοτημένο τμήμα σέρβις, το εργαλείο θα αντικατασταθεί χωρίς πρόσθετο κόστος.

7. Επισκευή / Σέρβις

Σε περίπτωση ανάγκης για επισκευή μετά τη λήξη της περιόδου εγγύησης, θα δώσουμε την καλύτερη δυνατή προσοχή για την επιτυχή επιδιόρθωση του εργαλείου.

8. Περιβάλλον



Μην απορρίπτετε τις ηλεκτρικές μηχανές ως αστικά απόβλητα χωρίς διαλογή, χρησιμοποιήστε χωριστές εγκαταστάσεις συλλογής.

Επικοινωνήστε με τα συστήματα συλλογής τοπικής κυβέρνησης που είναι διαθέσιμα. Εάν τα ηλεκτρικά μηχανήματα απορρίπτονται σε χώρους υγειονομικής ταφής ή χωματερές, επικίνδυνες ουσίες μπορεί να διαρρεύσουν στα υπόγεια ύδατα και να εισέλθουν στην τροφική αλυσίδα, βλάπτοντας την υγεία και την ευημερία.

Κατά την αντικατάσταση των παλαιών μηχανημάτων με καινούργια, ο έμπορος λιανικής θα χαρεί να πάρει πίσω το παλιό σας μηχανήμα για απόρριψη.

9. Δήλωση Συμμόρφωσης

Εξουσιοδοτημένος Αντιπρόσωπος

ΠΑΠΑΔΕΑΣ Α.Ε.

Νόε, θέση Μάνδρα Κώστα, 19300, Ασπρόπυργος, Ελλάδα

Δια της παρούσης δηλώνεται ότι:

Το εργαλείο "**Περιστροφικό Πιστολέτο**" με **ΚΩΔΙΚΟ: 9952** και διακριτικό τίτλο: **Z1C-32S2(XD3160)** υπό την επωνυμία **KRAUSMANN** (Περιγραφή: Περιστροφικό Πιστολέτο, με αντιολισθητική λαβή, 1500W, SDS-Plus, 230V-240V ~ 50Hz, ταχύτητα χωρίς φορτίο: 300-800/min, μέγιστος ρυθμός κρούσης: 1500-4000bpm, 4 λειτουργίες, με σύστημα αντικραδασμών στη λαβή, Ικανότητα διάτρησης: 32mm σε τσιμέντο, 42mm σε ξύλο, 13mm σε μέταλλο, βύσμα VDE, καλώδιο 2m, με τρυπάνι SDS 3τμχ (8/10 / 12x150mm), σμίλη 2τμχ (μυτερό / επίπεδο 14x250mm), 1pc βοηθητική χειρολαβή, κλειδί, καπάκι σκόνης, γράσο, μετρητής βάθους, σε BMC. (2 τεμάχια / ctn), είναι σχεδιασμένο σύμφωνα με τη διάταξη των Οδηγιών 2006/42/EC & 2014/30/EC και σύμφωνα με τα ακόλουθα πρότυπα: EN60745-1:2009/ A11:2010, EN60745-2-6:2010, EK9-BE-87:2014, EN55014-1:2017, EN55014-2:2015, EN61000-3-2:2019, EN61000-3-3:2013 /A1:2019, EN 62841-1:2015/A11:2022, EN IEC 62841-2-6:2020/ A11:2020.

Έτος απόκτησης "CE" πιστοποίησης: εργαλείο 2020
Ημερομηνία: 24 Αυγούστου 2020



* Τα αξεσουάρ και τα περιεχόμενα ενδέχεται να αλλάξουν από το εργοστάσιο παραγωγής χωρίς προειδοποίηση, σε αυτή την περίπτωση η εταιρεία δεν φέρει καμία ευθύνη.

KRAUSMANN[®]
POWER TOOLS

RELIABLE PERFORMANCE

9952

www.krausmann.gr

