

U30020-00B

CORDLESS CHAINSAW

ΑΛΥΣΟΠΡΙΟΝΟ ΕΠΑΝΑΦΟΡΤΙΖΟΜΕΝΟ



BRUSHLESS



Operation manual
Εγχειρίδιο χρήσης

EN | GR

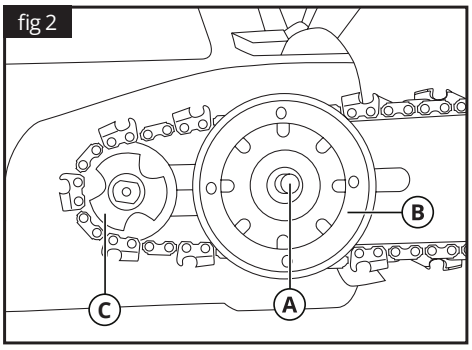
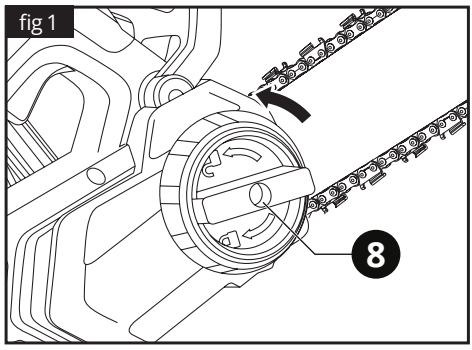

A. Guide bar bolt / Καρφί οδηγού B. Tensioning plate / Πλάκα τεντώματος αλυσίδας C. Sprocket / Γρανάζι

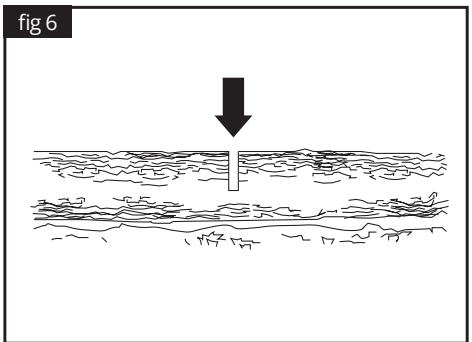
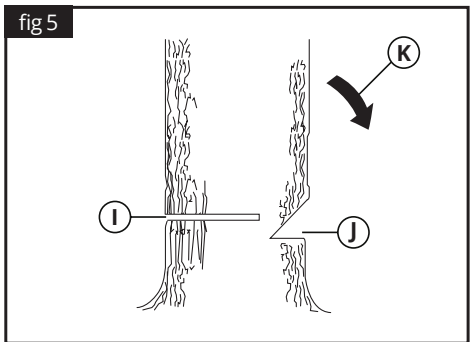
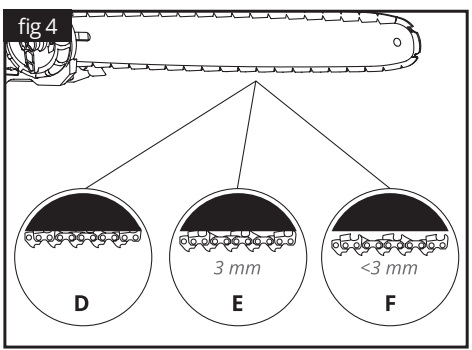
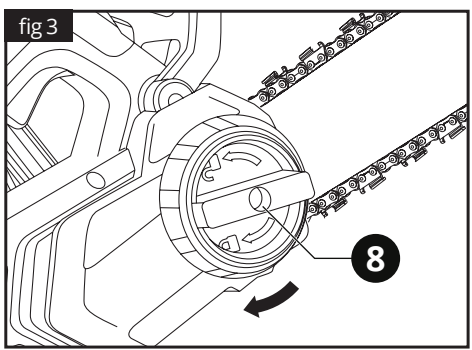

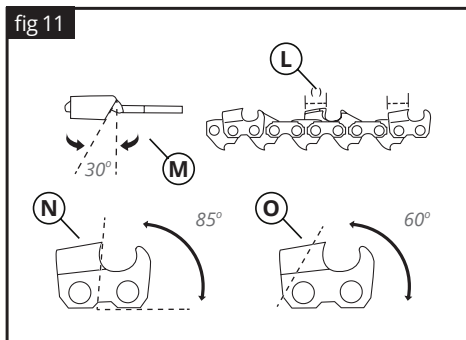
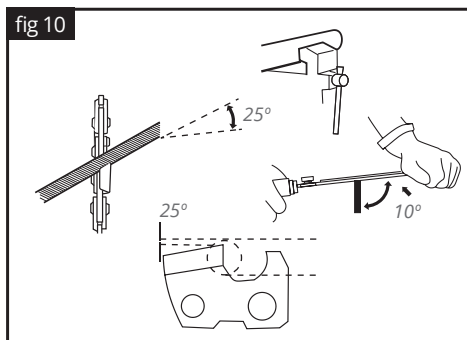
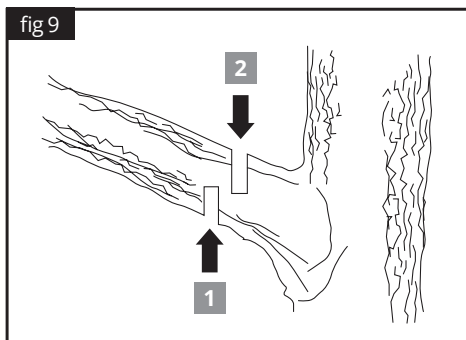
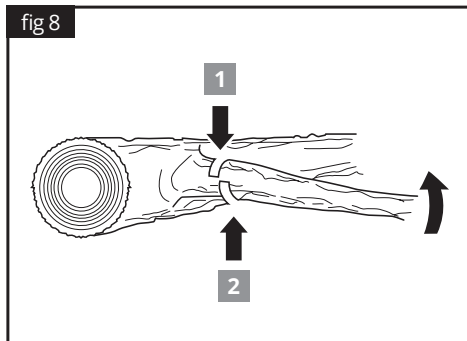
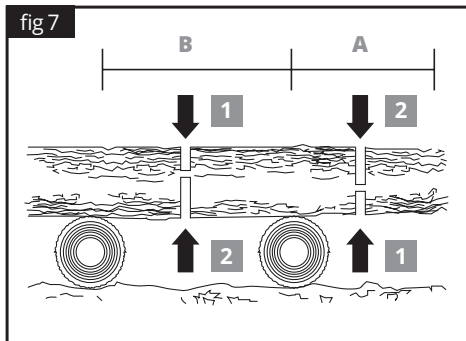

L. Cutter length / Μήκος λεπίδας M. Filing angle / Γωνία
 λείανσης N. Side plate angle / Γωνία πλευρικής πλάκας O. Top
 plate cutting angle / Γωνία πάνω πλάκας

ENGLISH | EN

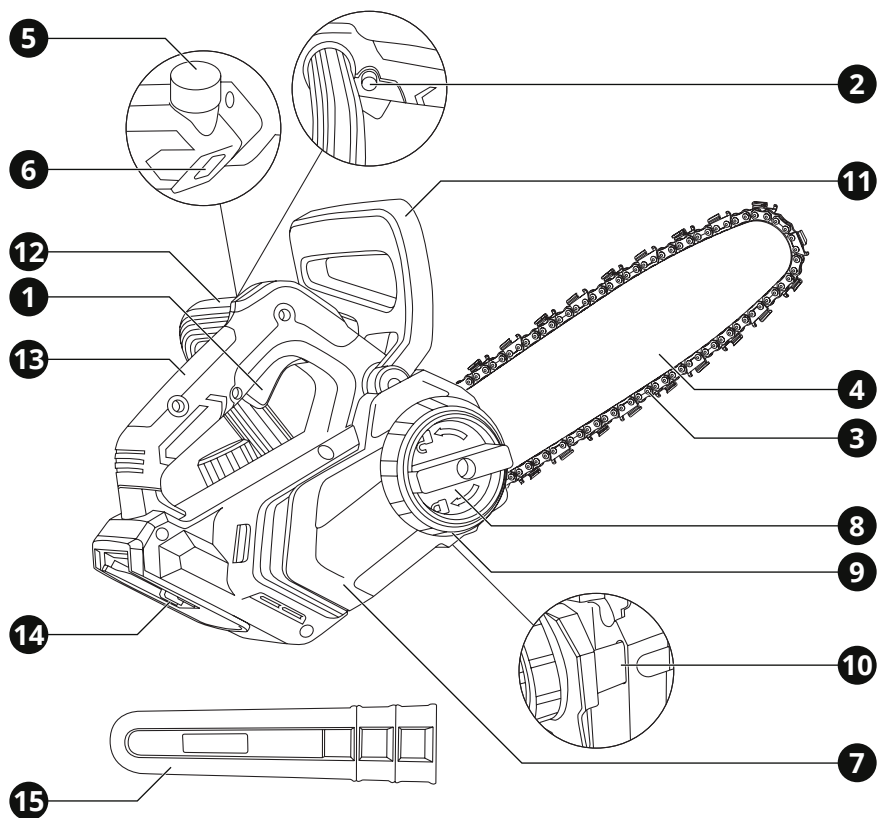

1. Overview

Tool description

- | | |
|--|--------------------------------|
| 1 ON / OFF switch | 9 Chain tensioning knob |
| 2 Safe start button | 10 Chain catcher |
| 3 Saw chain | 11 Guard / Brake |
| 4 Guide bar | 12 Handle |
| 5 Oil tank cover | 13 Rear handle |
| 6 Oil level indicator | 14 Battery slot |
| 7 Side cover | 15 Guide bar cover |
| 8 Fastening bolt for side cover | |

2. General safety regulations

⚠ WARNING:

Disconnect the plug from the power source before making any assembly, adjustments or changing accessories. Such preventative safety measures reduce the risk of starting the tool accidentally.

Read carefully and understand all instructions before using the tool.

When using power tools, the following instructions must be followed to prevent hazards such as electric shock, fire and/or serious injury.

The vibration and noise emission levels may vary from the level specified during actual use, depending on how the power tool is used and the type of work piece.

Work area safety

- ▶ Keep work area clean and well lit. Cluttered benches and dark areas invite accidents.
- ▶ Do not operate power tools in explosive atmospheres, such as in the presence of flammable liquids, gases or dust. Power tools create sparks which may ignite the dust or fumes.
- ▶ Keep children and bystanders away while operating a power tool. Distractions can cause you to lose control.

Electrical safety

- ▶ Power tool plugs must match the outlet. Never modify the plug in any way. Do not use any adapter plugs with earthed (grounded) power tools. Unmodified plugs and matching outlets will reduce the risk of electric shock.
- ▶ Avoid body contact with earthed or grounded surfaces such as pipes, radiators, ranges and refrigerators. There is an increased risk of electric shock if your body is earthed or grounded.
- ▶ Do not expose power tools to rain or wet conditions. Water entering a power tool will increase the risk of electric shock.
- ▶ Do not abuse the cord. Never use the cord for carrying, pulling or unplugging the power tool. Keep cord away from heat, oil, sharp edges or moving parts. Damaged or entangled cords increase the risk of electric shock.

- ▶ When operating a power tool outdoors, use an extension cord suitable for outdoor use. Use of a cord for outdoor use reduces the risk of electric shock.

Personal safety

- ▶ Stay alert, watch what you are doing and use common sense when operating a power tool. Do not use a power tool while you are tired or under the influence of drugs, alcohol or medication. A moment of distraction while operating power tools may result in serious personal injury.
- ▶ Use safety equipment. Always wear eye protection. Safety equipment such as dust mask, non-skid safety shoes, hard hat, or hearing protection used for appropriate conditions will reduce personal injuries.
- ▶ Avoid accidental starting. Ensure the switch is in the off-position before plugging in. Carrying power tools with your finger on the switch or plugging in power tools that have the switch on invites accidents.
- ▶ Remove any adjusting key or wrench before turning the power tool ON. A wrench or a key left attached to a rotating part of the power tool may result in personal injury.
- ▶ Do not overreach. Keep proper footing and balance at all times. This enables better control of the power tool in unexpected situations.
- ▶ Dress properly. Do not wear loose clothing or jewellery. Keep your hair, clothing and gloves away from moving parts. Loose clothes, jewellery or long hair can be caught in moving parts.
- ▶ If devices are provided for the connection of dust extraction and collection facilities, ensure these are connected and properly used. Use of these devices can reduce dust related hazards.

Power tool use and care

- ▶ Do not force the power tool. Use the correct power tool for your application. The correct power tool will do the job better and safer for the purpose for which it was designed.
- ▶ Do not use the power tool if the switch does not turn it ON and OFF. Any power tool that cannot be controlled with the switch is

dangerous and must be repaired.

- ▶ Disconnect the plug from the power source before making any adjustments, changing accessories or storing power tools. Such preventative safety measures reduce the risk of starting the power tool accidentally.
- ▶ Store idle power tools out of the reach of children and do not allow persons unfamiliar with the power tool or these instructions to operate the power tool. Power tools are dangerous in the hands of untrained users.
- ▶ Maintain power tools, check for misalignment or binding of moving parts, breakage of parts and any other condition that may affect the power tools' operation. If damaged, have the power tool repaired before use. Many accidents are caused by poorly maintained power tools.
- ▶ Keep cutting tools sharp and clean. Properly maintained cutting tools with sharp cutting edges are less likely to bind and are easier to control.
- ▶ Use the power tool, accessories and tool bits etc., in accordance with these instructions and in the manner intended for the particular type of power tool, taking into account the working conditions and the work to be performed. Use of the power tool for operations different from intended could result in a hazardous situation.

Battery use and care

- ▶ Recharge only with the charger specified by the manufacturer. A charger that is suitable for one type of battery pack may create a risk of fire when used with another battery pack.
- ▶ Use power tools only with specifically designated battery packs. Use of any other packs may create a risk of injury and fire.
- ▶ When battery pack is not in use, keep it away from other metal objects, like paper clips, coins, keys, nails, screws or other small metal objects, that can make a connection from one terminal to another. Shorting the battery may cause irritation or burns.
- ▶ Under abusive conditions, liquid may be ejected from the battery; avoid contact. If contact accidentally occurs, flush with water. If liquid contacts eyes, seek additional med-

ical help. Liquid ejected from the battery may cause irritation or burns.

- ▶ Before using battery charger, read all instructions and cautionary markings on battery charger, battery pack, and product using battery.
- ▶ Cleaning and user maintenance shall not be made by children without supervision.
- ▶ If the supply cord is damaged, it must be replaced by the manufacturer, its service agent or a similarly qualified person in order to avoid a hazard.
- ▶ Do not disassemble charger or operate the charger if it has received a sharp blow, been dropped or otherwise damaged in any way. Incorrect reassembly may result in a risk of electric shock, electrocution or fire.
- ▶ Do not recharge battery in damp or wet environment. Do not expose charger to rain or snow. If battery case is cracked or otherwise damaged, do not insert into charger. Battery short or fire may result.
- ▶ Make sure that cord is located so that it will not be stepped on, tripped over, or otherwise subjected to damage or stress.
- ▶ Do not use an extension cord unless it is absolutely necessary. Use of improper extension cord could result in risk of fire, electric shock.
- ▶ Disconnect the charger from the outlet before attempting any cleaning. This will reduce the risk of electric shock. Removing the battery pack will not reduce this risk.
- ▶ The charger is designed to operate on standard household electrical power (220-240 volts, 50-60 Hz AC only). Do not attempt to use it on any other voltage.
- ▶ This power unit is intended to be correctly orientated in a vertical or floor mount position.
- ▶ Contents of opened battery cells may cause respiratory irritation. Provide fresh air. If symptoms persist, seek medical attention.
- ▶ Burn hazard. Battery liquid may be flammable if exposed to spark or flame.
- ▶ Do not splash or immerse in water or other liquids. This may cause premature cell failure.
- ▶ Do not place batteries in a tool box or pocket with nails, screws, keys, etc. Fire or injury may result.



The KRAUSMANN® UN1 POWER 20V battery can be used with all 20V power tools bearing this marking.

Service

- ▶ Have your power tool serviced by a qualified repair person using only genuine replacement parts. This will ensure that the safety of the power tool is maintained.
- ▶ Follow instruction for lubricating and changing accessories.
- ▶ Keep handles dry, clean and free from oil and grease.

3. Specific safety regulations

Safe operation advice

- ▶ Keep the handles dry, clean and free of oil.
- ▶ Never touch the metallic parts of the tool while the tool is in operation or immediately after stopping the tool. Doing so could result in serious burns or electrical shock.
- ▶ Use extreme caution when cutting small size brush and saplings because slender material may catch the saw chain and be whipped toward you or pull you off balance.
- ▶ When cutting a limb that is under tension, be alert for spring back so that you won't be struck when the tension in the wood fibers is released.
- ▶ Check the tree for dead branches that could fall during the felling operation.
- ▶ Always shut off the tool before setting the tool down.

Additional safety regulations for chainsaws

Before starting the tool

- ▶ Check working place, the cutting object and cutting direction. If there is any obstacle, remove it.
- ▶ Never start cutting until you have a clear work area, secure footing and a planned retreat path from the falling tree.
- ▶ Use caution and keep bystanders and animals out of the working area whose diame-

ter must be 2.5 times the cutting object.

- ▶ Inspect the machine for worn, loose, or damaged parts. Never operate the machine if damaged, improperly adjusted, or is not completely and securely assembled. Make sure that the saw chain stops moving when press the OFF switch.

When starting the tool

- ▶ Always hold the machine firmly with both hands while the engine is running. Use a firm grip with thumb and fingers encircling the handles.
- ▶ Keep all parts of your body away from the machine when the engine is running.
- ▶ Before starting the tool, make sure the saw chain is not contacting anything.

Kickback safety precautions for chainsaw

⚠ WARNING:

Kickback may occur when the nose or tip of the guide bar touches an object, or when the wood closes in and pinches the saw chain in the cut.

Tip contact in some cases may cause a lightning fast reverse reaction, kicking the guide bar up and back towards the operator. Pinching the saw chain along the top of the guide bar may push the guide bar rapidly back towards the operator. Either of these reactions may cause you to lose control of the saw which could result in serious personal injury.

Do not rely exclusively on the safety devices built into your saw. As a chainsaw user you should take several steps to keep cutting jobs free from accident or injury:

1. With a basic understanding of kickback you can reduce or eliminate the element of surprise. Sudden surprise contributes to accidents.
2. Keep a good grip on the saw with both hands, the right hand on the rear handle, and the left hand on the front handle, when the engine is running. Use a firm grip with thumbs and fingers encircling the chainsaw handles. A firm grip will help you reduce kickback and maintain control of the saw.
3. Make sure that the area in which you are cutting is free from obstructions. Do not let the nose of the guide bar contact a log, branch, or any other obstruction which could be hit while you are operating the saw.
4. Cut at high engine speed.

5. Follow manufacturer's sharpening and maintenance instructions for saw chain.
6. Only use replacement bars and chains specified by the manufacturer or equivalent.

SAVE THESE INSTRUCTIONS

⚠ WARNING:

Misuse or failure to follow the safety rules stated in this instruction manual may cause serious personal injury.

4. Functional description and specifications

Intended use

This tool has been designed for cutting wood only. It is forbidden to use chainsaws for cutting metal, stone and other materials. It should never be used for any other purpose.

⚠ WARNING:

If the replacement of any part is necessary, this has to be done by a professional in order to avoid a safety hazard.

Charging the battery

Place the battery pack and charger on a flat non-flammable surface and away from flammable material when re-charging the battery pack.

- Insert the plug on the charging unit into a power socket and turn the power on if required.
- Insert the battery with the charging output interface to the charging port. The charging time depends on the capacity of the battery and the type of the charger.
- The process of charging battery pack is red, yellow and green light in turn. When the red light stays lit, the battery pack has less power. When red and yellow lights stays lit, the battery pack has more than half of power. When red, yellow and green light is on, the battery pack is fully charged.

⚠ WARNING:

When battery charge runs out after continuous use or exposure to direct sunlight or heat, allow time for the tool to cool down before re-charging to achieve the full charge.

Removing or inserting the battery pack

Always switch off the tool before insertion or removal of the battery pack. To remove the battery pack, withdraw it from the tool while pressing the release button. To insert the battery pack, align the tongue on the battery pack with the groove in the housing and slip it into place. Always insert it all the way until it locks in place with a little click. If not, it may accidentally fall off the tool, causing injury to you or someone around you. Do not use force when inserting the battery pack. If the pack does not slide easily, it is not being inserted correctly.

Tool	U30020-00B
Power supply	20 V
Chain oil	MOTOR Oil
Oil tank capacity	70 ml
No-load speed	6200 rpm
Chain speed	8 m/s
Max. cutting length	250 mm
Sprocket	6T × 0.375
Saw chain type	Normal
Saw chain pitch	$\frac{3}{8}$ " × 0.43" (1.1 mm)
Saw chain gauge	0.05 in
Guide bar type	M1501040-1041TL
Guide bar size	10" / 25 cm
Noise level	96.7 dBa
Weight	2.3 kg

BRUSHLESS

Unlike simple engines that contain carbon brushes, the KRAUSMANN® BRUSHLESS engine eliminates this waste of energy that carbon brushes need to produce friction. This increases autonomy, performance and service life of the tool, making it ideal for heavy-duty work.

Check before starting

⚠ WARNING:

Risk of injury! *The tool must only be put into operation if no faults are found. If any part of the device is defective, it must be replaced before the next use.*

Check the safety equipment and the safe condition of the tool.

- Check all parts for their firm fit.
- Check whether there is any leakage.
- Check whether there are visible defects: broken parts, cracks, etc.
- Check the tool for correct chain tensioning.
- Check the function of the chain brake **10**.

5. Assembly

Assembly conditions

Your new chainsaw requires a setting of the chain **3** and filling the oil tank with lubricating oil before the unit is ready for operation. Do not start the saw motor until the unit is not properly prepared. Read all instructions carefully.

Do not install any guide bar or chain other than that which is recommended for the model.

⚠ WARNING:

Do not fit the battery until the chainsaw has been fully assembled and the chain tension has been set.

Always wear protective gloves when performing any work on the chainsaw to prevent injuries.

Guide bar and chain installation

To install the guide bar **4** and the saw chain **3**:

- Lay the tool on a flat surface.
- Pull the guard **11** towards the handle **12** to check that the chain brake is not on.
- Turn the fastening bolt for side cover **8** counterclockwise and loosen the chain tensioning knob **9** to remove the side cover **7** (fig 1).
- To fit the new guide bar **4**, place the guide bar onto the guide bar bolt **A** with the tensioning plate **B** pointing outwards (fig 2).
- Spread the saw chain **3** out into a loop with cutting edges running clockwise. Relax the tensioning plate **B** against the clockwise direction.
- Slide the saw chain into the guide bar groove. To mount the guide bar, raise it to an angle of approx. 45 degrees. This will make it easier to replace the saw chain onto the sprocket **C**. It is normal that the saw chain is slack.
- Pre-tighten the saw chain by turning the

tensioning plate clockwise.

- Position the side cover **7**. Only lightly tighten the fastening bolt for side cover **8** (fig 3), as you will still have to tension the saw.

Adjust the chain tension

Proper tension of the chain is extremely important and must be checked before beginning work, as during sawing. Take the time and make the necessary adjustments to the chain, this brings an improved cutting performance and a longer service life of the chain.

If the chain is too loose or too tight (more than 3 mm when pressing down with your finger), the chain and the chain bearings will wear more rapidly. Check out fig 4 for information about the proper cold tension **D**, correct warm tension **E** and as a guide when the chain needs a change of attitude **F**.

Stop the tool and disconnect from power supply before setting the chain tension. Make sure the fastening bolt for side cover **8** is loose to finger tight, turn the chain tensioning knob **9** clockwise to tension the chain.

Fill oil tank

Set the chainsaw on a flat surface. Clean area around the oil tank cover **5** and then open. Oil tank with chain oil filling. Make sure that no dirt gets into the oil tank, so that the oil nozzle does not clog. Check the remaining oil from the oil level indicator **6**.

6. Operation

Chain catcher

The chain catcher **G** serves to catch a torn saw chain or one which has jumped out of the guide bar (fig 4). Through regular maintenance of the saw rail and correct and regular tensioning of the saw chain, accidents of this type can be prevented.

Switching ON and OFF

Hold the device with both hands. The guard / brake **11** must be folded towards the back.

To start the tool, pull the safety switch **2** and the ON / OFF switch **1** at the same time. To stop the tool release the ON / OFF switch.

Sawing

⚠ WARNING:

Before proceeding to your job read carefully the "Safety regulations" section.

It is recommended to first practice sawing easy logs. This also helps you get accustomed to your chainsaw.

- ▶ Always follow the safety regulations. The chainsaw must only be used for cutting wood. It is forbidden to cut other types of material. Vibrations and kickback vary with different materials and the requirements of the safety regulations would not be respected. Do not use the chainsaw as a lever for lifting, moving or splitting objects. Do not lock it over fixed stands. It is forbidden to hitch tools or applications to the P.T.O. that are not specified by the manufacturer.
- ▶ It is not necessary to force the saw into the cut. Apply only light pressure while running the engine at full throttle.
- ▶ When the saw chain is caught in the cut, do not attempt to pull it out by force, but use a wedge or a lever to open the way.

Guard against kickback

- ▶ This chainsaw is equipped with a chain brake that will stop the chain in the event of kickback if operating properly. You must check the chain brake operation before each usage by running the saw at full the throttle for 1-2 seconds and pushing the front hand guard forward. The chain should stop immediately with the engine at full speed. If the chain is slow to stop or does not stop, replace the brake band and clutch drum before use.
- ▶ It is extremely important that the chain brake is checked for proper operation before each use and that the chain is sharp in order to maintain the kickback safety level of this chainsaw. Removal of the safety devices, inadequate maintenance or incorrect replacement of the bar or chain may increase the risk or serious personal injury due to kickback.

Felling a tree

- ❶ Decide the felling direction **K** considering the wind, lean of the tree, location of heavy branches, ease of job after felling and other factors (fig 5).
- ❷ While clearing the area around the tree, arrange a good foothold and retreat path.
- ❸ Make a notch cut **J** one-third of the way into the tree on the felling side (fig 5).
- ❹ Make a felling cut **I** from the opposite side of the notch **J** and at a level slightly higher than the bottom of the notch cut **J** (fig 5).

⚠ WARNING:

When you fell a tree, be sure to warn your neighboring workers of the danger.

Bucking and limbing

⚠ WARNING:

Always ensure your foothold. Do not stand on the log.

Be alert to the rolling over of a cut log. Especially when working on a slope, stand on the uphill side of the log.

Follow the instructions in "Safety regulations" to avoid kickback of the saw.

Before starting work, check the direction of bending force inside the log to be cut. Always finish cutting from the opposite side of bending direction to prevent the guide bar from being caught in the cut.

A log lying on the ground

Saw down halfway, then roll the log over and cut from the opposite side (fig 6).

A log hanging off the ground

In area **A**, saw up from the bottom one-third and finish by sawing down from the top. In area **B**, saw down from the top one-third and finish by sawing up from the bottom (fig 7).

Cutting limb of fallen tree

First check to which side the limb is bent. Then make the initial cut from the bent side and finish by sawing from the opposite side (fig 8).

Pruning of standing tree

Cut up from the bottom, finish down from the top (fig 9).

⚠ WARNING:

Be alert to the springing back of a cut limb.

Do not use an unstable foothold or ladder. Do not overreach. Do not cut above shoulder height. Always use both of your hands to grip the saw.

7. Maintenance

Correct and regular cleaning will improve the safety and extend the lifespan of the device.

For safe and proper working, always keep the tool and ventilation slots clean.

The tool may be cleaned most effectively with compressed dry air or with a soft cloth moistened with soapy water. **Always wear safety goggles when cleaning tools with compressed air.**

Certain cleaning agents and solvents damage plastic parts. Some of these are: gasoline, carbon tetrachloride, chlorinated cleaning solvents, ammonia and household detergents that contain ammonia.

⚠ WARNING:

Turn the device off, remove the battery or disconnect it from the mains and wait until it cools down before cleaning or maintenance to avoid electric shock or burn.

Additional maintenance for battery tools

- ▶ In order to maintain your tool in proper working order, perform the maintenance and checking operations described in the manual at regular intervals.
- ▶ Always be sure to turn off the tool before performing any maintenance or checking procedures.
- ▶ Leave all maintenance other than the items listed in the owner's manual to your competent servicing dealer.

Maintenance of saw chain

Saw chain

⚠ WARNING:

For smooth and safe operation, it is very important to keep the cutters always sharp.

Your cutters need to be sharpened when:

- Sawdust becomes powder-like.
- You need extra force to saw in.
- The cut way does not go straight.
- Vibration increases.

⚠ WARNING:**Before filing:**

Make sure the saw chain is held securely. Make sure the tool is switched off. Use a round file of proper size for your chain.

Cutter setting standards:

Place your file on the cutter and push straight forward. Keep the file position as illustrated (fig 10).

After every cutter has been set, check the depth gauge and file it to the proper level. Be sure to round off the shoulder and the front edge to reduce the chance of kickback or saw chain breakage.

Make sure every cutter has the same length and edge angles as illustrated (fig 11).

Checking the automatic chain lubrication

You should check the operation of the automatic chain lubrication system on a regular basis in order to guard against overheating and the associated damage to the guide bar and the saw chain. To do this, point the tip of the guide bar towards a smooth surface (board, section of a cut tree) and allow the chainsaw to run. If an increasing oil trace becomes evident during this process then the automatic chain lubrication system is working properly.

⚠ WARNING:

Do not actually touch the surface with the tip of the cutter rail when performing this test. Keep a safe distance (approx. 20 cm).

Storage

Store the tool, operating instructions and where necessary the accessories in the original packaging. In this way you will always have all the information and parts ready to hand.

⚠ WARNING:

The metallic parts reach high temperatures during operation and immediately after stopping the engine.

Transportation

Always carry the unit with the tool stopped and the guide bar covered with the protector.

⚠ WARNING:

When using electric garden tools basic safety precautions, should always be followed to reduce the risk of fire, electric shock and personal injury.

8. Warranty

This tool has been checked by the manufacturer. From the date of purchase by the final consumer, a two year warranty for **amateur use** covers any faulty material and manufacturing. The receipt or invoice of purchase needs to be displayed in case of a repair that is covered by the warranty. For possible faults during the warranty period, you should address your issue to the retail shop from which the purchase was made.

Terms of warranty

The warranty is valid only when:

- The tool has been used properly and for the purpose for which it was purchased.
- The tool presents a problem that is due to faulty material and manufacturing.
- Incapability of the tool to perform according to the technical specs provided.

Damages are not covered by the warranty that are due to causes such as:

- Wear due to improper use.
- Partial or total disassembly. The tool's shell must be disassembled only by personnel authorized by the official distributor.
- Damage due to overloading.
- Usage of incorrect or incompatible accessory.
- Bad maintenance from the operator or any other third party.
- Wear that was induced by external factors or rogue particles (dust, debris etc.)
- Wear due to non compliance with the instructions in this manual.

If, during the warranty period, there is a fault that can not be repaired from the authorized service department, the tool will be replaced without any extra cost.

9. Repair / Servicing

In case there is a need for a repair after the warranty period has expired, we will provide the best possible attention to repair the tool successfully.

10. Disposal



Do not dispose of electrical machines as unsorted municipal waste, use separate collection facilities.

Contact your local government

collection systems for information regarding the collection systems available.

If electrical machines are disposed of in landfills or dumps, hazardous substances can leak into the groundwater and get into the food chain, damaging your health and well-being. When replacing old machines with new ones, the retailer will be happy to take back your old machine for disposal.

11. Declaration of Conformity

Authorized Representative

PAPADEAS S.A.

Noe st., location Mandra Kosta, 19300, Aspropyrgos, Greece

Herewith declares that:

The **Cordless Chain Saw** with **CODE: U30020-00B** and distinctive title: **CH10-1200** under the brand **KRAUSMANN** (Description: 20V Cordless Chain Saw (10"), motor type brushless, no-load speed: 6200rpm, bar & chain: 10" 25cm, chain speed 8 m/s, oil tank capacity: 70ml, toolless chain tensioning design, electronic brake + mechanical brake, automatic chain oiling, oil level indicator, in color box packing), is designed in conformity with provision of the Directives 2006/42/EC and the following manufacturing standards: EN62481-1:2015+A11:2022, EN ISO 11681-2:2022, EN IEC 55014-1:2021, EN IEC 55014-2:2021.

Year in which "CE" marking was affixed:

Machine year 2023

Date: April 8th, 2023



* Accessories and contents may change from the production factory without any warnings, in that case the company bears no responsibility.

ΕΛΛΗΝΙΚΑ | GR

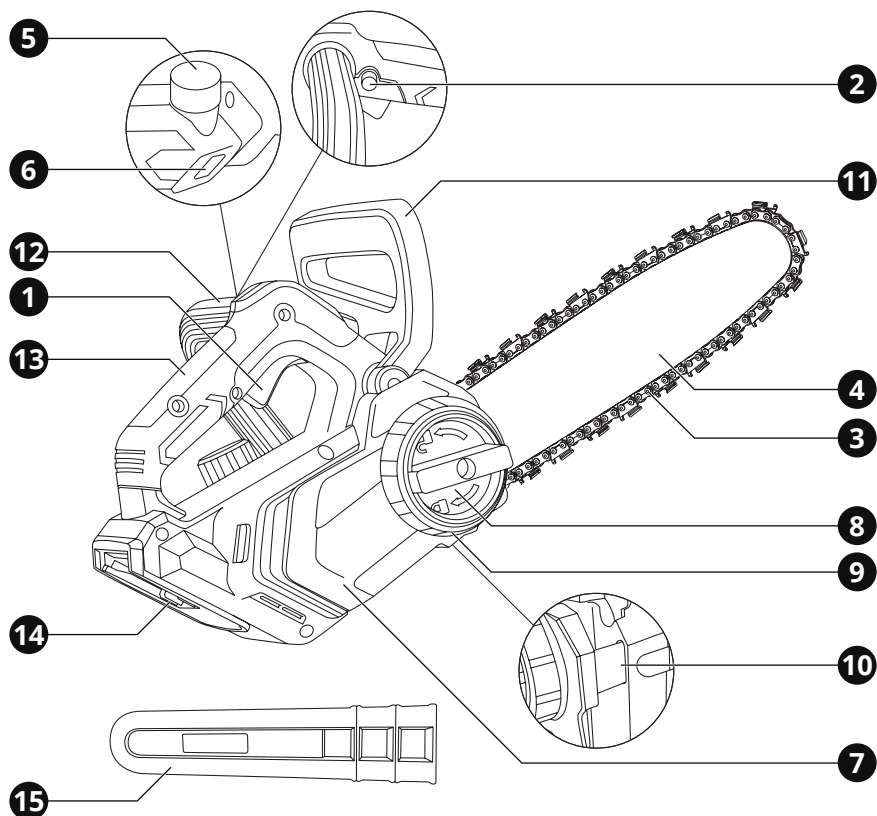

1. Επισκόπηση

Περιγραφή Εργαλείου

- | | |
|--|--|
| 1 Διακόπτης ON / OFF | 9 Ρυθμιστής τεντώματος αλυσίδας |
| 2 Κουμπί ασφαλούς εκκίνησης | 10 Συγκρατητής αλυσίδας |
| 3 Αλυσίδα | 11 Προφυλακτήρας / Φρένο |
| 4 Οδηγός | 12 Χειρολαβή |
| 5 Πώμα δεξαμενής λαδιού | 13 Πίσω χειρολαβή |
| 6 Ένδειξη στάθμης λαδιού | 14 Υποδοχή μπαταρίας |
| 7 Πλευρικό κάλυμμα | 15 Κάλυμμα οδηγού |
| 8 Βίδα στερέωσης για πλευρικό κάλυμμα | |

2. Γενικές οδηγίες ασφαλείας

⚠ ΠΡΟΣΟΧΗ:

Αποσυνδέστε το φις από την πρίζα πριν προχωρήσετε σε συναρμολόγηση, παραμετροποιήσεις ή αλλαγή αξεσουάρ.

Τέτοια προληπτικά μέτρα ασφαλείας μειώνουν τον κίνδυνο ακούσιας εκκίνησης του εργαλείου.

Διαβάστε προσεκτικά και τηρήστε αυτές τις οδηγίες πριν τη χρήση του εργαλείου.

Όταν χρησιμοποιείτε ηλεκτρικά εργαλεία, οι ακόλουθες οδηγίες πρέπει να τηρούνται για τη πρόληψη κινδύνου ηλεκτροπληξίας, προσωπικού τραυματισμού και πυρκαγιάς.

Τα επίπεδα εκπομπών κραδασμών και θορύβου ενδέχεται να διαφέρουν από το επίπεδο που καθορίζεται κατά την πραγματική χρήση, ανάλογα με τον τρόπο με τον οποίο χρησιμοποιείται το ηλεκτρικό εργαλείο και τον τύπο του τεμαχίου εργασίας.

Ασφάλεια χώρου εργασίας

- ▶ Διατηρείτε το χώρο εργασίας καθαρό και καλά φωτισμένο. Οι βρώμικοι χώροι και οι σκοτεινοί πάγκοι εργασίας κρύβουν κινδύνους.
- ▶ Μη λειτουργείτε ηλεκτρικά εργαλεία στη βροχή ή σε υγρά μέρη. Μη χρησιμοποιείτε τα ηλεκτρικά εργαλεία κοντά σε εύφλεκτα υγρά ή αέρια. Τα ηλεκτρικά εργαλεία δημιουργούν σπινθήρες που μπορεί να αναφλέξουν τη σκόνη ή τις αναθυμιάσεις.
- ▶ Κρατήστε τους επισκέπτες και τα παιδιά μακριά ενώ λειτουργείτε ένα ηλεκτρικό εργαλείο. Κάθε απόσπαση της προσοχής σας μπορεί να προκαλέσει απώλεια ελέγχου του εργαλείου και να προκαλέσει ατύχημα.

Ασφάλεια ηλεκτρισμού

- ▶ Τα φις των ηλεκτρικών εργαλείων πρέπει να ταυριάζουν με τις πρίζες. Ποτέ μην τροποποιείτε την πρίζα με οποιοδήποτε τρόπο. Μη χρησιμοποιείτε μετατροπείς πρίζας με γειωμένα ηλεκτρικά εργαλεία. Οι πρίζες που δεν έχουν τροποποιηθεί και που ταυριάζουν στο φις θα μειώσουν τον κίνδυνο ηλεκτροπληξίας.
- ▶ Αποφεύγετε σωματική επαφή με γειωμένες επιφάνειες όπως σωλήνες, καλωριφέρ,

ψυγεία. Υπάρχει αυξημένος κίνδυνος ηλεκτροπληξίας αν το σώμα σας είναι γειωμένο.

- ▶ Μην εκθέτετε ηλεκτρικά εργαλεία σε συνθήκες βροχής ή σε υγρά. Το νερό που εισέρχεται σε ένα ηλεκτρικό εργαλείο θα αυξήσει τον κίνδυνο ηλεκτροπληξίας.
- ▶ Μην κακομεταχειρίζεστε το καλώδιο. Ποτέ μη χρησιμοποιείτε το καλώδιο για να μεταφέρετε το εργαλείο ή για να το αποσυνδέσετε από την πρίζα τραβώντας το. Φυλάξτε το καλώδιο μακριά από τη ζέστη, το λάδι, κοφτερές επιφάνειες και κινούμενα μέρη. Τα φθαρμένα ή μπερδεμένα καλώδια αυξάνουν τον κίνδυνο ηλεκτροπληξίας.
- ▶ Όταν χρησιμοποιείτε το εργαλείο σε εξωτερικούς χώρους, να χρησιμοποιείτε μόνο προεκτάσεις καλωδίων που είναι κατάλληλες για αντίστοιχη χρήση. Η χρήση ενός τέτοιου καλωδίου μειώνει τον κίνδυνο ηλεκτροπληξίας.

Προσωπική ασφάλεια

- ▶ Να είστε σε επαγρύπνηση, να προσέχετε τι κάνετε και να χρησιμοποιείτε τη κοινή λογική όταν χρησιμοποιείτε ένα ηλεκτρικό εργαλείο. Μη χρησιμοποιείτε το εργαλείο όταν είστε κουρασμένος ή υπό την επήρεια ναρκωτικών, αλκοόλ ή φαρμακευτικής αγωγής. Μια στιγμή απροσεξίας μπορεί να προκαλέσει σοβαρό προσωπικό τραυματισμό.
- ▶ Χρησιμοποιείτε εξοπλισμό ασφαλείας. Πάντα να φοράτε προστασία για τα μάτια σας. Η χρήση κατάλληλου εξοπλισμού ασφαλείας για τις εκάστοτε συνθήκες εργασίας όπως μάσκα σκόνης, αντιολισθητικά παπούτσια ασφαλείας, κράνος προστασίας ή ωτοασπίδες θα μειώσει τον κίνδυνο προσωπικού τραυματισμού.
- ▶ Αποφύγετε ακούσια εκκίνηση του εργαλείου. Βεβαιωθείτε ότι ο διακόπτης είναι στη θέση OFF πριν το συνδέσετε στην πρίζα. Η μεταφορά εργαλείων που είναι συνδεδεμένα στην πρίζα με το δάκτυλο στο διακόπτη μπορεί να προκαλέσει ατύχημα.
- ▶ Αφαιρέστε τα εργαλεία και κλειδιά ρύθμισης πριν εκκινήσετε το εργαλείο. Αν έχει ξεχαστεί ένα τέτοιο εξάρτημα σε ένα

περιστροφόμενο μέρος του εργαλείου, μπορεί να προκαλέσει προσωπικό τραυματισμό.

- ▶ Μην υπερβάλλετε τεντώνοντας τα σωματικά σας μέρη. Διατηρείστε τη σωστή θέση των ποδιών σας και την ισορροπία σας ανά πάσα στιγμή. Έτσι θα έχετε καλύτερο έλεγχο του ηλεκτρικού εργαλείου σε αναπάντεχες καταστάσεις.
- ▶ Ντυθείτε κατάλληλα. Μη φοράτε χαλαρά ρούχα ή κοσμήματα. Κρατείστε τα μαλλιά, ρούχα και γάντια σας μακριά από κινούμενα μέρη. Τα χαλαρά ρούχα, κοσμήματα ή μακριά μαλλιά ενδέχεται να πιαστούν σε κινούμενα μέρη.
- ▶ Αν παρέχονται εξαρτήματα για εξαγωγή και περισυλλογή σκόνης, βεβαιωθείτε ότι είναι συνδεδεμένα και χρησιμοποιούνται σωστά. Η χρήση τέτοιων εξαρτημάτων μπορεί να μειώσουν κινδύνους που σχετίζονται με τη σκόνη.

Χρήση και φροντίδα του ηλεκτρικού εργαλείου

- ▶ Μη ζορίζετε το ηλεκτρικό εργαλείο. Χρησιμοποιείστε το κατάλληλο ηλεκτρικό εργαλείο για την κάθε ανάγκη. Το κατάλληλο εργαλείο θα φέρει εις πέρας την εργασία με μεγαλύτερη επιτυχία και ασφάλεια, όταν χρησιμοποιείται για το σκοπό που έχει κατασκευαστεί.
- ▶ Μη χρησιμοποιείτε το ηλεκτρικό εργαλείο αν ο διακόπτης δε γυρνάει στη θέση ON και OFF. Οποιοδήποτε ηλεκτρικό εργαλείο που δεν μπορεί να λειτουργήσει με το διακόπτη είναι επικίνδυνο και πρέπει να επισκευαστεί.
- ▶ Να βγάζετε το φως από την πρίζα πριν προχωρήσετε σε αλλαγές των αξεσουάρ ή σε αποθήκευση. Τέτοια προληπτικά μέτρα ασφαλείας μειώνουν τον κίνδυνο ακούσιας εκκίνησης του εργαλείου.
- ▶ Αποθηκεύστε τα εκτός λειτουργίας ηλεκτρικά εργαλεία σε χώρο που δεν είναι προσιτός σε παιδιά και μην επιτρέπτε να τα λειτουργήσουν άτομα που δεν έχουν την κατάλληλη γνώση ή δεν έχουν διαβάσει το εγχειρίδιο χρήσης. Τα ηλεκτρικά εργαλεία είναι επικίνδυνα στα χέρια μη εκπαιδευμένων ατόμων.

- ▶ Συντηρείστε τα ηλεκτρικά εργαλεία, ελέγξτε την ευθυγράμμιση ή εμπλοκή των κινούμενων τμημάτων, τυχόν ρωγμές τμημάτων, σύνδεση και κάθε άλλη συνθήκη που μπορεί να το καταστήσει επικίνδυνο και να επηρεάσει τη λειτουργία του. Αν έχει υποστεί ζημιά, πρέπει να επισκευαστεί κατάλληλα από ένα εξουσιοδοτημένο σέρβις πριν χρησιμοποιηθεί. Πολλά ατυχήματα μπορούν να συμβούν από ηλεκτρικά εργαλεία που δεν έχουν συντηρηθεί κατάλληλα.
- ▶ Διατηρείστε τα εργαλεία κοφτερά και καθαρά. Τα εργαλεία κοπής που είναι σωστά διατηρημένα και έχουν κοφτερές άκρες είναι λιγότερο πιθανό να χαλάσουν και είναι πιο εύκολα στον έλεγχο.
- ▶ Χρησιμοποιείστε το ηλεκτρικό εργαλείο, τα αξεσουάρ, τα εξαρτήματα κ.λ.π. σύμφωνα με αυτές τις οδηγίες και με τον κατάλληλο τρόπο για το συγκεκριμένο τύπο του ηλεκτρικού εργαλείου, λαμβάνοντας υπόψη τις συνθήκες και την εργασία που πρέπει να πραγματοποιηθεί. Η χρήση του εργαλείου για σκοπούς διαφορετικούς από αυτούς για τους οποίους προορίζεται μπορεί να προκαλέσουν μια επικίνδυνη κατάσταση.

Χρήση και φροντίδα της μπαταρίας

- ▶ Επαναφορτίστε μόνο με τον φορτιστή που καθορίζεται από τον κατασκευαστή. Ένας φορτιστής που είναι κατάλληλος για έναν τύπο μπαταρίας μπορεί να δημιουργήσει κίνδυνο φωτιάς όταν χρησιμοποιείται με άλλη μπαταρία.
- ▶ Χρησιμοποιείτε ηλεκτρικά εργαλεία μόνο με ειδικές μπαταρίες. Η χρήση οποιωνδήποτε άλλων μπαταριών μπορεί να δημιουργήσει κίνδυνο τραυματισμού και πυρκαγιάς.
- ▶ Όταν η μπαταρία δεν χρησιμοποιείται, κρατήστε την μακριά από άλλα μεταλλικά αντικείμενα, όπως συνδετήρες, νομίσματα, κλειδιά, καρφιά, βίδες ή άλλα μικρά μεταλλικά αντικείμενα, τα οποία μπορούν να συνδέσουν το ένα τερματικό με το άλλο. Το βραχυκύκλωμα της μπαταρίας μπορεί να προκαλέσει ερεθισμό ή εγκαύματα.
- ▶ Σε καταχρηστικές συνθήκες, μπορεί να εκτοξευθεί υγρό από την μπαταρία.

Αποφύγετε την επαφή. Σε περίπτωση τυχαίας επαφής, ξεπλύνετε με νερό. Εάν το υγρό έρθει σε επαφή με τα μάτια, ζητήστε επιπλέον ιατρική βοήθεια. Το υγρό που εξέρχεται από την μπαταρία μπορεί να προκαλέσει ερεθισμό ή εγκαύματα.

- ▶ Πριν χρησιμοποιήσετε το φορτιστή μπαταρίας, διαβάστε όλες τις οδηγίες και τις προειδοποιητικές ενδείξεις στο φορτιστή, τη μπαταρία και το προϊόν που θα χρησιμοποιήσετε την μπαταρία.
- ▶ Ο καθαρισμός και η χρήση της μπαταρίας δεν πρέπει να γίνεται από παιδιά χωρίς επίβλεψη.
- ▶ Εάν το καλώδιο τροφοδοσίας έχει υποστεί ζημιά, πρέπει να αντικατασταθεί από τον κατασκευαστή, τον αντιπρόσωπο σέρβις ή ένα εξειδικευμένο άτομο για να αποφευχθεί ο κίνδυνος.
- ▶ Μην αποσυναρμολογείτε και μην χρησιμοποιείτε το φορτιστή εάν έχει υποστεί έντονο χτύπημα, έχει πέσει ή έχει υποστεί άλλη ζημιά με οποιονδήποτε τρόπο. Η λανθασμένη συναρμολόγηση ενδέχεται να προκαλέσει ηλεκτροπληξία ή πυρκαγιά.
- ▶ Μην επαναφορτίζετε την μπαταρία σε υγρό ή βρεγμένο περιβάλλον. Μην εκθέτετε το φορτιστή σε βροχή ή χιόνι. Εάν η θήκη της μπαταρίας είναι ραγισμένη ή κατεστραμμένη, μην την τοποθετείτε στο φορτιστή. Μπορεί να προκληθεί πυρκαγιά.
- ▶ Βεβαιωθείτε ότι το καλώδιο είναι τοποθετημένο έτσι ώστε να μην πατηθεί ή υποστεί με άλλο τρόπο ζημιά.
- ▶ Μην χρησιμοποιείτε καλώδιο επέκτασης εκτός εάν είναι απολύτως απαραίτητο. Η χρήση ακατάλληλου καλωδίου επέκτασης μπορεί να οδηγήσει σε κίνδυνο πυρκαγιάς ή ηλεκτροπληξίας.
- ▶ Αποσυνδέστε το φορτιστή από την πρίζα πριν τον καθαρισμό. Αυτό θα μειώσει τον κίνδυνο ηλεκτροπληξίας. Η αφαίρεση της μπαταρίας δεν θα μειώσει αυτόν τον κίνδυνο.
- ▶ Ο φορτιστής έχει σχεδιαστεί για να λειτουργεί με τυπική ηλεκτρική ενέργεια οικιακής χρήσης (220-240 volt, μόνο 50-60 Hz AC). Μην επιχειρήσετε να το

χρησιμοποιήσετε σε οποιαδήποτε άλλη τάση.

- ▶ Αυτή η μονάδα ισχύος προορίζεται να είναι σωστά τοποθετημένη σε κατακόρυφη θέση.
- ▶ Το περιεχόμενο της μπαταρίας μπορεί να προκαλέσει ερεθισμό του αναπνευστικού συστήματος. Σε αυτή την περίπτωση να παρέχετε καθαρό αέρα. Εάν τα συμπτώματα επιμένουν, ζητήστε ιατρική βοήθεια.
- ▶ Κίνδυνος εγκαύματος. Το υγρό της μπαταρίας μπορεί να είναι εύφλεκτο εάν εκτίθεται σε σπίθες ή φλόγα.
- ▶ Μην την πιτσιλάτε ή ρίχνετε σε νερό ή άλλα υγρά. Αυτό μπορεί να προκαλέσει βλάβη.
- ▶ Μην τοποθετείτε τη μπαταρία σε εργαλειοθήκη ή τσέπη με καρφιά, βίδες, κλειδιά κ.λπ. Μπορεί να προκληθεί πυρκαγιά ή τραυματισμός.



Η μπαταρία KRAUSMANN® UN1 POWER 20V μπορεί να χρησιμοποιηθεί με όλα τα ηλεκτρικά εργαλεία 20V που φέρουν αυτή τη σήμανση.

Επισκευή / Σέρβις

- ▶ Δώστε το εργαλείο σας να επισκευαστεί από έναν εξειδικευμένο ειδικό, χρησιμοποιώντας μόνο γνήσια ανταλλακτικά. Αυτό θα εξασφαλίσει τη διατήρηση της ασφάλειας του ηλεκτρικού εργαλείου.
- ▶ Ακολουθείστε τις οδηγίες για τη λίπανση και την αλλαγή των αξεσουάρ.
- ▶ Διατηρείστε τις λαβές στεγνές, καθαρές και χωρίς την ύπαρξη λαδιού και γράσου.

3. Ειδικές οδηγίες ασφαλείας

Συμβουλές ασφαλούς λειτουργίας

- ▶ Κρατήστε τις λαβές στεγνές, καθαρές και χωρίς λάδι.
- ▶ Μην αγγίζετε ποτέ μεταλλικά μέρη του εργαλείου κατά τη λειτουργία του ή αμέσως μετά τη διακοπή του. Κάτι τέτοιο μπορεί να προκαλέσει σοβαρά εγκαύματα ή ηλεκτροπληξία.

- ▶ Να προσέχετε ιδιαίτερα όταν κόβετε θάμνους και φυτά μικρού μεγέθους επειδή το λεπτό υλικό μπορεί να πιάσει την αλυσίδα του πριονιού και να εκτοξευθεί προς το μέρος σας ή να σας θέσει εκτός ισορροπίας.
- ▶ Κατά την κοπή ενός άκρου που είναι υπό ένταση, να είστε προσεκτικοί για τυχόν ανάκρουση, έτσι ώστε να μην σας χτυπήσει όταν η ένταση στις ίνες ξύλου απελευθερωθεί.
- ▶ Ελέγξτε το δέντρο για νεκρά κλαδιά που θα μπορούσαν να πέσουν κατά τη διάρκεια της διαδικασίας κοπής.
- ▶ Απενεργοποιείτε πάντα το εργαλείο πριν το αφήσετε κάτω.

Πρόσθετες οδηγίες ασφαλείας ειδικά για αλυσοπρίονα

Πριν εκκινήσετε το εργαλείο

- ▶ Ελέγξτε τον τόπο εργασίας, το αντικείμενο κοπής και την κατεύθυνση κοπής. Εάν υπάρχει κάποιο εμπόδιο, αφαιρέστε το.
- ▶ Ποτέ μην ξεκινάτε να κόβετε, μέχρι να έχετε ένα καθαρό χώρο εργασίας, ασφαλή βάση και μια προγραμματισμένη διαδρομή αναχώρησης από το δέντρο που πέφτει.
- ▶ Να είστε προσεκτικοί και να κρατάτε τους παριστάμενους και τα ζώα εκτός του χώρου εργασίας, η διάμετρος του οποίου πρέπει να είναι 2.5 φορές το αντικείμενο κοπής.
- ▶ Επιθεωρήστε το μηχάνημα για φθαρμένα, χαλαρά ή χαλασμένα μέρη. Μην χειρίζεστε ποτέ το μηχάνημα εάν έχει υποστεί ζημιά, δεν έχει ρυθμιστεί σωστά ή δεν είναι πλήρως συναρμολογημένο. Βεβαιωθείτε ότι η αλυσίδα του πριονιού σταματά να κινείται όταν πατάτε τον διακόπτη OFF.

Κατά την εκκίνηση του εργαλείου

- ▶ Πάντα να κρατάτε σταθερά το μηχάνημα και με τα δύο χέρια ενώ το εργαλείο λειτουργεί. Κρατήστε γερά τη λαβή με τον αντίχειρα και τα δάχτυλα που περιβάλλουν τις λαβές.
- ▶ Κρατήστε όλα τα μέρη του σώματός σας μακριά από το μηχάνημα όταν λειτουργεί το εργαλείο.

- ▶ Πριν θέσετε σε λειτουργία το εργαλείο, βεβαιωθείτε ότι η αλυσίδα δεν έρχεται σε επαφή με τίποτα.

Προληπτικά μέτρα ασφαλείας σχετικά με την ανάκρουση για τους χειριστές των αλυσοπρίονων

⚠ ΠΡΟΣΟΧΗ:

Η ανάκρουση του αλυσοπρίονου μπορεί να παρουσιαστεί, όταν η μύτη ή η κορυφή του οδηγού ακουμπήσει σε αντικείμενο, ή όταν το ξύλο μπλοκάρει την αλυσίδα του αλυσοπρίονου στο ξύλο.

Το ακούμπισμα με την κορυφή της λάμας σε κάποιες περιπτώσεις μπορεί να προκαλέσει την πολύ γρήγορη αντίθετη αντίδραση, ανακρούοντας το αλυσοπρίονο προς τα πάνω και κάτω στην κατεύθυνση του χρήστη. Το μπλοκάρισμα της αλυσίδας του αλυσοπρίονου κατά το μήκος της πάνω μεριάς του οδηγού μπορεί να σπρώξει τον οδηγό γρήγορα προς τα πίσω στην κατεύθυνση του χρήστη. Η καθεμιά από αυτές τις αντιδράσεις μπορεί να προκαλέσει την απώλεια ελέγχου του αλυσοπρίονου, κάτι που μπορεί να έχει ως αποτέλεσμα σοβαρό προσωπικό τραυματισμό.

Δεν πρέπει να στηρίζεστε αποκλειστικά στα προστατευτικά εξαρτήματα που είναι εγκατεστημένα στο αλυσοπρίονο. Ως χειριστής του αλυσοπρίονου θα πρέπει να πραγματοποιήσετε κάποιες ενέργειες, ώστε η κοπή να μην προκαλέσει ατυχήματα ή τραυματισμούς:

1. Έχοντας την βασική γνώση για την ανάκρουση, μπορείτε να μειώσετε ή να εξαλείψετε το στοιχείο του αφηνδιασμού. Η ξαφνική έκπληξη συμβάλλει σε ατυχήματα.
2. Όταν το εργαλείο είναι ενεργοποιημένο, κρατήστε το αλυσοπρίονο δυνατά στα δύο χέρια, το δεξί χέρι στην πίσω χειρολαβή, το αριστερό χέρι στη μπροστινή χειρολαβή. Τα χέρια με όλα τα δάχτυλά τους θα πρέπει να κρατούν δυνατά τις λαβές του αλυσοπρίονου. Το δυνατό κράτημα θα βοηθήσει στην μείωση της ανάκρουσης και διατήρησης ελέγχου του αλυσοπρίονου.
3. Να σιγουρευτείτε πως η περιοχή κοπής είναι ελεύθερη από εμπόδια. Δεν θα πρέπει να επιτρέπετε στην άκρη του οδηγού να ακουμπήσει τον κορμό, τα κλαδιά ή άλλο εμπόδιο που μπορεί να χτυπηθεί κατά την λειτουργία του αλυσοπρίονου.
4. Να κόβετε κατά τη μεγάλη ταχύτητα του εργαλείου.

5. Ακολουθείτε τις οδηγίες του κατασκευαστή που αφορούν το ακόνισμα και τη συντήρηση της αλυσίδας του αλυσοπρίνου.
6. Να χρησιμοποιείτε μόνο τους οδηγούς και αλυσίδες αντικατάστασης που περιγράφονται από τον κατασκευαστή ή αντίστοιχους.

ΑΠΟΘΗΚΕΥΣΤΕ ΑΥΤΟ ΤΟ ΕΓΧΕΙΡΙΔΙΟ ΧΡΗΣΗΣ

⚠ ΠΡΟΣΟΧΗ:

Κατάχρηση ή μη τήρηση των οδηγιών ασφαλείας που αναγράφονται σε αυτό το εγχειρίδιο χρήσης μπορεί να προκαλέσουν σοβαρό προσωπικό τραυματισμό.

4. Περιγραφή λειτουργιών και προδιαγραφών

Προβλεπόμενη χρήση

Αυτό το εργαλείο έχει σχεδιαστεί μόνο για κοπή ξύλου. Απαγορεύεται η χρήση αλυσοπρίνων για κοπή μετάλλου, πέτρας και άλλων υλικών. Δεν πρέπει ποτέ να χρησιμοποιείται για οποιονδήποτε άλλο σκοπό.

⚠ ΠΡΟΣΟΧΗ:

Αν η αντικατάσταση οποιουδήποτε εξαρτήματος είναι απαραίτητη, αυτό πρέπει να γίνει από έναν επαγγελματία για να αποφευχθεί ο οποιοσδήποτε κίνδυνος ασφάλειας.

Φόρτιση της μπαταρίας

Τοποθετήστε τη μπαταρία και το φορτιστή σε επίπεδη μη εύφλεκτη επιφάνεια και μακριά από εύφλεκτο υλικό κατά την επαναφόρτιση της.

- Τοποθετήστε το φως του φορτιστή σε μία πρίζα και ενεργοποιήστε το ρεύμα εάν απαιτείται.
- Τοποθετήστε την μπαταρία με τη διεπαφή εξόδου φόρτισης στη θύρα φόρτισης. Ο χρόνος φόρτισης εξαρτάται από την χωρητικότητα της μπαταρίας και τον τύπο του φορτιστή.
- Η διαδικασία φόρτισης της μπαταρίας είναι διαδοχικά κόκκινο, κίτρινο και πράσινο. Όταν το κόκκινο φως είναι αναμμένο, η μπαταρία έχει λιγότερη ισχύ. Όταν το κόκκινο και κίτρινο φως παραμένει αναμμένο, η μπαταρία έχει περισσότερη από τη μισή ισχύ. Όταν το κόκκινο,

κίτρινο και πράσινο φως είναι αναμμένο, η μπαταρία έχει φορτιστεί πλήρως.

⚠ ΠΡΟΣΟΧΗ:

Όταν η μπαταρία εξαντλείται μετά από χρήση ή έκθεση σε άμεσο ηλιακό φως / θερμότητα, αφήστε το εργαλείο να κρυώσει πριν επαναλάβετε τη φόρτιση για να επιτευχθεί πλήρης φόρτιση.

Αφαίρεση ή εγκατάσταση της μπαταρίας

Απενεργοποιείτε πάντα το εργαλείο πριν από την εισαγωγή ή την αφαίρεση της μπαταρίας. Για να αφαιρέσετε την μπαταρία, αποσύρετέ την από το εργαλείο ενώ πατάτε το κουμπί απελευθέρωσης. Για να εισαγάγετε τη μπαταρία, ευθυγραμμίστε τη γλώσσα στη μπαταρία με την εγκοπή στο περίβλημα και σπρώξτε τη στη θέση της. Εισαγάγετε τη εντελώς μέσα μέχρι να ασφαλίσει στη θέση της με ένα μικρό κλικ. Εάν όχι, μπορεί να πέσει κατά λάθος από το εργαλείο, προκαλώντας τραυματισμό σε εσάς ή σε κάποιον γύρω σας. Μην ασκείτε δύναμη κατά την εισαγωγή της μπαταρίας. Εάν η μπαταρία δεν γλιστρήσει εύκολα, δεν εισάγεται σωστά.

Εργαλείο	U30020-00B
Τάση λειτουργίας	20 V
Λάδι αλυσίδας	MOTOR Oil
Χωρητικότητα δεξαμενής λαδιού αλυσίδας	70 ml
Ταχύτητα χωρίς φορτίο	6200 rpm
Ταχύτητα αλυσίδας	8 m/s
Μέγ. μήκος κοπής	250 mm
Οδοντωτός μηχανισμός	6T × 0.375
Τύπος αλυσίδας	Κανονική
Κλίμακα αλυσίδας	$\frac{3}{8}'' \times 0.43''$ (1.1 mm)
Πάχος αλυσίδας	0.05 in
Τύπος οδηγού	M1501040-1041TL
Διαστάσεις οδηγού	10" / 25 cm
Στάθμη θορύβου	96.7 dBa
Βάρος	2.3 kg

BRUSHLESS

Σε αντίθεση με τους απλούς κινητήρες που περιέχουν ψύκτρες, ο KRAUSMANN® BRUSHLESS κινητήρας εξαλείφει αυτή την σπατάλη ενέργειας που χρειάζονται οι ψύκτρες για αναπαραγωγή τριβής. Έτσι, αυξάνεται η αυτονομία, η απόδοση και η διάρκεια ζωής του εργαλείου, καθιστώντας το ιδανικό για βαρέως τύπου εργασίες.

Ελέγξτε πριν ξεκινήσετε

⚠ ΠΡΟΣΟΧΗ:

Κίνδυνος τραυματισμού! Το εργαλείο πρέπει να τεθεί σε λειτουργία μόνο εάν δεν εντοπιστούν σφάλματα. Εάν οποιοδήποτε μέρος του εργαλείου είναι ελαττωματικό, πρέπει να αντικατασταθεί πριν από την επόμενη χρήση.

Ελέγξτε τον εξοπλισμό ασφαλείας και την καλή κατάσταση του εργαλείου.

- Ελέγξτε όλα τα εξαρτήματα ότι έχουν σταθερή εφαρμογή.
- Ελέγξτε εάν υπάρχει διαρροή.
- Ελέγξτε εάν υπάρχουν ορατά ελαττώματα: σπασμένα μέρη, ρωγμές κ.λπ.
- Ελέγξτε το εργαλείο ότι έχει σωστό τέντωμα στην αλυσίδα.
- Ελέγξτε τη λειτουργία του φρένου αλυσίδας **10**.

5. Συναρμολόγηση

Συνθήκες συναρμολόγησης

Ένα καινούριο αλυσοπρίονο απαιτεί ρύθμιση της αλυσίδας **3** και γέμισμα της δεξαμενής λαδιού με λιπαντικό λάδι πριν το εργαλείο τεθεί σε λειτουργία. Μην ξεκινάτε το εργαλείο πριν το προετοιμάσετε σωστά. Διαβάστε προσεκτικά όλες τις οδηγίες.

Μην εγκαταστήσετε άλλο οδηγό ή αλυσίδα από αυτά που συνιστώνται για το μοντέλο.

⚠ ΠΡΟΣΟΧΗ:

Μην τοποθετείτε την μπαταρία έως ότου το αλυσοπρίονο έχει συναρμολογηθεί πλήρως και έχει ρυθμιστεί το τέντωμα της αλυσίδας. Να φοράτε πάντα προστατευτικά γάντια όταν εκτελείτε οποιαδήποτε εργασία στο αλυσοπρίονο για να αποφύγετε τραυματισμούς.

Εγκατάσταση οδηγού και αλυσίδας

Για να εγκαταστήσετε τον οδηγό **4** και την αλυσίδα **3**:

- Τοποθετήστε το εργαλείο σε επίπεδη επιφάνεια.
- Ωθήστε τον προφυλακτήρα **11** προς την κατεύθυνση της χειρολαβής **12** για να βεβαιωθείτε ότι το φρένο της αλυσίδας δεν είναι ενεργοποιημένο.
- Γυρίστε τη βίδα στερέωσης για το πλευρικό κάλυμμα **8** αριστερόστροφα και χαλαρώστε το κομπιέ τεντώματος της αλυσίδας **9** για να αφαιρέσετε το πλευρικό κάλυμμα **7** (fig 1).
- Για να τοποθετήσετε νέο οδηγό **4**, τοποθετήστε τον πάνω στο καρφί οδηγού **A** με την πλάκα τεντώματος αλυσίδας **B** να δείχνει προς τα έξω (fig 2).
- Τοποθετήστε την αλυσίδα **3** με τα άκρα κοπής να πηγαίνουν δεξιόστροφα. Χαλαρώστε την πλάκα τεντώματος αλυσίδας **B** προς τα δεξιά.
- Σύρετε την αλυσίδα στην εγκοπή του οδηγού. Για να τοποθετήσετε τον οδηγό, σηκώστε τον σε γωνία περίπου 45 μοιρών. Αυτό θα διευκολύνει την αντικατάσταση της αλυσίδας στο γρανάζι **C**. Είναι φυσιολογικό η αλυσίδα να είναι χαλαρή.
- Προ-σφίξτε την αλυσίδα περιστρέφοντας την πλάκα τεντώματος δεξιόστροφα.
- Τοποθετήστε το πλευρικό κάλυμμα **7**. Σφίξτε ελαφρά τη βίδα στερέωσης για το πλευρικό κάλυμμα **8** (fig 3), καθώς θα πρέπει να ρυθμιστεί το τέντωμα της αλυσίδας

Ρυθμίστε το τέντωμα της αλυσίδας

Το σωστό τέντωμα της αλυσίδας είναι εξαιρετικά σημαντικό και πρέπει να ελεγχθεί πριν από την έναρξη της εργασίας, όπως και κατά τη διάρκεια. Αφιερώστε χρόνο και κάντε τις απαραίτητες προσαρμογές στην αλυσίδα, αυτό προσφέρει βελτιωμένη απόδοση κοπής και μεγαλύτερη διάρκεια ζωής της αλυσίδας.

Εάν η αλυσίδα είναι πολύ χαλαρή ή πολύ σφιχτή (πάνω από 3 mm όταν πιέζετε με το δάχτυλό σας προς τα κάτω), η αλυσίδα και τα ρουλεμάν της αλυσίδας θα φθαρούν πιο γρήγορα. Ρίξτε μια ματιά στο fig 4 για πληροφορίες σχετικά με το κατάλληλο τέντωμα κρύου **D**, το σωστό τέντωμα ζεστού **E** και ως οδηγό όταν η αλυσίδα χρειάζεται αλλαγή **F**.

Σταματήστε το εργαλείο και αποσυνδέστε την τροφοδοσία πριν ρυθμίσετε το τέντωμα της αλυσίδας. Βεβαιωθείτε ότι η βίδα στερέωσης για

πλευρικό κάλυμμα **8** είναι χαλαρή, περιστρέψτε το ρυθμιστή τεντώματος αλυσίδας **9** δεξιόστροφα για να τεντώσετε την αλυσίδα.

Γεμίστε το δοχείο λαδιού

Τοποθετήστε το αλυσοπρίονο σε επίπεδη επιφάνεια. Καθαρίστε την περιοχή γύρω από το πώμα της δεξαμενής λαδιού **5** και μετά ανοίξτε το. Γεμίστε τη δεξαμενή λαδιού με λάδι. Βεβαιωθείτε ότι δεν εισέρχεται βρωμιά στο δοχείο λαδιού, έτσι ώστε το ακροφύσιο λαδιού να μην φράξει. Ελέγξτε το υπολειπόμενο λάδι από την ένδειξη στάθμης λαδιού **6**.

5. Λειτουργία

Συγκρατητής αλυσίδας

Ο συγκρατητής αλυσίδας **6** χρησιμοποιείται για να σταματήσει μια σπασμένη αλυσίδα ή μια αλυσίδα που έχει φύγει από τον οδηγό (fig 4). Μέσω της τακτικής συντήρησης του εργαλείου και της σωστής και τακτικής τέντωσης της αλυσίδας, μπορούν να αποφευχθούν ατυχήματα αυτού του τύπου.

Ενεργοποίηση και απενεργοποίηση

Κρατήστε τη συσκευή με τα δύο χέρια. Το προστατευτικό / φρένο **11** πρέπει να διπλωθεί προς τα πίσω.

Για να ξεκινήσετε το εργαλείο, πατήστε ταυτόχρονα το διακόπτη ασφαλείας **2** και το διακόπτη ON / OFF **1**. Για να σταματήσετε το εργαλείο αφήστε το διακόπτη ON / OFF.

Κοπή

⚠ ΠΡΟΣΟΧΗ:

Πριν προχωρήσετε στην εργασία σας διαβάστε προσεκτικά την ενότητα "Οδηγίες ασφαλείας".

Συνιστάται να εξασκηθείτε πρώτα με το κόψιμο εύκολων ξύλων. Αυτό βοηθά επίσης να εξοικειωθείτε με το αλυσοπρίονο σας.

- ▶ Να ακολουθείτε πάντα τους κανονισμούς ασφαλείας. Το αλυσοπρίονο πρέπει να χρησιμοποιείται μόνο για την κοπή ξύλου. Απαγορεύεται η κοπή άλλων τύπων υλικών. Οι κραδασμοί και η ανάκρουση ποικίλουν ανάλογα με τα διάφορα υλικά και την μη τήρηση των οδηγιών ασφαλείας. Μην χρησιμοποιείτε το αλυσοπρίονο ως μοχλό για την ανύψωση, τη μετακίνηση ή τη

διάσπαση αντικειμένων. Μην το κλειδώνετε πάνω σε σταθερές βάσεις. Απαγορεύεται η τοποθέτηση εργαλείων ή εφαρμογών στο εργαλείο, που δεν καθορίζονται από τον κατασκευαστή.

- ▶ Δεν είναι απαραίτητο να πιέσετε το πριόνι στην κοπή. Εφαρμόστε μόνο ελαφριά πίεση ενώ ο κινητήρας λειτουργεί με πλήρες γκάζι.
- ▶ Όταν η αλυσίδα έχει πιαστεί στην τομή, μην επιχειρήσετε να την τραβήξετε με δύναμη, αλλά χρησιμοποιήστε μια σφήνα ή ένα μοχλό για να ανοίξετε τον δρόμο.

Προστασία από την ανάκρουση

- ▶ Αυτό το αλυσοπρίονο είναι εφοδιασμένο με φρένο αλυσίδας που θα σταματήσει την αλυσίδα σε περίπτωση ανάκρουσης, αν χρησιμοποιείται σωστά. Πρέπει να ελέγχετε τη λειτουργία του φρένου αλυσίδας πριν από κάθε χρήση, λειτουργώντας το αλυσοπρίονο με πλήρες γκάζι για 1-2 δευτερόλεπτα και πιέζοντας προς τα εμπρός τον μπροστινό προφυλακτήρα. Η αλυσίδα πρέπει να σταματήσει αμέσως με τον κινητήρα σε πλήρη ταχύτητα. Αν η αλυσίδα αργεί να σταματήσει ή δεν σταματήσει, αντικαταστήστε την ταινία φρένου και το τύμπανο συμπλέκτη πριν από τη χρήση.
- ▶ Είναι εξαιρετικά σημαντικό να ελέγχεται το φρένο της αλυσίδας για σωστή λειτουργία πριν από κάθε χρήση και ότι η αλυσίδα είναι κοφτερή, ώστε να διατηρείται το επίπεδο ασφάλειας ανάκρουσης από το αλυσοπρίονο. Η αφαίρεση των εξαρτημάτων ασφαλείας, η ανεπαρκής συντήρηση ή η λανθασμένη αντικατάσταση του οδηγού ή της αλυσίδας μπορεί να αυξήσουν την πιθανότητα κινδύνου ή σοβαρού τραυματισμού λόγω ανάκρουσης.

Κοπή ενός δέντρου

- 1 Καθορίστε την κατεύθυνση πτώσης **K** λαμβάνοντας υπόψη τον αέρα, τη γωνία του δέντρου, την τοποθεσία των βαρέων κλαδιών, την ευκολία εργασίας μετά την κοπή και άλλα στοιχεία (fig 5).
- 2 Κατά την εκκαθάριση της περιοχής γύρω από το δέντρο, οργανώστε μια καλή βάση όπου θα στέκεστε και ένα μονοπάτι διαφυγής.

- 3 Πραγματοποιήστε μια εγκοπή **J** στο ένα τρίτο του βάθους του δέντρου, στην πλευρά κατεύθυνσης πτώσης (fig 5).
- 4 Πραγματοποιήστε μια τομή **I** στην αντίθετη πλευρά της εγκοπής **J** και σε επίπεδο λίγο πιο ψηλά από το κάτω μέρος της εγκοπής **J** (fig 5).

⚠ ΠΡΟΣΟΧΗ:

Όταν κόβετε ένα δέντρο, να είστε βέβαιοι ότι προειδοποιείτε τυχόν παρακείμενους εργάτες για τον κίνδυνο που μπορεί να προκαλέσει η πτώση.

Κοπή κορμών και κλάδεμα

⚠ ΠΡΟΣΟΧΗ:

Πάντα να εξασφαλίζετε στον εαυτό σας καλό στήριγμα των ποδιών. Να μη πατάτε σε κορμούς δέντρων.

Προσοχή στην ανατροπή του κομμένου κορμού. Ειδικά όταν εργάζεστε υπό κλίση, πρέπει να στέκεστε στην πάνω πλευρά του κορμού.

Να υπακούετε αυστηρά τις οδηγίες που περιέχονται στην ενότητα "Οδηγίες ασφαλείας", για να αποφύγετε την ανάκρουση του αλυσοπρίονου.

Πριν την έναρξη της εργασίας να ελέγχετε την κατεύθυνση της δύναμης κάμψης του κορμού που πρόκειται να κόψετε. Πάντα να τελειώνετε την κοπή στην αντίθετη πλευρά της κατεύθυνσης κάμψης, για να αποφύγετε το μπλοκάρισμα του οδηγού στο σημείο κοπής.

Κορμός που βρίσκεται στο έδαφος

Κόψτε μέχρι τη μέση, έπειτα γυρίστε τον κορμό και κόψτε από την αντίθετη πλευρά (fig 6).

Κορμός τοποθετημένος πάνω από το έδαφος

Στην περιοχή **A**, κόψτε από κάτω προς τα πάνω έως το ένα τρίτο του βάθους και ολοκληρώστε κόβοντας από πάνω προς τα κάτω. Στην περιοχή **B**, κόψτε από πάνω προς τα κάτω στο ένα τρίτο του βάθους και ολοκληρώστε κόβοντας από κάτω προς τα πάνω (fig 7).

Κοπή κλαδιών κομμένου δέντρου

Πρώτα ελέγξτε προς ποια πλευρά το κλαδί είναι λυγισμένο. Μετά πραγματοποιήστε την πρώτη κοπή από τη λυγισμένη πλευρά και ολοκληρώστε κόβοντας από την αντίθετη πλευρά (fig 8).

Κλάδεμα στεκούμενου δέντρου

Κόψτε από κάτω προς τα πάνω. Ολοκληρώστε κόβοντας από πάνω προς τα κάτω (fig 9).

⚠ ΠΡΟΣΟΧΗ:

Να προσέχετε την ταλάντωση του κομμένου κλαδιού.

Μη χρησιμοποιείτε το αλυσοπρίονο σε μη σταθερό επίπεδο ή σε σκάλα. Μη βγάξετε τους ώμους. Μη κόβετε πάνω από το ύψος του ώμου. Πάντα να κρατάτε το αλυσοπρίονο με τα δύο χέρια.

7. Συντήρηση

Ο σωστός και τακτικός καθαρισμός θα βελτιώσει την ασφάλεια και θα επεκτείνει τη διάρκεια ζωής του εργαλείου.

Για ασφαλή και σωστή εργασία, πάντα να κρατάτε καθαρές τις υποδοχές εξαερισμού και το ίδιο το εργαλείο σε καλή κατάσταση.

Το εργαλείο μπορεί να καθαριστεί αποτελεσματικά με ξηρό συμπιεσμένο αέρα ή με ένα μαλακό πανί βρεγμένο με σαπουνόνερο. **Πάντα να φοράτε προστατευτικά ματιών όταν καθαρίζετε τα εργαλεία με συμπιεσμένο αέρα.**

Ορισμένα καθαριστικά μέσα και διαλύτες μπορεί να προκαλέσουν βλάβη σε πλαστικά μέρη. Κάποια από αυτά είναι: βενζίνη, τετραχλωράνθρακας, χλωριωμένοι διαλύτες καθαρισμού, αμμωνία και οικιακά απορρυπαντικά που περιέχουν αμμωνία.

⚠ ΠΡΟΣΟΧΗ:

Απενεργοποιήστε το εργαλείο, αφαιρέστε τη μπαταρία ή αποσυνδέστε το από το ρεύμα και περιμένετε μέχρι να κρυώσει πριν από τον καθαρισμό ή τη συντήρηση για να αποφύγετε ηλεκτροπληξία ή εγκαύματα.



Να φοράτε προστατευτικά αυτιών



Να φοράτε προστατευτικά ματιών



Να φοράτε μάσκα για τη σκόνη

Πρόσθετες οδηγίες συντήρησης για εργαλεία μπαταρίας

- ▶ Για να διατηρήσετε το εργαλείο σας σε καλή κατάσταση λειτουργίας, εκτελέστε τις εργασίες συντήρησης και ελέγχου που περιγράφονται στο εγχειρίδιο σε τακτά χρονικά διαστήματα.
- ▶ Πάντα βεβαιωθείτε ότι έχετε σβήσει το εργαλείο πριν εκτελέσετε οποιαδήποτε διαδικασία συντήρησης ή ελέγχου.
- ▶ Εκτός από τα στοιχεία που αναφέρονται στο εγχειρίδιο χρήσης, αφήστε όλη την συντήρησή στον αρμόδιο αντιπρόσωπό σας.

Συντήρηση αλυσίδας

Αλυσίδα

⚠ ΠΡΟΣΟΧΗ:

Για σμαλή και ασφαλή λειτουργία, είναι πολύ σημαντικό να κρατάτε τις λεπίδες πάντα αιχμηρές.

Οι λεπίδες σας πρέπει να ακονιστούν όταν:

- Το πριονίδι γίνεται σαν σκόνη.
- Χρειάζεστε πρόσθετη δύναμη για να κόψετε.
- Η διαδρομή κοπής δεν είναι ευθεία.
- Αυξάνονται οι δονήσεις.

⚠ ΠΡΟΣΟΧΗ:

Πριν το ακόνισμα:

Βεβαιωθείτε ότι το αλυσοπρίονο κρατιέται σε ασφαλή θέση και ότι είναι απενεργοποιημένο. Χρησιμοποιείστε μια στρογγυλή λίμα κατάλληλου μεγέθους για την αλυσίδα σας.

Πρότυπα ακονίσματος λεπίδων:

Τοποθετήστε τη λίμα σας στη λεπίδα και σπρώξτε προς τα εμπρός. Διατηρήστε τη θέση της λίμας όπως απεικονίζεται (fig 10).

Αφού έχετε ακονίσει κάθε λεπίδα, ελέγξτε το μετρητή βάθους και ακονίστε το στο κατάλληλο επίπεδο. Βεβαιωθείτε ότι ολοκληρώσατε το ακόνισμα για να μειώσετε την πιθανότητα ανάκρουσης ή θραύσης αλυσίδας.

Βεβαιωθείτε ότι κάθε λεπίδα έχει το ίδιο μήκος και γωνίες ακμών όπως απεικονίζονται (fig 11).

Έλεγχος της αυτόματης λίπανσης της αλυσίδας

Θα πρέπει να ελέγχετε τη λειτουργία του αυτόματου συστήματος λίπανσης αλυσίδας σε τακτική βάση, προκειμένου να προστατεύσετε από υπερθέρμανση και ζημιά στον οδηγό ή την αλυσίδα. Για να το κάνετε αυτό, στρέψτε την άκρη του οδηγού προς μια λεία επιφάνεια (σανίδα, τμήμα κομμένου δέντρου) και αφήστε το αλυσοπρίονο να ενεργεί. Εάν ένα αυξανόμενο ίχνος λαδιού γίνει εμφανές κατά τη διάρκεια αυτής της διαδικασίας, τότε το αυτόματο σύστημα λίπανσης αλυσίδας λειτουργεί σωστά.

⚠ ΠΡΟΣΟΧΗ:

Μην αγγίζετε πραγματικά την επιφάνεια με το άκρο της ράγας κοπής κατά την εκτέλεση αυτής της δοκιμής. Κρατήστε απόσταση ασφαλείας (περίπου 20 cm).

Αποθήκευση

Αποθηκεύστε το εργαλείο, το εγχειρίδιο χρήσης και όπου είναι απαραίτητο τα αξεσουάρ στη γνήσια συσκευασία. Με αυτό τον τρόπο θα έχετε πάντα όλη την πληροφορία και τα διάφορα μέρη στη διάθεσή σας.

⚠ ΠΡΟΣΟΧΗ:

Τα μεταλλικά μέρη φτάνουν σε υψηλές θερμοκρασίες κατά τη διάρκεια αλλά και αμέσως μετά τη διακοπή του εργαλείου.

- ▶ Εκτός από τα στοιχεία που αναφέρονται στο εγχειρίδιο χρήσης, αφήστε όλη την συντήρησή στον αρμόδιο αντιπρόσωπό σας.

Μεταφορά

- ▶ Πάντα πρέπει να μεταφέρετε το αλυσοπρίονο απενεργοποιημένο και τον οδηγό καλυμμένο με το κάλυμμα.

⚠ ΠΡΟΣΟΧΗ:

Κατά τη χρήση ηλεκτρικών εργαλείων κήπου, πρέπει να ακολουθείτε πάντα τις βασικές προφυλάξεις ασφαλείας για να μειώσετε τον κίνδυνο πυρκαγιάς, ηλεκτροπληξίας και τραυματισμού.

8. Εγγύηση

Αυτό το εργαλείο έχει ελεγχθεί από τον κατασκευαστή. Από την ημερομηνία αγοράς από τον τελικό καταναλωτή, η εγγύηση δύο ετών για **ερασιτεχνική χρήση** καλύπτει κάθε

ελαττωματικό υλικό και κατασκευή. Η απόδειξη ή το τιμολόγιο αγοράς πρέπει να επιδεικνύεται σε περίπτωση επισκευής που καλύπτεται από την εγγύηση. Για πιθανές βλάβες κατά τη διάρκεια της

Όροι εγγύησης

Η εγγύηση ισχύει μόνο όταν:

- Το εργαλείο έχει χρησιμοποιηθεί σωστά και για τον σκοπό για τον οποίο αγοράστηκε.
- Το εργαλείο παρουσιάζει ένα πρόβλημα που οφείλεται σε ελαττωματικό υλικό και κατασκευή.
- Το εργαλείο αδυνατεί να εκτελέσει εργασίες σύμφωνα με τις τεχνικές προδιαγραφές που παρέχονται.

Δεν καλύπτονται από την εγγύηση ζημιές που οφείλονται σε αιτίες όπως:

- Φθορά λόγω ακατάλληλης χρήσης.
- Μερική ή ολική αποσυναρμολόγηση. Η αποσυναρμολόγηση πρέπει να γίνεται μόνο από προσωπικό εξουσιοδοτημένο από τον επίσημο διανομέα.
- Ζημιές λόγω υπερφόρτωσης.
- Χρήση εσφαλμένου ή ασύμβατου εξαρτήματος.
- Κακή συντήρηση από τον χειριστή ή οποιοδήποτε άλλο τρίτο μέρος.
- Φθορά που προκλήθηκε από εξωτερικούς παράγοντες ή ξένα σωματίδια (σκόνη, μπάζα κ.λπ.)
- Φθορά λόγω μη συμμόρφωσης με τις οδηγίες αυτού του εγχειριδίου.

Εάν, κατά τη διάρκεια της περιόδου εγγύησης, υπάρχει ζημιά που δεν μπορεί να επισκευαστεί από το εξουσιοδοτημένο τμήμα σέρβις, το εργαλείο θα αντικατασταθεί χωρίς πρόσθετο κόστος.

9. Επισκευή / Σέρβις

Σε περίπτωση ανάγκης για επισκευή μετά τη λήξη της περιόδου εγγύησης, θα δώσουμε την καλύτερη δυνατή προσοχή για την επιτυχή επιδιόρθωση του εργαλείου.

10. Περιβάλλον



Μην απορρίπτετε τις ηλεκτρικές μηχανές ως αστικά απόβλητα χωρίς διαλογή, χρησιμοποιήστε χωριστές εγκαταστάσεις συλλογής.

Επικοινωνήστε με τα συστήματα συλλογής τοπικής κυβέρνησης που είναι διαθέσιμα. Εάν τα ηλεκτρικά μηχανήματα απορρίπτονται σε χώρους υγειονομικής ταφής ή χωματερές, επικίνδυνες ουσίες μπορεί να διαρρεύσουν στα υπόγεια ύδατα και να εισέλθουν στην τροφική αλυσίδα, βλάπτοντας την υγεία και την ευημερία.

Κατά την αντικατάσταση των παλαιών μηχανημάτων με καινούργια, ο έμπορος λιανικής θα χαρεί να πάρει πίσω το παλιό σας μηχανήμα για απόρριψη.

11. Δήλωση Συμμόρφωσης

Εξουσιοδοτημένος Αντιπρόσωπος

ΠΑΠΑΔΕΑΣ Α.Ε.

Νόε, θέση Μάνδρα Κώστα, 19300, Ασπρόπυργος, Ελλάδα

Δια της παρούσης δηλώνεται ότι:

Το εργαλείο "**Επαναφορτιζόμενο Αλυσοπρίονο**" με **ΚΩΔΙΚΟ: U30020-00B** και διακριτικό τίτλο: **CH10-1200** υπό την επωνυμία **KRAUSMANN** (Περιγραφή: Επαναφορτιζόμενο Αλυσοπρίονο 20V (10"), τύπος κινητήρα χωρίς ψήκτρες, ταχύτητα χωρίς φορτίο: 6200rpm, οδηγός & αλυσίδα: 10" 25cm, ταχύτητα αλυσίδας 8 m/s, χωρητικότητα δεξαμενής λαδιού: 70ml, σχεδιασμός tenτώματος αλυσίδας χωρίς εργαλεία, ηλεκτρονικό φρένο + μηχανικό φρένο, αυτόματη λίπανση αλυσίδας, ένδειξη στάθμης λαδιού, σε έγχρωμο κουτί), είναι σχεδιασμένο σύμφωνα με τη διάταξη των Οδηγιών 2006/42/EC και σύμφωνα με τα ακόλουθα πρότυπα: EN62481-1:2015+A1 1:2022, EN ISO 11681-2:2022, EN IEC 55014-1:2021, EN IEC 55014-2:2021.

Έτος απόκτησης "CE" πιστοποίησης:

Εργαλείο 2023

Ημερομηνία: 8 Απριλίου 2023



* Τα αξεσουάρ και τα περιεχόμενα ενδέχεται να αλλάξουν από το εργοστάσιο παραγωγής χωρίς προειδοποίηση, σε αυτή την περίπτωση η εταιρεία δεν φέρει καμία ευθύνη.

KRAUSMANN
POWER TOOLS

RELIABLE PERFORMANCE

U30020-00B

www.krausmann.gr



BRUSHLESS

