

U38020-00

CORDLESS BLOWER - DUST VACUUM

ΦΥΣΗΤΗΡΑΣ - ΑΝΑΡΡΟΦΗΤΗΡΑΣ ΣΚΟΝΗΣ
ΕΠΑΝΑΦΟΡΤΙΖΟΜΕΝΟΣ



Operation manual
Εγχειρίδιο χρήσης

EN | GR

⚠ WARNING: Do not use the tool without reading the instruction manual.
ΠΡΟΣΟΧΗ: Μην χρησιμοποιείτε το εργαλείο χωρίς να έχετε διαβάσει πρώτα τις οδηγίες χρήσης.

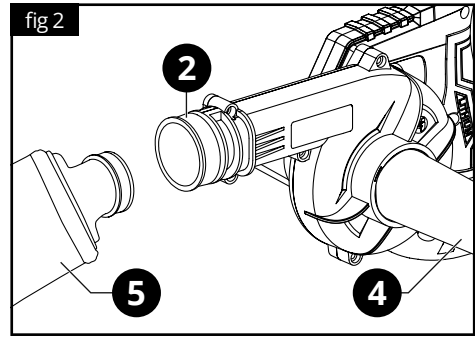
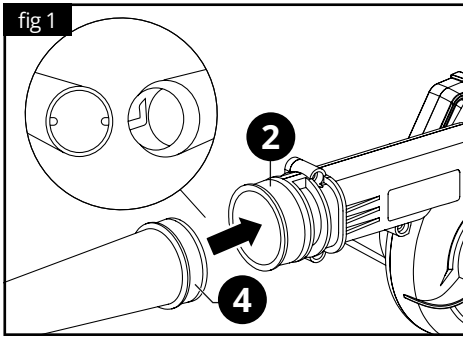

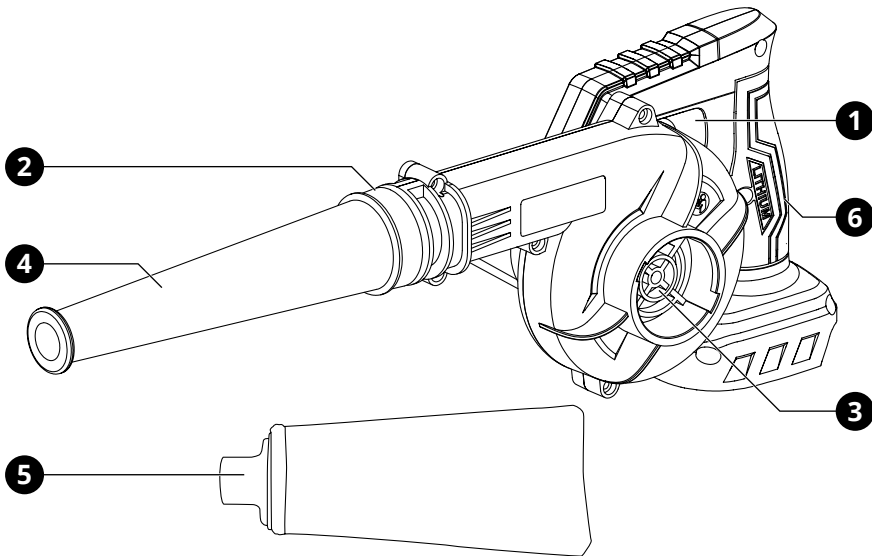

1. Overview

Tool description

- | | | | |
|---|----------------------------------|---|------------------|
| 1 | ON / OFF switch & speed adjuster | 4 | Nozzle |
| 2 | Air outlet | 5 | Dust bag |
| 3 | Suction port | 6 | Soft grip handle |

2. General safety regulations

⚠ WARNING:

Disconnect the tool from the power source before any assembly, adjustment, or replacement of accessories. Such preventive safety measures reduce the risk of accidental start-up of the tool.

The levels of vibration and noise emissions may differ from the stated levels during actual use, depending on how the tool is used and the type of workpiece.

Work area safety

- ▶ Maintain the work area clean, orderly, and well lit. Cluttered or poorly lit work areas increase the risk of accidents.
- ▶ Do not use the tool in rain or wet conditions. Exposure of the tool to water or moisture significantly increases the risk of electric shock.
- ▶ Avoid using the tool near flammable liquids, gases, or materials. Sparks generated during operation may cause fire or explosion.
- ▶ Keep children and other bystanders away from the work area while the tool is in operation. Distractions may cause loss of control and result in serious injury.

Personal safety

- ▶ Always stay alert, pay attention to what you are doing, and use common sense when operating a tool. Do not use the tool while tired or under the influence of drugs, alcohol, or medication. A moment of inattention may result in serious personal injury.
- ▶ Use appropriate personal protective equipment. Always wear eye protection. Depending on the working conditions, the use of safety equipment such as a dust mask, non-slip safety footwear, a protective helmet, or hearing protection reduces the risk of personal injury.
- ▶ Avoid accidental starting. Ensure the switch is in the OFF position before inserting the battery pack into the tool. Carrying tools with your finger on the switch may result in an accident.
- ▶ Remove all adjusting tools and wrenches

before turning the tool on. Tools or keys left attached to rotating parts may be thrown and cause personal injury.

- ▶ Do not overreach. Maintain proper footing and balance at all times to ensure better control of the tool in unexpected situations.
- ▶ Dress properly for the task. Do not wear loose clothing or jewelry. Keep hair, clothing, and gloves away from moving parts, as they may become entangled.
- ▶ If devices are provided for dust extraction and collection, ensure they are connected and used properly. Proper use of these devices reduces dust-related hazards.

Tool use and care

- ▶ Do not force the tool. Always use the correct tool for the application. The proper tool will perform the job better and more safely when used for the purpose for which it was designed.
- ▶ Do not use the tool if the switch does not operate properly or does not turn the tool ON and OFF. Any tool that cannot be controlled with the switch is dangerous and must be repaired before use.
- ▶ Store idle tools out of the reach of children and do not allow persons unfamiliar with the tool or who have not read the instruction manual to operate it. Tools are dangerous in the hands of untrained users.
- ▶ Maintain tools regularly. Check for misalignment or binding of moving parts, breakage of parts, and any other condition that may affect the safe operation of the tool. If the tool is damaged, have it repaired by an authorized service center before use. Many accidents are caused by poorly maintained tools.
- ▶ Keep the tool and its accessories clean and properly maintained. Well-maintained tools operate more reliably and reduce the risk of loss of control or accidents.
- ▶ Use the tool, accessories, and attachments in accordance with these instructions and in a manner appropriate to the specific type of tool, taking into account the working conditions and the task to be performed. Use of the tool for operations different from those intended could result in a hazardous situation.

Use and care of battery - charger

- ▶ Use only the charger specified by the manufacturer and only the designated battery packs for this tool. Use of other chargers or batteries may result in a risk of fire or injury.
- ▶ Charge the battery only within a temperature range of 0°C to 30°C. The optimal charging temperature is between 18°C and 24°C.
- ▶ If gas or smoke is emitted from the battery during charging, immediately disconnect the power supply and move the battery to a well-ventilated area. **WARNING:** In the event of battery fluid leakage, wear protective gloves, eye protection, and suitable clothing, as the liquid may be corrosive.
- ▶ Always remove the battery from the charger once charging is complete or when the charger is not in use.
- ▶ If the charger power cord is damaged, it must be replaced by the manufacturer, an authorized service center, or a qualified technician to avoid any hazard.
- ▶ The charger is designed to operate on standard household electrical power (220–240 V~, 50–60 Hz AC). Do not attempt to use it with any other voltage.
- ▶ Do not use an extension cord unless absolutely necessary. Use of an improper extension cord may result in a risk of fire or electric shock.
- ▶ If the tool is to be stored for an extended period without use, store it at room temperature (19°C to 25°C) with the battery charged to approximately 30%–50% of its capacity. For long-term storage, recharge the battery once per year to prevent deep discharge.
- ▶ Do not disassemble or use the battery or charger if they are damaged. Using damaged components may result in electric shock or fire.
- ▶ Do not use the battery or charger if the housing is cracked or damaged, as this may cause malfunction or fire.
- ▶ Do not remove the battery to switch off the tool. Always use the ON/OFF switch for this purpose.

- ▶ Under abusive conditions, liquid may be ejected from the battery. Avoid contact. If contact accidentally occurs, flush immediately with water. If the liquid comes into contact with the eyes, seek immediate medical attention. Battery liquid may cause irritation or burns.
- ▶ Keep the battery away from metal objects such as paper clips, coins, keys, nails, screws, or other small metal objects that may bridge the terminals. Short-circuiting the battery terminals may cause burns or injury.



The KRAUSMANN® UN1 POWER 20V battery can be used with all 20V tools bearing this specific marking.

Service

- ▶ Have your tool serviced only by a qualified repair technician and use only genuine replacement parts. This will ensure that the safety and proper operation of the tool are maintained.
- ▶ Follow the manufacturer's instructions for lubrication and replacement of accessories or parts.
- ▶ Keep the tool handles dry, clean, and free from oil and grease to ensure safe and secure handling.

3. Specific safety regulations

DO NOT allow comfort or familiarity gained from prolonged use of the tool to replace strict adherence to safety rules. Improper or unsafe use of the tool may result in serious personal injury.

- 1 Always wear hearing protection. Prolonged exposure to high noise levels may cause permanent hearing loss.
- 2 Always hold and operate the tool using its designated handles. Loss of control may result in personal injury.
- 3 Before starting any work, always inspect the work area for hidden cables or pipes. When working in areas where the tool may come into contact with such elements, hold the

tool only by its insulated gripping surfaces. Contact with a live wire may energize exposed metal parts of the tool and result in electric shock.

- 4 Wear appropriate personal protective equipment, such as a safety helmet, safety goggles, and/or a face mask. Ordinary eyeglasses or sunglasses are not protective equipment. The use of a dust mask and thick insulated gloves is also recommended.
- 5 Ensure that all accessories and attachments are properly and securely installed before operating the tool.
- 6 Under normal operating conditions, the tool generates vibration, which may cause fasteners to loosen. Always check that all screws and fasteners are securely tightened before use to prevent damage or accidents.
- 7 In cold conditions, or when the tool has not been used for an extended period, allow it to run briefly without load. This helps the lubrication to circulate properly.
- 8 Always maintain proper footing and balance. When working at elevated locations, ensure that no one is positioned below the work area.
- 9 Hold the tool firmly during operation.
- 10 Keep hands away from moving parts at all times.
- 11 Do not leave the tool running unattended. Operate the tool only when it is held in your hands.
- 12 Do not point the tool toward anyone in the work area. An accessory may become detached and cause serious injury.
- 13 Do not touch accessories or areas near moving parts immediately after operation. These components may be extremely hot and could cause burns.
- 14 Some materials may contain hazardous chemicals. Take appropriate measures to avoid inhalation of dust and contact with skin, and always follow the safety instructions provided by the material manufacturer.

Additional safety regulations for blowers - vacuums

- Never point the nozzle toward yourself or others, and never operate the tool without the nozzle properly installed.
- Do not use the blower at elevated positions or in areas where flammable liquids or gases are present.
- Do not block the air intake or air outlet. Keep them clean and free of dust and debris to prevent overheating and damage to the fan.
- Use only the supplied nozzles. Full extension of the nozzle is recommended for more efficient airflow.
- Never blow hazardous materials such as nails, glass fragments, blades, or similar objects.
- Always inspect the work area for wires, loose objects, or other materials that could cause damage to the tool or injury to the operator.
- Avoid operating the tool in wet or damp conditions whenever possible.
- If abnormal noise or excessive vibration occurs, switch off the tool immediately and inspect it before resuming operation.
- Switch off the tool and disconnect it from the power supply or remove the battery after use, before cleaning the air intake/outlet, or if abnormal vibration occurs.
- Operate the tool only at reasonable hours and avoid use during designated quiet periods.
- Familiarize yourself with how to stop the tool quickly in case of an emergency.
- Never vacuum hot or smoldering materials.
- It is recommended to use a rake or broom to gather organic debris before blowing or sweeping.

SAVE THESE INSTRUCTIONS

⚠ WARNING:

Improper use of the tool or failure to follow the safety instructions contained in this manual may result in serious personal injury.

4. Functional description and specifications

Intended use

The tool is designed for removing dust and other light debris, as well as for related cleaning tasks in outdoor or indoor areas.

Battery

Before use

The battery is supplied uncharged and must be fully charged before first use. When charging a new battery or a battery that has not been used for an extended period of time, it may not reach full capacity during the initial charging cycles. The battery will achieve its maximum performance after several complete discharge and recharge cycles.

Charging the battery

During charging, place the battery and the charger on a flat, stable, non-flammable surface and keep them away from flammable materials.

- Insert the charger plug into a suitable power outlet and switch on the power supply, if required.
- Insert the battery into the charging port, aligning the charging output interface with the charger. The charging time depends on the battery capacity and the type of charger.

⚠ WARNING:

When the battery has become hot after use or has been exposed to direct sunlight or high temperatures, remove it from the tool and allow it to cool down before starting to charge, in order to ensure a full and safe charge.

Removing or inserting the battery pack

⚠ WARNING:

Before installing the battery into the tool, always check that the ON / OFF switch is operating correctly and returns to the "OFF" position when released.

Always switch off the tool before inserting or removing the battery.

To remove the battery, pull it out of the tool while pressing the battery release button.

To install the battery, align the battery tongue with the corresponding slot in the housing and gently slide it into place. Push the battery in until it is fully seated and locks into position with a distinct click. If the battery is not properly secured, it may accidentally fall out during operation and cause injury to you or others.

Do not use force when inserting the battery. If the battery does not slide in easily, it is not being installed correctly.

Tool	U38020-00
Power supply	20 V
No load speed	0 - 16000 rpm
Max blowing speed	234 km/h (65 m/s)
Blowing volume	0 - 2.5 m³/min
Dust bag	1.5 Lt
Noise level	98 dB
Tool weight	1.23 kg

Assembly

Blower

To install the nozzle **4** in the air outlet **2**, place it in the air outlet and turn it clockwise until it clicks (fig 1).

Suction mode

For suction, place the nozzle **4** in the suction port **3** and the dust bag **5** in the air outlet **2** and turn it clockwise until it clicks (fig 2).

When the dust bag is full, empty its contents into the trash.

Operation

Switching ON and OFF

To switch the tool on, push the ON / OFF switch **1**. To turn the tool off, release the ON / OFF switch **1**.

The variable speed control enables you to select the best speed for a particular job. The further you squeeze the switch, the higher the air speed.

5. Maintenance

Correct and regular cleaning will improve the safety and extend the lifespan of the tool.

For safe and proper working, always keep the tool and ventilation slots clean.

The tool may be cleaned most effectively with compressed dry air or with a soft cloth moistened with soapy water. **Always wear safety goggles when cleaning tools with compressed air.**

Certain cleaning agents and solvents damage plastic parts. Some of these are: gasoline, carbon tetrachloride, chlorinated cleaning solvents, ammonia and household detergents that contain ammonia.

WARNING:

Turn the tool off, remove the battery or disconnect it from the mains and wait until it cools down before cleaning or maintenance to avoid electric shock or burn.



Wear ear defenders.



Wear safety goggles.



Wear a dust mask.

Storage

Store the tool, this user manual and, where applicable, the accessories in their original packaging. This ensures that all information and components are always readily available.

6. Warranty

This tool has been checked by the manufacturer. From the date of purchase by the final consumer, a two year warranty for **amateur use** covers any faulty material and manufacturing. The receipt or invoice of purchase needs to be displayed in case of a repair that is covered by the warranty. For possible faults during the warranty period, you should address your issue to the retail shop from which the purchase was made.

Terms of warranty

The warranty is valid only when:

- The tool has been used properly and for the purpose for which it was purchased.
- The tool presents a problem that is due to faulty material and manufacturing.
- Incapability of the tool to perform according to the technical specs provided.

Damages are not covered by the warranty that are due to causes such as:

- Wear due to improper use.
- Partial or total disassembly. The tool's shell must be disassembled only by personnel authorized by the official distributor.
- Damage due to overloading.
- Usage of incorrect or incompatible accessory.
- Bad maintenance from the operator or any other third party.
- Wear that was induced by external factors or rogue particles (dust, debris etc.)
- Wear due to non compliance with the instructions in this manual.

If, during the warranty period, there is a fault that can not be repaired from the authorized service department, the tool will be replaced without any extra cost.

7. Repair / Servicing

In case there is a need for a repair after the warranty period has expired, we will provide the best possible attention to repair the tool successfully.

8. Disposal



Do not dispose of tools as unsorted municipal waste. Use separate collection facilities for electrical and electronic equipment.

Contact your local collection systems for information on available disposal options. If tools are disposed of in landfills or dumps, hazardous substances may leak into groundwater and enter the food chain, causing harm to health and well-being.

When replacing old tools with new ones, the retailer will be happy to take back your old tool for disposal.

9. Declaration of Conformity

Authorized Representative

PAPADEAS S.A.

Noe st., Mandra Kosta, 19300, Aspropyrgos, Attica, Greece

Herewith declares that:

The **Blower-Dust Vacuum** with **CODE:U38020-00** and distinctive title: **CB-001** under the brand **KRAUSMANN**[®] (Description: 20V Blower, no-load speed: 0-16000rpm, blowing rate: 0-2.5m³/min, with 1pc dust bag, color box size: 33×16×19cm, in color box packing), is designed in conformity with provision of the Directives 2006/42/EC, 2014/30/EU and the following manufacturing standards: EN IEC 55014-1:2021 EN IEC 55014-2:2021.

Year in which "CE" marking was affixed: Machine year 2022

Date: March 22th, 2022



** Accessories and contents may change from the production factory without any warnings, in that case the company bears no responsibility.*

GR | ΕΛΛΗΝΙΚΑ

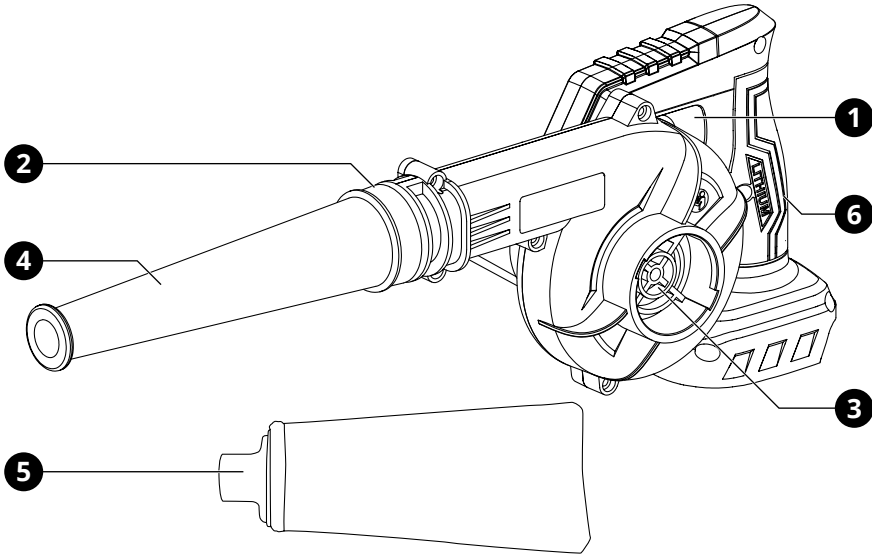

1. Επισκόπηση

Περιγραφή εργαλείου

- | | |
|---|------------------------------------|
| 1 Διακόπτης ON / OFF & ρυθμιστής ταχύτητας | 4 Ακροφύσιο |
| 2 Έξοδος αέρα | 5 Σάκος συγκέντρωσης σκόνης |
| 3 Θύρα αναρρόφησης | 6 Αντιολισθητική χειρολαβή |

2. Γενικές οδηγίες ασφαλείας

⚠ ΠΡΟΣΟΧΗ:

Αποσυνδέστε το εργαλείο από την πηγή τροφοδοσίας πριν από οποιαδήποτε συναρμολόγηση, ρύθμιση ή αλλαγή εξαρτημάτων. Τέτοια προληπτικά μέτρα ασφαλείας μειώνουν τον κίνδυνο ακούσιας εκκίνησης του εργαλείου.

Τα επίπεδα εκπομπών κραδασμών και θορύβου ενδέχεται να διαφέρουν από το επίπεδο που καθορίζεται κατά την πραγματική χρήση, ανάλογα με τον τρόπο με τον οποίο χρησιμοποιείται το εργαλείο και τον τύπο του τεμαχίου εργασίας.

Ασφάλεια χώρου εργασίας

- ▶ Διατηρείτε τον χώρο εργασίας καθαρό, τακτοποιημένο και καλά φωτισμένο. Οι ακατάστατοι ή ανεπαρκώς φωτισμένοι χώροι εργασίας αυξάνουν τον κίνδυνο ατυχημάτων.
- ▶ Μη χρησιμοποιείτε το εργαλείο σε συνθήκες βροχής ή υγρασίας. Η έκθεση του εργαλείου σε νερό ή υγρά αυξάνει σημαντικά τον κίνδυνο ηλεκτροπληξίας.
- ▶ Αποφεύγετε τη χρήση του εργαλείου κοντά σε εύφλεκτα υγρά, αέρια ή υλικά. Οι σπινθήρες που ενδέχεται να παραχθούν κατά τη λειτουργία του εργαλείου μπορεί να προκαλέσουν πυρκαγιά ή έκρηξη.
- ▶ Κρατάτε τα παιδιά και άλλους παρευρισκόμενους μακριά από τον χώρο εργασίας κατά τη λειτουργία του εργαλείου. Η απόσπαση της προσοχής του χειριστή μπορεί να οδηγήσει σε απώλεια ελέγχου και σε σοβαρό τραυματισμό.

Προσωπική ασφάλεια

- ▶ Να είστε πάντα σε επαγρύπνηση, να προσέχετε τι κάνετε και να χρησιμοποιείτε την κοινή λογική κατά τη χρήση του εργαλείου. Μη χρησιμοποιείτε το εργαλείο όταν είστε κουρασμένοι ή υπό την επίρρεια ναρκωτικών, αλκοόλ ή φαρμακευτικής αγωγής. Μια στιγμή απροσεξίας μπορεί να προκαλέσει σοβαρό προσωπικό τραυματισμό.
- ▶ Να χρησιμοποιείτε κατάλληλο εξοπλισμό ατομικής προστασίας. Φοράτε πάντα

προστατευτικά για τα μάτια. Η χρήση εξοπλισμού ασφαλείας ανάλογα με τις συνθήκες εργασίας, όπως μάσκα σκόνης, αντιολισθητικά υποδήματα ασφαλείας, κράνος ή ωτοασπίδες, μειώνει τον κίνδυνο προσωπικού τραυματισμού.

- ▶ Αποφεύγετε την ακούσια εκκίνηση του εργαλείου. Βεβαιωθείτε ότι ο διακόπτης βρίσκεται στη θέση OFF πριν τοποθετήσετε την μπαταρία στο εργαλείο. Η μεταφορά εργαλείων με το δάκτυλο στον διακόπτη ενδέχεται να προκαλέσει ατύχημα.
- ▶ Να αφαιρείτε όλα τα εργαλεία και τα κλειδιά ρύθμισης πριν θέσετε το εργαλείο σε λειτουργία. Εξαρτήματα που έχουν παραμείνει σε περιστρεφόμενα μέρη του εργαλείου μπορεί να εκτοξευθούν και να προκαλέσουν τραυματισμό.
- ▶ Μη υπερβάλλετε τεντώνοντας το σώμα σας. Διατηρείτε σωστή στάση σώματος και ισορροπία ανά πάσα στιγμή, ώστε να έχετε καλύτερο έλεγχο του εργαλείου σε απρόβλεπτες καταστάσεις.
- ▶ Ντυθείτε κατάλληλα για την εργασία. Μη φοράτε χαλαρά ρούχα ή κοσμήματα. Κρατάτε τα μαλλιά, τα ρούχα και τα γάντια μακριά από κινούμενα μέρη, καθώς ενδέχεται να πιαστούν σε αυτά.
- ▶ Εφόσον παρέχονται εξαρτήματα για την εξαγωγή και τη συλλογή σκόνης, βεβαιωθείτε ότι είναι σωστά συνδεδεμένα και χρησιμοποιούνται κατάλληλα. Η σωστή χρήση τους μειώνει τους κινδύνους που σχετίζονται με τη σκόνη.

Χρήση και φροντίδα του εργαλείου

- ▶ Μη ζορίζετε το εργαλείο. Χρησιμοποιείτε πάντοτε το κατάλληλο εργαλείο για κάθε εργασία. Το σωστό εργαλείο εκτελεί την εργασία καλύτερα και με μεγαλύτερη ασφάλεια, όταν χρησιμοποιείται για τον σκοπό για τον οποίο έχει σχεδιαστεί.
- ▶ Μη χρησιμοποιείτε το εργαλείο εάν ο διακόπτης δεν λειτουργεί σωστά ή δεν μεταβαίνει στη θέση ON και OFF. Κάθε εργαλείο που δεν μπορεί να ελεγχθεί μέσω του διακόπτη του είναι επικίνδυνο και πρέπει να επισκευάζεται πριν από τη χρήση.
- ▶ Αποθηκεύετε τα εργαλεία που δεν χρησιμοποιούνται σε χώρο μη προσβάσιμο σε

παιδιά και μην επιτρέπετε τη χρήση τους από άτομα που δεν έχουν την κατάλληλη εμπειρία ή δεν έχουν διαβάσει το εγχειρίδιο χρήσης. Τα εργαλεία είναι επικίνδυνα όταν χρησιμοποιούνται από μη εκπαιδευμένα άτομα.

- ▶ Συντηρείτε τα εργαλεία τακτικά. Ελέγχετε την ευθυγράμμιση και την ελεύθερη κίνηση των κινούμενων μερών, τυχόν φθορές, ρωγμές ή άλλα προβλήματα που μπορεί να επηρεάσουν την ασφαλή λειτουργία τους. Εάν το εργαλείο έχει υποστεί ζημιά, πρέπει να επισκευάζεται από εξουσιοδοτημένο τεχνικό σέρβις πριν από τη χρήση. Πολλά ατυχήματα προκαλούνται από ανεπαρκώς συντηρημένα εργαλεία.
- ▶ Διατηρείτε το εργαλείο και τα εξαρτήματά του καθαρά και σωστά συντηρημένα. Τα καλά συντηρημένα εργαλεία λειτουργούν πιο αξιόπιστα και μειώνουν τον κίνδυνο απώλειας ελέγχου ή ατυχημάτων.
- ▶ Χρησιμοποιείτε το εργαλείο, τα εξαρτήματα και τα αξεσουάρ σύμφωνα με τις παρούσες οδηγίες και με τρόπο κατάλληλο για τον συγκεκριμένο τύπο εργαλείου, λαμβάνοντας υπόψη τις συνθήκες εργασίας και το είδος της εργασίας που πρόκειται να εκτελεστεί. Η χρήση του εργαλείου για σκοπούς διαφορετικούς από αυτούς για τους οποίους προορίζεται ενδέχεται να δημιουργήσει επικίνδυνες καταστάσεις.

Χρήση και φροντίδα μπαταρίας - φορτιστή

- ▶ Χρησιμοποιείτε αποκλειστικά τον φορτιστή που καθορίζεται από τον κατασκευαστή και μόνο τις προβλεπόμενες μπαταρίες για το συγκεκριμένο εργαλείο. Η χρήση ακατάλληλων φορτιστών ή μπαταριών ενδέχεται να προκαλέσει κίνδυνο πυρκαγιάς ή τραυματισμού.
- ▶ Φορτίζετε τη μπαταρία μόνο σε θερμοκρασίες μεταξύ 0°C και 30°C. Η ιδανική θερμοκρασία φόρτισης κυμαίνεται από 18°C έως 24°C.
- ▶ Σε περίπτωση εκπομπής αερίων ή καπνού από τη μπαταρία κατά τη φόρτιση, διακόψτε αμέσως την παροχή ρεύματος και μετακινήστε τη μπαταρία σε καλά αεριζόμενο χώρο. ΠΡΟΣΟΧΗ: Εάν παρατηρηθεί διαρροή υγρού, χρησιμοποιείτε προστατευτικά

γάντια, γυαλιά και κατάλληλο ρουχισμό, καθώς το υγρό μπορεί να είναι διαβρωτικό.

- ▶ Να αφαιρείτε πάντα τη μπαταρία από τον φορτιστή μόλις ολοκληρωθεί η φόρτιση ή όταν ο φορτιστής δεν χρησιμοποιείται.
- ▶ Εάν το καλώδιο τροφοδοσίας του φορτιστή έχει υποστεί ζημιά, πρέπει να αντικατασταθεί αποκλειστικά από τον κατασκευαστή, εξουσιοδοτημένο αντιπρόσωπο σέρβις ή εξειδικευμένο τεχνικό, ώστε να αποφευχθεί οποιοσδήποτε κίνδυνος.
- ▶ Ο φορτιστής έχει σχεδιαστεί για λειτουργία με τυπική οικιακή παροχή ηλεκτρικής ενέργειας (220–240 V~, 50–60 Hz). Μην επιχειρείτε τη χρήση του σε διαφορετική τάση.
- ▶ Μη χρησιμοποιείτε καλώδιο επέκτασης, εκτός εάν είναι απολύτως απαραίτητο. Η χρήση ακατάλληλου καλωδίου επέκτασης μπορεί να προκαλέσει κίνδυνο πυρκαγιάς ή ηλεκτροπληξίας.
- ▶ Εάν το εργαλείο πρόκειται να αποθηκευτεί για μεγάλο χρονικό διάστημα χωρίς χρήση, φυλάσσετε το σε θερμοκρασία δωματίου (19°C έως 25°C) με τη μπαταρία φορτισμένη περίπου στο 30%–50% της χωρητικότητάς της. Σε περίπτωση μακροχρόνιας αποθήκευσης, φορτίζετε τη μπαταρία μία φορά τον χρόνο για την αποφυγή πλήρους εκφόρτισης.
- ▶ Μην αποσυναρμολογείτε και μη χρησιμοποιείτε τη μπαταρία ή τον φορτιστή εάν έχουν υποστεί ζημιά. Η χρήση κατεστραμμένων εξαρτημάτων ενδέχεται να προκαλέσει ηλεκτροπληξία ή πυρκαγιά.
- ▶ Μη χρησιμοποιείτε τη μπαταρία ή τον φορτιστή εάν το περίβλημά τους είναι ραγισμένο ή κατεστραμμένο, καθώς υπάρχει κίνδυνος δυσλειτουργίας ή πυρκαγιάς.
- ▶ Μην αφαιρείτε τη μπαταρία για να απενεργοποιήσετε το εργαλείο. Για τον σκοπό αυτό, χρησιμοποιείτε πάντα τον διακόπτη ON/OFF.
- ▶ Σε καταχρηστικές συνθήκες χρήσης, ενδέχεται να εκτοξευθεί υγρό από τη μπαταρία. Αποφεύγετε κάθε επαφή. Σε περίπτωση επαφής με το δέρμα, ξεπλύνετε αμέσως με άφθονο νερό. Εάν το υγρό έρθει σε επαφή με τα μάτια, ζητήστε άμεσα ιατρική

βοήθεια. Το υγρό μπορεί να προκαλέσει ερεθισμό ή εγκαύματα.

- ▶ Κρατάτε τη μπαταρία μακριά από μεταλλικά αντικείμενα, όπως συνδετήρες, νομίσματα, κλειδιά, καρφιά, βίδες ή άλλα μικρά μεταλλικά αντικείμενα που μπορεί να προκαλέσουν βραχυκύκλωμα των ακροδεκτών. Το βραχυκύκλωμα μπορεί να οδηγήσει σε εγκαύματα ή τραυματισμό.



Η μπαταρία KRAUSMANN® UN1 POWER 20V μπορεί να χρησιμοποιηθεί με όλα τα εργαλεία 20V που φέρουν τη συγκεκριμένη σήμανση.

Επισκευή / Σέρβις

- ▶ Δώστε το εργαλείο σας για επισκευή μόνο σε εξειδικευμένο τεχνικό και χρησιμοποιείτε αποκλειστικά γνήσια ανταλλακτικά. Με τον τρόπο αυτό διασφαλίζεται η διατήρηση της ασφάλειας και της σωστής λειτουργίας του εργαλείου.
- ▶ Ακολουθείτε τις οδηγίες του κατασκευαστή σχετικά με τη λίπανση και την αντικατάσταση των εξαρτημάτων.
- ▶ Διατηρείτε τις λαβές του εργαλείου στεγνές, καθαρές και απαλλαγμένες από λάδια ή γράσα, ώστε να εξασφαλίζεται ασφαλής και σταθερός χειρισμός.

3. Ειδικές οδηγίες ασφαλείας

ΜΗΝ αφήνετε την άνεση ή την εξοικείωση που αποκτήθηκε από εκτεταμένη χρήση του εργαλείου να αντικαταστήσει την αυστηρή τήρηση των κανόνων ασφαλείας. Η λανθασμένη ή μη ασφαλής χρήση του εργαλείου μπορεί να οδηγήσει σε σοβαρό προσωπικό τραυματισμό.

- 1 Na φοράτε πάντα προστατευτικά αυτιών. Η έκθεση σε υψηλά επίπεδα θορύβου μπορεί να προκαλέσει μόνιμη απώλεια ακοής.
- 2 Na χρησιμοποιείτε το εργαλείο μόνο από τις προβλεπόμενες λαβές του. Η απώλεια ελέγχου μπορεί να προκαλέσει τραυματισμό.
- 3 Πριν ξεκινήσετε οποιαδήποτε εργασία, ελέγχετε την περιοχή εργασίας για την

ύπαρξη κρυφών καλωδίων ή σωλήνων. Όταν υπάρχει πιθανότητα επαφής με τέτοια στοιχεία, κρατάτε το εργαλείο μόνο από τις μονωμένες επιφάνειες. Η επαφή με ηλεκτροφόρο καλώδιο μπορεί να καταστήσει ενεργά τα μεταλλικά μέρη του εργαλείου και να προκαλέσει ηλεκτροπληξία.

- 4 Na φοράτε κατάλληλο εξοπλισμό ατομικής προστασίας, όπως κράνος, γυαλιά ασφαλείας και/ή μάσκα προσώπου. Τα κοινά γυαλιά όρασης ή ηλίου δεν αποτελούν μέσα προστασίας. Συνιστάται επίσης η χρήση μάσκας σκόνης και χοντρών μονωμένων γαντιών.
- 5 Πριν θέσετε το εργαλείο σε λειτουργία, βεβαιωθείτε ότι όλα τα εξαρτήματα και τα αξεσουάρ είναι σωστά και ασφαλώς τοποθετημένα.
- 6 Υπό κανονικές συνθήκες λειτουργίας, το εργαλείο παράγει δονήσεις, οι οποίες ενδέχεται να προκαλέσουν χαλάρωση βιδών. Ελέγχετε πάντα ότι όλες οι βίδες είναι σωστά σφιγμένες πριν από τη χρήση, ώστε να αποφευχθεί ζημιά ή ατύχημα.
- 7 Σε χαμηλές θερμοκρασίες ή όταν το εργαλείο δεν έχει χρησιμοποιηθεί για μεγάλο χρονικό διάστημα, αφήστε το να λειτουργήσει για λίγο χωρίς φορτίο. Με αυτόν τον τρόπο διευκολύνεται η κυκλοφορία της λίπανσης.
- 8 Φροντίζετε πάντα να πατάτε σταθερά στο έδαφος και να διατηρείτε καλή ισορροπία. Όταν εργάζεστε σε ύψος, βεβαιωθείτε ότι δεν υπάρχουν άτομα από κάτω.
- 9 Κρατάτε το εργαλείο σταθερά κατά τη λειτουργία του.
- 10 Κρατάτε τα χέρια σας μακριά από κινούμενα μέρη του εργαλείου.
- 11 Μην αφήνετε το εργαλείο σε λειτουργία χωρίς επίβλεψη. Να το χρησιμοποιείτε μόνο όταν το κρατάτε στα χέρια σας.
- 12 Μη στρέφετε το εργαλείο προς άτομα που βρίσκονται στον χώρο εργασίας. Κάποιο εξάρτημα ενδέχεται να αποκολληθεί και να προκαλέσει σοβαρό τραυματισμό.
- 13 Μην αγγίζετε εξαρτήματα ή σημεία κοντά σε κινούμενα μέρη αμέσως μετά τη χρήση. Τα μέρη αυτά μπορεί να είναι ιδιαίτερα θερμά και να προκαλέσουν εγκαύματα.

- 14** Ορισμένα υλικά ενδέχεται να περιέχουν χημικές ουσίες επικίνδυνες για την υγεία. Λαμβάνετε μέτρα για την αποφυγή εισπνοής σκόνης και επαφής με το δέρμα και ακολουθείτε πάντοτε τις οδηγίες ασφαλείας του κατασκευαστή των υλικών.

Πρόσθετες οδηγίες ασφαλείας ειδικά για φουσητήρες- αναρροφητήρες

- Ποτέ μην στρέψετε το ακροφύσιο προς τον εαυτό σας ή προς άλλα άτομα και μην λειτουργείτε το εργαλείο χωρίς το ακροφύσιο σωστά τοποθετημένο
- Μην χρησιμοποιείτε τον φουσητήρα σε ψηλά σημεία ή σε χώρους με εύφλεκτα υγρά ή αέρια.
- Μην φράζετε τη θύρα αναρρόφησης ή την έξοδο αέρα και διατηρείτε τις καθαρές από σκόνη και βρωμιά, ώστε να αποφεύγεται η υπερφόρτωση και η ζημιά του ανεμιστήρα.
- Χρησιμοποιείτε μόνο τα παρεχόμενα ακροφύσια και συνιστάται η πλήρης επέκτασή τους για αποτελεσματικότερη ροή αέρα.
- Ποτέ μην φυσάτε επικίνδυνα αντικείμενα ή υλικά, όπως καρφιά, θραύσματα γυαλιού ή λεπίδες.
- Ελέγχετε πάντα τον χώρο εργασίας για σύρματα ή άλλα αντικείμενα που θα μπορούσαν να προκαλέσουν ζημιά στο εργαλείο ή τραυματισμό.
- Αποφύγετε τη χρήση του εργαλείου σε υγρές συνθήκες, όπου είναι δυνατόν.
- Εάν παρουσιαστεί ασυνήθιστος θόρυβος ή δόνηση, απενεργοποιήστε αμέσως το εργαλείο και ελέγξτε το πριν από τη συνέχιση της χρήσης.
- Απενεργοποιήστε και αποσυνδέστε το εργαλείο από την παροχή ρεύματος ή αφαιρέστε την μπαταρία μετά την ολοκλήρωση της εργασίας, πριν από τον καθαρισμό ή σε περίπτωση μη φυσιολογικής λειτουργίας.
- Χρησιμοποιείτε το εργαλείο μόνο σε κατάλληλες ώρες, αποφεύγοντας ώρες κοινής ησυχίας.
- Εξοικειωθείτε με τη διαδικασία άμεσης διακοπής της λειτουργίας σε περίπτωση έκτακτης ανάγκης.

- Μηνσκουπίζετε ζεστά ή πυρακτωμένα υλικά.
- Συνιστάται η χρήση τσουγκράνας ή σκούπας για τη συγκέντρωση οργανικών υπολειμμάτων πριν από το φύσημα ή το σκούπισμα.

ΑΠΟΘΗΚΕΥΣΤΕ ΑΥΤΟ ΤΟ ΕΓΧΕΙΡΙΔΙΟ ΧΡΗΣΗΣ

▲ ΠΡΟΣΟΧΗ:

Η κατάχρηση ή η μη συμμόρφωση με τις οδηγίες ασφαλείας που αναφέρονται στο παρόν εγχειρίδιο ενδέχεται να οδηγήσει σε σοβαρό προσωπικό τραυματισμό.

4. Περιγραφή λειτουργιών και προδιαγραφών

Προβλεπόμενη χρήση

Το εργαλείο έχει σχεδιαστεί για την απομάκρυνση σκόνης και άλλων ελαφρών απορριμμάτων, καθώς και για παρεμφερείς εργασίες καθαρισμού σε εξωτερικούς ή εσωτερικούς χώρους.

Μπαταρία

Πριν τη χρήση

Η μπαταρία παραδίδεται αφόρτιστη και πρέπει να φορτιστεί πλήρως πριν από την πρώτη χρήση. Κατά τη φόρτιση μιας νέας μπαταρίας ή μιας μπαταρίας που δεν έχει χρησιμοποιηθεί για μεγάλο χρονικό διάστημα, ενδέχεται να μην επιτευχθεί η πλήρης χωρητικότητα κατά τις πρώτες φορτίσεις. Η μπαταρία θα φτάσει στη μέγιστη απόδοσή της μετά από μερικούς πλήρεις κύκλους αποφόρτισης και επαναφόρτισης.

Φόρτιση της μπαταρίας

Κατά τη φόρτιση, τοποθετήστε τη μπαταρία και τον φορτιστή σε επίπεδη, σταθερή και μη εύφλεκτη επιφάνεια, μακριά από εύφλεκτα υλικά.

- Συνδέστε το φις του φορτιστή σε κατάλληλη πρίζα και ενεργοποιήστε την παροχή ρεύματος, εφόσον απαιτείται.
- Τοποθετήστε τη μπαταρία στη θύρα φόρτισης, ευθυγραμμίζοντας τη διεπαφή εξόδου φόρτισης με τον φορτιστή. Ο χρόνος φόρτισης εξαρτάται από τη χωρητικότητα της μπαταρίας και τον τύπο του φορτιστή.

⚠ ΠΡΟΣΟΧΗ:

Όταν η μπαταρία έχει ζεσταθεί μετά από χρήση ή έχει εκτεθεί σε άμεσο ηλιακό φως ή υψηλή θερμοκρασία, αφαιρέστε τη από το εργαλείο και αφήστε τη να κρυώσει πριν ξεκινήσετε τη φόρτιση, ώστε να επιτευχθεί πλήρης και ασφαλής φόρτιση.

Αφαίρεση ή εγκατάσταση της μπαταρίας**⚠ ΠΡΟΣΟΧΗ:**

Πριν τοποθετήσετε τη μπαταρία στο εργαλείο, να ελέγχετε πάντα ότι ο Διακόπτης ON / OFF λειτουργεί σωστά και επιστρέφει στη θέση «OFF» όταν απελευθερώνεται.

Απενεργοποιείτε πάντα το εργαλείο πριν από την τοποθέτηση ή την αφαίρεση της μπαταρίας.

Για να αφαιρέσετε τη μπαταρία, τραβήξτε τη από το εργαλείο ενώ πιέζετε το κουμπί απελευθέρωσης.

Για να τοποθετήσετε τη μπαταρία, ευθυγραμμίστε τη γλωττίδα της μπαταρίας με την αντίστοιχη εγκοπή στο περίβλημα και σπρώξτε τη απαλά στη θέση της. Πιέστε τη μέχρι να ασφαλίσει πλήρως με ένα χαρακτηριστικό «κλικ». Εάν δεν ασφαλίσει σωστά, υπάρχει κίνδυνος να αποσπαστεί κατά τη χρήση και να προκαλέσει τραυματισμό σε εσάς ή σε τρίτους.

Μην ασκείτε υπερβολική δύναμη κατά την τοποθέτηση. Εάν η μπαταρία δεν γλιστρά εύκολα στη θέση της, δεν έχει τοποθετηθεί σωστά.

Εργαλείο	U38020-00
Τάση λειτουργίας	20 V
Ταχύτητα χωρίς φορτίο	0 - 16000 rpm
Μέγ. ταχύτητα αέρα	234 km/h (65 m/s)
Όγκος αέρα	0 - 2.5 m ³ /min
Σάκος συγκέντρ. σκόνης	1.5 Lt
Στάθμη θορύβου	98 dB
Βάρος εργαλείου	1.23 kg

Συναρμολόγηση**Φυσητήρας**

Για να εγκαταστήσετε το ακροφύσιο **4** στην έξοδο αέρα **2**, τοποθετήστε το στην έξοδο αέρα και γυρίστε το δεξιόστροφα μέχρι να ακουστεί ένα κλικ (fig 1).

Λειτουργία αναρρόφησης

Για λειτουργία αναρρόφησης, τοποθετήστε το ακροφύσιο **4** στη θύρα αναρρόφησης **3** και το σάκο συγκέντρωσης σκόνης **5** τοποθετήστε τον στην έξοδο αέρα **2** και περιστρέψτε τον δεξιόστροφα μέχρι να κάνει κλικ (fig 2).

Όταν γεμίσει ο σάκος συγκέντρωσης σκόνης, αδειάστε το περιεχόμενο του στα σκουπίδια.

Λειτουργία**Ενεργοποίηση και απενεργοποίηση**

Για να ενεργοποιήσετε το εργαλείο, πιέστε τον διακόπτη ON / OFF **1**. Για να απενεργοποιήσετε το εργαλείο, αφήστε το διακόπτη ON / OFF **1**.

Ο έλεγχος ταχύτητας σας επιτρέπει να επιλέξετε την κατάλληλη ταχύτητα για μια συγκεκριμένη εργασία. Όσο περισσότερο πιέζετε το διακόπτη, τόσο αυξάνεται η ταχύτητα του αέρα.

5. Συντήρηση

Αυτό το εργαλείο έχει ελεγχθεί από τον κατασκευαστή. Από την ημερομηνία αγοράς από τον τελικό καταναλωτή, η εγγύηση δύο ετών για **ερασιτεχνική χρήση** καλύπτει κάθε ελαττωματικό υλικό και κατασκευή. Η απόδειξη ή το τιμολόγιο αγοράς πρέπει να επιδεικνύεται σε περίπτωση επισκευής που καλύπτεται από την εγγύηση. Για πιθανές βλάβες κατά τη διάρκεια της περιόδου εγγύησης, θα πρέπει να απευθυνθείτε στο κατάστημα λιανικής πώλησης από το οποίο πραγματοποιήθηκε η αγορά.

Όροι εγγύησης

Η εγγύηση ισχύει μόνο όταν:

- Το εργαλείο έχει χρησιμοποιηθεί σωστά και για τον σκοπό για τον οποίο αγοράστηκε.
- Το εργαλείο παρουσιάζει ένα πρόβλημα που οφείλεται σε ελαττωματικό υλικό και κατασκευή.
- Το εργαλείο αδυνατεί να εκτελέσει εργασίες σύμφωνα με τις τεχνικές προδιαγραφές που παρέχονται.

Δεν καλύπτονται από την εγγύηση ζημιές που οφείλονται σε αιτίες όπως:

- Φθορά λόγω ακατάλληλης χρήσης.

- Μερική ή ολική αποσυαρμολόγηση. Η αποσυαρμολόγηση πρέπει να γίνεται μόνο από προσωπικό εξουσιοδοτημένο από τον επίσημο διανομέα.
- Ζημιές λόγω υπερφόρτωσης.
- Χρήση εσφαλμένου ή ασύμβατου εξαρτήματος.
- Κακή συντήρηση από τον χειριστή ή οποιοδήποτε άλλο τρίτο μέρος.
- Φθορά που προκλήθηκε από εξωτερικούς παράγοντες ή ξένα σωματίδια (σκόνη, μπάζα κ.λπ.)
- Φθορά λόγω μη συμμόρφωσης με τις οδηγίες αυτού του εγχειριδίου.

Εάν, κατά τη διάρκεια της περιόδου εγγύησης, υπάρχει ζημιά που δε μπορεί να επισκευαστεί από το εξουσιοδοτημένο τμήμα σέρβις, το εργαλείο θα αντικατασταθεί χωρίς πρόσθετο κόστος.

7. Επισκευή / Σέρβις

Σε περίπτωση ανάγκης για επισκευή μετά τη λήξη της περιόδου εγγύησης, θα δώσουμε την καλύτερη δυνατή προσοχή για την επιτυχή επιδιόρθωση του εργαλείου.

8. Περιβάλλον



Μην απορρίπτετε τα εργαλεία ως αστικά απόβλητα χωρίς διαλογή. Χρησιμοποιείτε πάντοτε ξεχωριστές εγκαταστάσεις συλλογής ηλεκτρικού και ηλεκτρονικού εξοπλισμού.

Επικοινωνήστε με τα τοπικά συστήματα συλλογής που είναι διαθέσιμα. Εάν τα εργαλεία απορρίπτονται σε χώρους υγειονομικής ταφής ή χωματερές, επικίνδυνες ουσίες μπορεί να διαρρεύσουν στα υπόγεια ύδατα και να εισέλθουν στην τροφική αλυσίδα, βλάπτοντας την υγεία και την ευημερία.

Κατά την αντικατάσταση των παλαιών εργαλείων με καινούργια, ο έμπορος λιανικής θα χαρεί να πάρει πίσω το παλιό σας εργαλείο για απόρριψη.

9. Δήλωση Συμμόρφωσης

ΠΑΠΑΔΕΑΣ Α.Ε.

Οδός Νόε, Θέση Μάνδρα Κώστα, 19300, Ασπρόπυργος, Αττική, Ελλάδα

Δια της παρούσης δηλώνεται ότι:

Το εργαλείο "**Φυσητήρας - Αναρροφητήρας σκόνης**" με **ΚΩΔΙΚΟ: U38020-00** και διακριτικό τίτλο: **CB-001** υπό την επωνυμία **KRAUSMANN®** (Περιγραφή: Φυσητήρας - Αναρροφητήρας σκόνης, 20V, ταχύτητα χωρίς φορτίο: 0-16000rpm, όγκος αέρα: 0-2.5m³/min, σάκος συλλογής σκόνης, μέγεθος συσκευασίας: 33×16×19cm, σε έγχρωμο κουτί), είναι σχεδιασμένο σύμφωνα με τη διάταξη των Οδηγιών 2006/42/EC, 2014/30/EU και σύμφωνα με τα ακόλουθα πρότυπα: EN IEC 55014-1:2021 EN IEC 55014-2:2021.

Έτος απόκτησης "CE" πιστοποίησης: εργαλείο 2022

Ημερομηνία: 22 Μαρτίου 2022



** Τα εξαρτήματα και τα περιεχόμενα ενδέχεται να αλλάξουν από το εργοστάσιο παραγωγής χωρίς προειδοποίηση, σε αυτή την περίπτωση η εταιρεία δε φέρει καμία ευθύνη.*

KRAUSMANN[®]
POWER TOOLS

RELIABLE PERFORMANCE

U38020-00



www.KRAUSMANN.gr

