

U87012-00

CORDLESS CUT-OFF MINI SAW Ø76

ΓΩΝΙΑΚΟΣ ΤΡΟΧΟΣ Ø76 ΕΠΑΝΑΦ/ΜΕΝΟΣ MINI



Operation manual
Εγχειρίδιο χρήσης

EN | GR

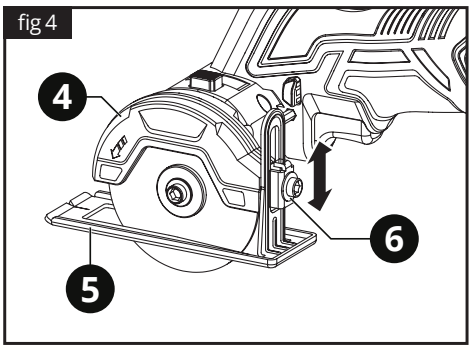
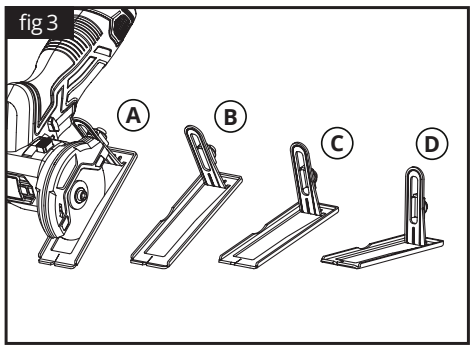
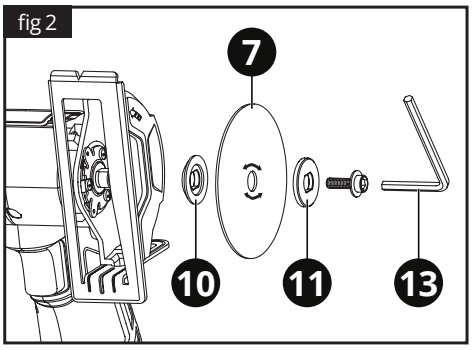
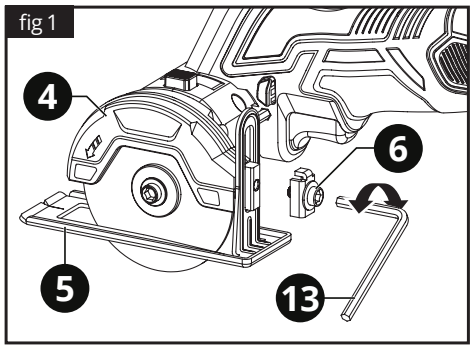

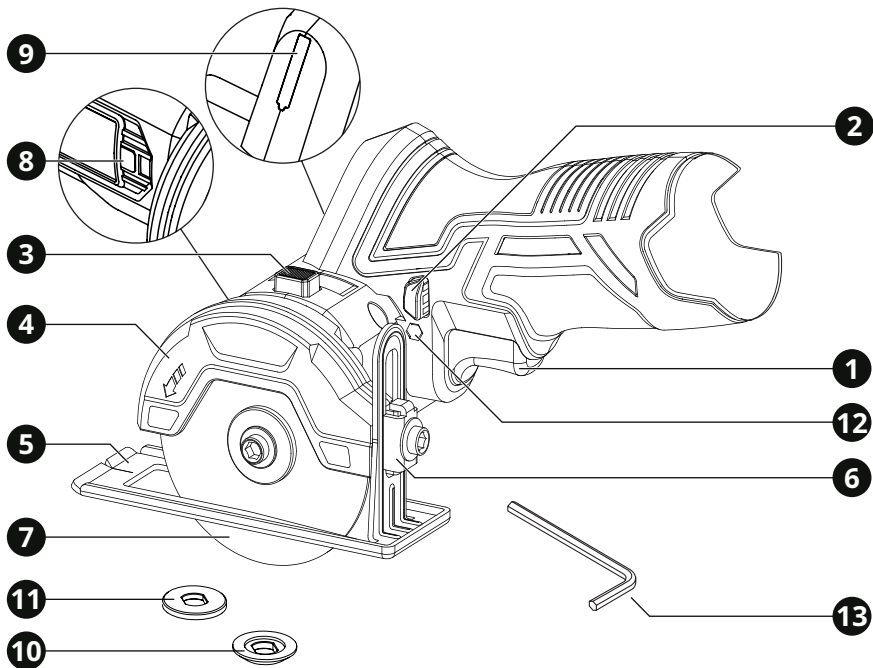

1. Overview

Tool description

- 1** ON / OFF switch
- 2** Safe start button
- 3** Spindle lock button
- 4** Safety guard
- 5** Adjustable shoe
- 6** Adjustable shoe clamp
- 7** Cutting disc
- 8** Working LED light
- 9** Battery capacity indicator LED
- 10** Inner flange
- 11** Outer flange
- 12** Hex wrench holder
- 13** Hex wrench

2. General safety regulations

⚠ WARNING:

Disconnect the plug from the power source before making any assembly, adjustments or changing accessories. Such preventative safety measures reduce the risk of starting the tool accidentally.

Read carefully and understand all instructions before using the tool.

When using power tools, the following instructions must be followed to prevent hazards such as electric shock, fire and/or serious injury.

Work area safety

- ▶ Keep work area clean and well lit. Cluttered benches and dark areas invite accidents.
- ▶ Do not operate power tools in explosive atmospheres, such as in the presence of flammable liquids, gases or dust. Power tools create sparks which may ignite the dust or fumes.
- ▶ Keep children and bystanders away while operating a power tool. Distractions can cause you to lose control.

Electrical safety

- ▶ Power tool plugs must match the outlet. Never modify the plug in any way. Do not use any adapter plugs with earthed (grounded) power tools. Unmodified plugs and matching outlets will reduce the risk of electric shock.
- ▶ Avoid body contact with earthed or grounded surfaces such as pipes, radiators, ranges and refrigerators. There is an increased risk of electric shock if your body is earthed or grounded.
- ▶ Do not expose power tools to rain or wet conditions. Water entering a power tool will increase the risk of electric shock.
- ▶ Do not abuse the cord. Never use the cord for carrying, pulling or unplugging the power tool. Keep cord away from heat, oil, sharp edges or moving parts. Damaged or entangled cords increase the risk of electric shock.
- ▶ When operating a power tool outdoors, use

an extension cord suitable for outdoor use. Use of a cord for outdoor use reduces the risk of electric shock.

Personal safety

- ▶ Stay alert, watch what you are doing and use common sense when operating a power tool. Do not use a power tool while you are tired or under the influence of drugs, alcohol or medication. A moment of distraction while operating power tools may result in serious personal injury.
- ▶ Use safety equipment. Always wear eye protection. Safety equipment such as dust mask, non-skid safety shoes, hard hat, or hearing protection used for appropriate conditions will reduce personal injuries.
- ▶ Avoid accidental starting. Ensure the switch is in the off-position before plugging in. Carrying power tools with your finger on the switch or plugging in power tools that have the switch on invites accidents.
- ▶ Remove any adjusting key or wrench before turning the power tool ON. A wrench or a key left attached to a rotating part of the power tool may result in personal injury.
- ▶ Do not overreach. Keep proper footing and balance at all times. This enables better control of the power tool in unexpected situations.
- ▶ Dress properly. Do not wear loose clothing or jewellery. Keep your hair, clothing and gloves away from moving parts. Loose clothes, jewellery or long hair can be caught in moving parts.
- ▶ If devices are provided for the connection of dust extraction and collection facilities, ensure these are connected and properly used. Use of these devices can reduce dust related hazards.

Power tool use and care

- ▶ Do not force the power tool. Use the correct power tool for your application. The correct power tool will do the job better and safer for the purpose for which it was designed.
- ▶ Do not use the power tool if the switch does not turn it ON and OFF. Any power tool that cannot be controlled with the switch is dangerous and must be repaired.

- ▶ Disconnect the plug from the power source before making any adjustments, changing accessories or storing power tools. Such preventative safety measures reduce the risk of starting the power tool accidentally.
- ▶ Store idle power tools out of the reach of children and do not allow persons unfamiliar with the power tool or these instructions to operate the power tool. Power tools are dangerous in the hands of untrained users.
- ▶ Maintain power tools, check for misalignment or binding of moving parts, breakage of parts and any other condition that may affect the power tools' operation. If damaged, have the power tool repaired before use. Many accidents are caused by poorly maintained power tools.
- ▶ Keep cutting tools sharp and clean. Properly maintained cutting tools with sharp cutting edges are less likely to bind and are easier to control.
- ▶ Use the power tool, accessories and tool bits etc., in accordance with these instructions and in the manner intended for the particular type of power tool, taking into account the working conditions and the work to be performed. Use of the power tool for operations different from intended could result in a hazardous situation.
- ▶ medical help. Liquid ejected from the battery may cause irritation or burns.
- ▶ Before using battery charger, read all instructions and cautionary markings on battery charger, battery pack, and product using battery.
- ▶ Cleaning and user maintenance shall not be made by children without supervision.
- ▶ If the supply cord is damaged, it must be replaced by the manufacturer, its service agent or a similarly qualified person in order to avoid a hazard.
- ▶ Do not disassemble charger or operate the charger if it has received a sharp blow, been dropped or otherwise damaged in any way. Incorrect reassembly may result in a risk of electric shock, electrocution or fire.
- ▶ Do not recharge battery in damp or wet environment. Do not expose charger to rain or snow. If battery case is cracked or otherwise damaged, do not insert into charger. Battery short or fire may result.
- ▶ Make sure that cord is located so that it will not be stepped on, tripped over, or otherwise subjected to damage or stress.
- ▶ Do not use an extension cord unless it is absolutely necessary. Use of improper extension cord could result in risk of fire, electric shock.

Battery use and care

- ▶ Recharge only with the charger specified by the manufacturer. A charger that is suitable for one type of battery pack may create a risk of fire when used with another battery pack.
- ▶ Use power tools only with specifically designated battery packs. Use of any other packs may create a risk of injury and fire.
- ▶ When battery pack is not in use, keep it away from other metal objects, like paper clips, coins, keys, nails, screws or other small metal objects, that can make a connection from one terminal to another. Shorting the battery may cause irritation or burns.
- ▶ Under abusive conditions, liquid may be ejected from the battery; avoid contact.
- ▶ If contact accidentally occurs, flush with water. If liquid contacts eyes, seek additional
- ▶ Disconnect the charger from the outlet before attempting any cleaning. This will reduce the risk of electric shock. Removing the battery pack will not reduce this risk.
- ▶ The charger is designed to operate on standard household electrical power (220-240 volts, 50-60 Hz AC only). Do not attempt to use it on any other voltage.
- ▶ This power unit is intended to be correctly orientated in a vertical or floor mount position.
- ▶ Contents of opened battery cells may cause respiratory irritation. Provide fresh air. If symptoms persist, seek medical attention.
- ▶ Burn hazard. Battery liquid may be flammable if exposed to spark or flame.
- ▶ Do not splash or immerse in water or other liquids. This may cause premature cell failure.

- ▶ Do not place batteries in a tool box or pocket with nails, screws, keys, etc. Fire or injury may result.



The KRAUSMANN® UN1 POWER 12V battery can be used with all 12V power tools bearing this marking.

Service

- ▶ Have your power tool serviced by a qualified repair person using only genuine replacement parts. This will ensure that the safety of the power tool is maintained.
- ▶ Follow instruction for lubricating and changing accessories.
- ▶ Keep handles dry, clean and free from oil and grease.

3. Specific safety regulations

DO NOT let comfort or familiarity with product (gained from repeated use) replace strict adherence to electric power tools' safety rules. If you use this tool unsafely or incorrectly, you can suffer serious personal injury.

- 1 Wear ear protectors. Exposure to noise can cause hearing loss.
- 2 Use auxiliary handles supplied with the tool. Loss of control can cause personal injury.
- 3 Hold power tools by insulated gripping surfaces when performing an operation where the cutting tool may contact hidden wiring or its own cord. Contact with a "live" wire will make exposed metal parts of the tool "live" and shock the operator.
- 4 Wear a hard hat (safety helmet), safety glasses and/or face shield. Ordinary eye or sun glasses are NOT safety glasses. It is also highly recommended that you wear a dust mask and thickly padded gloves.
- 5 Be sure the bit is secured in place before operation.
- 6 Under normal operation, the tool is designed to produce vibration. The screws can come loose easily, causing a breakdown or accident. Check tightness of screws carefully before operation.

- 7 In cold weather or when the tool has not been used for a long time, let the tool warm up for a while by operating it under no load. This will loosen up the lubrication.
- 8 Always be sure you have a firm footing. Be sure no one is below when using the tool in high locations.
- 9 Hold the tool firmly with both hands.
- 10 Keep hands away from moving parts.
- 11 Do not leave the tool running. Operate the tool only when hand-held.
- 12 Do not point the tool at any one in the area when operating. Parts could fly out and injure someone seriously.
- 13 Do not touch parts close to the bit immediately after operation; they may be extremely hot and could burn your skin.
- 14 Some material contains chemicals which may be toxic. Take caution to prevent dust inhalation and skin contact. Follow material supplier safety data.

Additional safety regulations for angle grinders

- Do not cut or grind light metals that contain over 80% magnesium as these types of metals are flammable.
- Do not use other accessories apart from cutting and grinding discs. Make sure that the disc's adjusted speed is equal or higher than the value that is inscribed on the plate.
- Do not cut pieces that require a maximum depth that is longer than the size of the disc. Make sure the disc has the correct dimensions and matches properly on the axle.
- Use discs with great caution according to the instructions supplied with the disc.
- Inspect the disc before use. Do not use broken or damaged discs.
- Make sure the disc is fitted according to the instructions.
- After fitting the disc, operate the machine for a while under no load, in a safe place.
- If the machine produces intense vibrations or you notice damage on the disc, turn off the machine and try to identify the cause.
- Do not use adjusters or other aids to fit discs

with a different axle diameter.

- Make sure the piece is properly supported or tightened.
- Make sure the sparks do not get in contact with an individual or flammable materials.
- If the guard has not been installed, do not operate the tool under any circumstances.
- Make sure the ventilation openings are kept clean. Especially when working in environments rich in dust.
- In order to prevent damage to the tool's internal parts, do not use cleaning brushes, metallic or similar objects to remove dust.
- Bear in mind that after you turn off the machine, the axle or disc keeps rotating for a short period of time.
- Never lay the power tool down until the accessory has come to a complete stop. The spinning wheel may grab the surface and pull the power tool out of your control.

SAVE THESE INSTRUCTIONS

⚠ WARNING:

Misuse or failure to follow the safety rules stated in this instruction manual may cause serious personal injury.

4. Functional description and specifications

Intended use

The angle grinder is intended for cutting drywall, plastic, tile, ceramics, steel, stainless steel, fiber cement and non-ferrous materials.

Charging the battery

Place the battery pack and charger on a flat non-flammable surface and away from flammable material when re-charging the battery pack.

- Insert the plug on the charging unit into a power socket and turn the power on if required.
- Insert the battery with the charging output interface to the charging port. The charging time depends on the capacity of the battery and the type of the charger.

⚠ WARNING:

When battery charge runs out after continuous use or exposure to direct sunlight or heat, allow time for the tool to cool down before re-charging to achieve the full charge.

Removing or inserting the battery pack

Always switch off the tool before insertion or removal of the battery pack. To remove the battery pack, withdraw it from the tool while pressing the release button. To insert the battery pack, slide the pack into the body of the tool. Always insert it all the way until it locks in place with a little click. If not, it may accidentally fall off the tool, causing injury to you or someone around you. Do not use force when inserting the battery pack. If the pack does not slide easily, it is not being inserted correctly.

Battery capacity indicator

The three lights **9** on the top of the tool (red, orange, green) indicate the battery capacity status.

- **Red:** 0% - 20%
- **Orange:** 20% - 60%
- **Green:** 60% - 100%.

Tool	U87012-00
Power supply	12 V
No load speed	12500 rpm
Max. disc diameter	Ø 76 mm
Bore diameter	10 mm / 3/8"
Max. cutting depth	18 mm
Tool weight	810 gr

⚠ WARNING:

The tool requires assembly. Use of a tool that may have been improperly assembled could result in serious personal injury.

Do not attempt to modify the tool or use accessories that are not recommended for use with this tool. Any such alteration or modification is misuse and could result in a hazardous condition leading to possible serious personal injury.

To prevent accidental starting that could cause serious personal injury, always remove the battery pack from the product when assembling parts.

Selecting cutting disc

Selecting the correct type of disc is important in order to obtain the best performance from the tool. Select the disc based on the application and on the material you wish to cut. Selecting the right disc will give you a smoother, faster cut and prolong the life of the disc.

Always carefully select and use cutting discs that are recommended for the material being cut. Make sure that the minimum operating speed of any accessory disc selected is 12500 min⁻¹ or more.

⚠ WARNING:

Never use grinding discs of any kind with this tool. Use of non-cutting discs can result in property damage or serious personal injury.

Assembly

Installing the adjustable shoe

With the hex wrench **13** loosen and remove the adjustable shoe clamp **6**. Then place the adjustable shoe **5** on the back of the safety guard **4** (fig 1). Align the hole of adjustable shoe in the safety guard. Place the adjustable shoe clamp on the safety guard and tighten it with the hex wrench to secure it in place.

To remove the adjustable shoe, loosen the hex wrench and remove the adjustable shoe clamp. Lift the adjustable shoe and remove it from the safety guard. Replace the adjustable shoe clamp.

Installing and removing cutting disc

⚠ WARNING:

Use ONLY Type 1 straight or cut-off wheels (such as the one provided with this tool). Never attach a Type 27 grinding disc. Use for any other purpose is not recommended and creates a hazard.

A 76 mm (3 in.) disk is the maximum disk capacity of the tool. Larger cutting discs will come in contact with the safety guard, while thicker discs will prevent the disc from attaching to the shaft.. Either of these situations could result in a serious accident.

Inspect the disc for defects such as cracks and the correct rated speed. If damage is detected or the rated speed is not equal to or greater than 12500 min⁻¹, do not use or select another disc.

Place the tool on a table, with the safety guard **4** facing up. With the hex wrench **13** loosen the

adjustable shoe clamp **6** screw and slide the adjustable shoe to the lowest position.

Press and hold the spindle lock button **3** and remove the disc screw and the knob of the outer flange **11** (turn the disc screw counterclockwise to remove it) (fig 2).

i NOTE:

To prevent damage to the spindle or spindle lock, always allow motor to come to a complete stop before pressing the spindle lock button.

Never operate the tool with the spindle lock button **3** activated. Install either a 3/8 inch or 7/16 inch inner flange **10**. Always install the inner flange that matches the cutting disc.

⚠ WARNING:

Install the inner flange before mounting the disc on the shaft. Failure to do so may result in an accident, as the disc will not tighten properly.

Pass the inner flange **10** and the outer flange **11**, with a cloth with a drop of oil, where they come in contact with the disc.

Install the inner flange, the cutting disc **7** and the outer flange on the shaft (fig 2).

Press and hold the spindle lock button **3**, and then place the disc screw. Tighten the screw by turning it clockwise.

Adjust the shoe **5** up or down to adjust the cutting depth. Tighten the adjustable shoe clamp **6** to secure it in place.

Return the hex wrench **13** to the hex wrench holder **12**.

The disc supplied with the tool have arrows near the center hole that indicate the direction to be rotated when the tool is used. Before using the tool, make sure that the disc is in the proper position. Two-way arrow disc can work no matter how you place them (not included, sold separately).

⚠ WARNING:

Always check that the spindle lock button is fully released before switching on the tool.

To remove the disc, loosen the adjustable shoe clamp screw with the hex wrench and slide the adjustable shoe to the lowest position.

Place the tool on a table, with the safety guard facing up. Press and hold the spindle lock button, and remove the disc screw, the outer flange, and the disc.

Operation

Adjusting the safety guard position

The safety guard **4** on the tool must be properly positioned to provide maximum control and protection. Never use the tool without the safety guard in place.

To adjust the safety guard, grasp it firmly with one hand and hold the handle with the other. Rotate the safety guard until it locks into one of the four fixed positions (fig 3).

Switching ON and OFF

To switch the tool on, press the safe start button **2** and at the same time press the ON / OFF switch **1** and hold it down. To turn the tool off, release the ON / OFF switch.

Start the grinder and let it reach its full speed before you begin working. Do not exert side pressure on the disc.

Follow all the precautions in this manual and keep a steady even pressure when you work. Remember that there is always the possibility that the disc could fracture so do not force the tool.

When you have finished, switch off and remove the battery from the tool.

⚠ WARNING:

The disc continues to turn for a few seconds even though the switch is turned off. Keep your hands well away from the moving disc.

Working LED light

The working LED light **8** can be used in poor lighting conditions to illuminate the work area. The working LED light will light up as soon as you press the ON / OFF switch **1**.

Avoid kickback

Kickback occurs when the disc stalls rapidly and the tool is driven back towards you.

Release the switch immediately if the disc gets stuck or the tool comes to a standstill. Kickback can cause you to lose control of the tool. Loss of control can lead to serious personal injury.

To avoid kickback, avoid dangerous practices such as turning the cutting wheel while making a cut or using a dull, cut or improperly adjusted cutting disc.

When necessary, adjust the shoe **5** up or down to adjust the cutting depth (fig 4). The adjustable shoe should be positioned so that the disc is barely visible below the workpiece. The more the disc is exposed, the more likely the tool is to lock in and bounce back.

- Make straight cuts. Always use the adjustable shoe or a straight guide when cutting. This helps prevent the wheel from kickback.
- Support and tighten the workpiece well before you start cutting.
- Always allow the cutting disc to reach full speed before you start cutting.
- Hold the tool steady and keep your body in a balanced position to resist the forces of impact.
- Do not remove the tool from the workpiece while the cutting wheel is moving.

Overload protection

When the tool is forced or the motor is overloaded the tool will automatically shutdown. To reset the tool release the trigger and resume operation. If tool still does not resume operation, remove and reinsert the battery. Do not force the tool.

Cutting tiles

Always draw the line to be cut on the tile using a marker or grease pencil. If the tile is shiny and hard-to-mark, place masking tape on the tile and mark the tape. A common problem when cutting tile is straying from the marked line. Once you've strayed from the mark, you can not force the wheel back to the line by twisting the tile. Instead, back up and recut the tile slicing off a small amount of tile until the wheel is back on track.

Cutting plastics

The heat generated by the cutting disc can melt the plastic. To avoid this, cut slowly and do not push the disc into the material. Maintain speed and pressure that allow cutting without overheating the disc. Take frequent breaks when cutting plastic and allow the cutting disc to cool.

Cutting metals

With the metal cutting disc, you can cut metals such as sheet metal, pipes, steel bars, aluminum, brass and copper. Be careful when cutting metals and observe the following to avoid possible hazards:

- Adjust the position of the bumper to provide maximum protection against sparks and particles that can be fired.
- The material will heat up during the cutting operation. Keep your hands away from the metal you are cutting to avoid serious personal injury.
- Do not touch the cut material until it cools down otherwise it may burn.

5. Maintenance

Correct and regular cleaning will improve the safety and extend the lifespan of the device.

For safe and proper working, always keep the tool and ventilation slots clean.

The tool may be cleaned most effectively with compressed dry air or with a soft cloth moistened with soapy water. **Always wear safety goggles when cleaning tools with compressed air.**

Certain cleaning agents and solvents damage plastic parts. Some of these are: gasoline, carbon tetrachloride, chlorinated cleaning solvents, ammonia and household detergents that contain ammonia.

The brushes and commutator in your tool have been engineered for many hours of dependable service. To maintain peak efficiency of the motor, we recommend every two to six months the brushes be examined.

Store the tool, operating instructions and where necessary the accessories in the original packaging. In this way you will always have all the information and parts ready to hand.

⚠ WARNING:

Turn the device off, disconnect it from the mains and wait until it cools down before cleaning or maintenance to avoid electric shock or burn.



Wear ear defenders



Wear safety goggles



Wear a dust mask

6. Warranty

This tool has been checked by the manufacturer. From the date of purchase by the final consumer, a two year warranty for **amateur use** covers any faulty material and manufacturing. The receipt or invoice of purchase needs to be displayed in case of a repair that is covered by the warranty. For possible faults during the warranty period, you should address your issue to the retail shop from which the purchase was made.

Terms of warranty

The warranty is valid only when:

- The tool has been used properly and for the purpose for which it was purchased.
- The tool presents a problem that is due to faulty material and manufacturing.
- Incapability of the tool to perform according to the technical specs provided.

Damages are not covered by the warranty that are due to causes such as:

- Wear due to improper use.
- Partial or total disassembly. The tool's shell must be disassembled only by personnel authorized by the official distributor.
- Damage due to overloading.
- Usage of incorrect or incompatible accessory.
- Bad maintenance from the operator or any other third party.
- Wear that was induced by external factors or rogue particles (dust, debris etc.)
- Wear due to non compliance with the instructions in this manual.

If, during the warranty period, there is a fault that can not be repaired from the authorized service department, the tool will be replaced without any extra cost.

7. Repair / Servicing

In case there is a need for a repair after the warranty period has expired, we will provide the best possible attention to repair the tool successfully.

8. Disposal



Do not dispose of electrical machines as unsorted municipal waste, use separate collection facilities.

Contact your local government collection systems for information regarding the collection systems available.

If electrical machines are disposed of in landfills or dumps, hazardous substances can leak into the groundwater and get into the food chain, damaging your health and well-being. When replacing old machines with new ones, the retailer will be happy to take back your old machine for disposal.

9. Declaration of Conformity

Authorized Representative

PAPADEAS S.A.

4-6 Iroon 1912 St., 13671, Acharne, Greece

Herewith declares that:

The **Cordless angle grinder mini** with **CODE: U87012-00** and distinctive title: **CT08-1120** under the brand **KRAUSMANN** (Description: Mini saw, 12V, No load speed: 12500 min⁻¹, Max. wheel diameter: 3" (76mm), Bore Diameter: 3/8", Max. cutting depth: 18mm, with 1pc blade, in color box packing), is designed in conformity with provision of the Directive 2006/42/EC and the following manufacturing standards: EN60745-1:2009+A11:2010, EN60745-2-22:2011+A11:2013.

Year in which "CE" marking was affixed:

Machineyear 2022

Date: June 6th, 2022



** Accessories and contents may change from the production factory without any warnings, in that case the company bears no responsibility.*

ΕΛΛΗΝΙΚΑ | GR

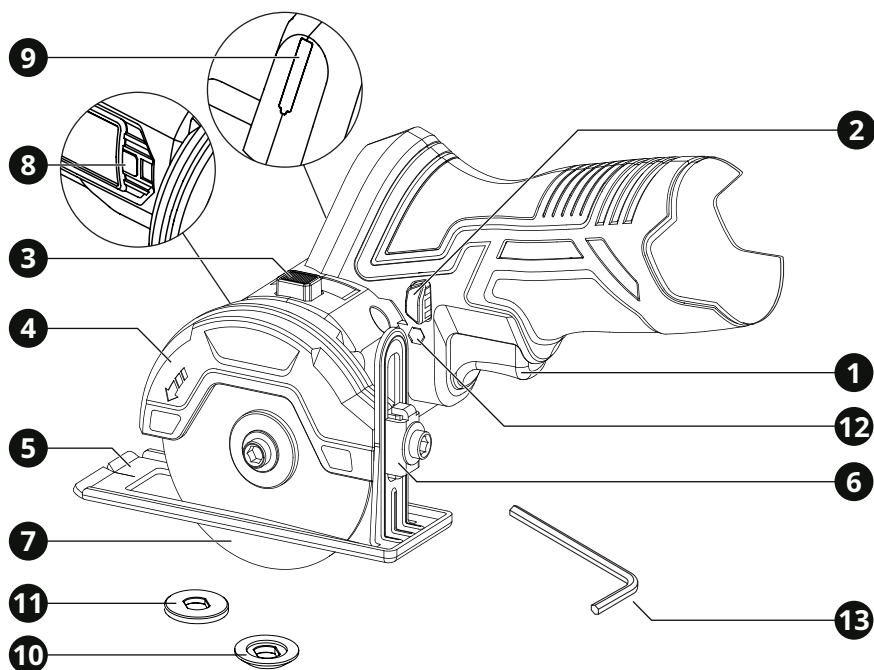

1. Επισκόπηση

Περιγραφή Εργαλείου

- | | |
|--|--|
| 1 Διακόπτης ON / OFF | 8 Φως LED εργασίας |
| 2 Κουμπί ασφαλούς εκκίνησης | 9 LED ένδειξη χωρητικότητας μπαταρίας |
| 3 Κουμπί κλειδώματος άξονα | 10 Παξιμάδι βάσης |
| 4 Προφυλακτήρας ασφαλείας | 11 Παξιμάδι πλάκε |
| 5 Ρυθμιζόμενο πέλμα | 12 Υποδοχή εξάγωνου κλειδιού |
| 6 Σφριγκτήρας ρυθμιζόμενου πέλματος | 13 Εξάγωνο κλειδί |
| 7 Δίσκος κοπής | |

2. Γενικές οδηγίες ασφαλείας

⚠ ΠΡΟΣΟΧΗ:

Αποσυνδέστε το φως από την πρίζα πριν προχωρήσετε σε συναρμολόγηση, παραμετροποιήσεις ή αλλαγή αξεσουάρ.

Τέτοια προληπτικά μέτρα ασφάλειας μειώνουν τον κίνδυνο ακούσιας εκκίνησης του εργαλείου.

Διαβάστε προσεκτικά και τηρήστε αυτές τις οδηγίες πριν τη χρήση του εργαλείου.

Όταν χρησιμοποιείτε ηλεκτρικά εργαλεία, οι ακόλουθες οδηγίες πρέπει να τηρούνται για τη πρόληψη κινδύνου ηλεκτροπληξίας, προσωπικού τραυματισμού και πυρκαγιάς.

Ασφάλεια χώρου εργασίας

- ▶ Διατηρείτε το χώρο εργασίας καθαρό και καλά φωτισμένο. Οι βρώμικοι χώροι και οι σκοτεινοί πάγκοι εργασίας κρύβουν κινδύνους.
- ▶ Μη λειτουργείτε ηλεκτρικά εργαλεία στη βροχή ή σε υγρά μέρη. Μη χρησιμοποιείτε τα ηλεκτρικά εργαλεία κοντά σε εύφλεκτα υγρά ή αέρια. Τα ηλεκτρικά εργαλεία δημιουργούν σπινθήρες που μπορεί να αναφλέξουν τη σκόνη ή τις αναθυμιάσεις.
- ▶ Κρατήστε τους επισκέπτες και τα παιδιά μακριά ενώ λειτουργείτε ένα ηλεκτρικό εργαλείο. Κάθε απόσπαση της προσοχής σας μπορεί να προκαλέσει απώλεια ελέγχου του εργαλείου και να προκαλέσει ατύχημα.

Ασφάλεια ηλεκτρισμού

- ▶ Τα φως των ηλεκτρικών εργαλείων πρέπει να ταιριάζουν με τις πρίζες. Ποτέ μην τροποποιείτε την πρίζα με οποιοδήποτε τρόπο. Μη χρησιμοποιείτε μετατροπείς πρίζας με γειωμένα ηλεκτρικά εργαλεία. Οι πρίζες που δεν έχουν τροποποιηθεί και που ταιριάζουν στο φως θα μειώσουν τον κίνδυνο ηλεκτροπληξίας.
- ▶ Αποφεύγετε σωματική επαφή με γειωμένες επιφάνειες όπως σωλήνες, καλοριφέρ, ψυγεία. Υπάρχει αυξημένος κίνδυνος ηλεκτροπληξίας αν το σώμα σας είναι γειωμένο.

Μην εκθέτετε ηλεκτρικά εργαλεία σε

- ▶ συνθήκες βροχής ή σε υγρά. Το νερό που εισέρχεται σε ένα ηλεκτρικό εργαλείο θα αυξήσει τον κίνδυνο ηλεκτροπληξίας. Μη κακομεταχειρίζεστε το καλώδιο. Ποτέ μη χρησιμοποιείτε το καλώδιο για να μεταφέρετε το εργαλείο ή για να το αποσυνδέσετε από την πρίζα τραβώντας το. Φυλάξτε το καλώδιο μακριά από τη ζέστη, το λάδι, κοφτερές επιφάνειες και κινούμενα μέρη. Τα φθαρμένα ή μπερδεμένα καλώδια αυξάνουν τον κίνδυνο ηλεκτροπληξίας.

Όταν χρησιμοποιείτε το εργαλείο σε

- ▶ εξωτερικούς χώρους, να χρησιμοποιείτε μόνο προεκτάσεις καλωδίων που είναι κατάλληλες για αντίστοιχη χρήση. Η χρήση ενός τέτοιου καλωδίου μειώνει τον κίνδυνο ηλεκτροπληξίας.

Προσωπική ασφάλεια

- ▶ Να είστε σε επαγρύπνηση, να προσέχετε τι κάνετε και να χρησιμοποιείτε τη κοινή λογική όταν χρησιμοποιείτε ένα ηλεκτρικό εργαλείο. Μη χρησιμοποιείτε το εργαλείο όταν είστε κουρασμένος ή υπό την επήρεια ναρκωτικών, αλκοόλ ή φαρμακευτικής αγωγής. Μια στιγμή απροσεξίας μπορεί να προκαλέσει σοβαρό προσωπικό τραυματισμό.
- ▶ Χρησιμοποιείτε εξοπλισμό ασφαλείας. Πάντα να φοράτε προστασία για τα μάτια σας. Η χρήση κατάλληλου εξοπλισμού ασφαλείας για τις εκάστοτε συνθήκες εργασίας όπως μάσκα σκόνης, αντιοιδηθικά παπούτσια ασφαλείας, κράνος προστασίας ή γυαλιά θα μειώσει τον κίνδυνο προσωπικού τραυματισμού.

Αποφύγετε ακούσια εκκίνηση του εργαλείου.

- ▶ Βεβαιωθείτε ότι ο διακόπτης είναι στη θέση OFF πριν το συνδέσετε στην πρίζα. Η μεταφορά εργαλείων που είναι συνδεδεμένα στην πρίζα με το δάκτυλο στο διακόπτη μπορεί να προκαλέσει ατύχημα.

Αφαιρέστε τα εργαλεία και κλειδιά ρύθμισης πριν εκκινήσετε το εργαλείο. Αν έχει ξεχαστεί ένα τέτοιο εξάρτημα σε ένα περιστρεφόμενο μέρος του εργαλείου, μπορεί να προκαλέσει προσωπικό τραυματισμό.

Μην υπερβάλλετε τεντώνοντας τα σωματικά σας μέρη. Διατηρείστε τη σωστή θέση

- ▶ των ποδιών σας και την ισορροπία σας ανά πάσα στιγμή. Έτσι θα έχετε καλύτερο έλεγχο του ηλεκτρικού εργαλείου σε αναπάντεχες καταστάσεις.

Ντυθείτε κατάλληλα. Μη φοράτε χαλαρά ρούχα ή κοσμήματα. Κρατείστε τα μαλλιά,

- ▶ ρούχα και γάντια σας μακριά από κινούμενα μέρη. Τα χαλαρά ρούχα, κοσμήματα ή μακριά μαλλιά ενδέχεται να πιαστούν σε κινούμενα μέρη.

Αν παρέχονται εξαρτήματα για εξαγωγή και περισυλλογή σκόνης, βεβαιωθείτε ότι είναι

- ▶ συνδεδεμένα και χρησιμοποιούνται σωστά. Η χρήση τέτοιων εξαρτημάτων μπορεί να μειώσουν κινδύνους που σχετίζονται με τη σκόνη.

Χρήση και φροντίδα του ηλεκτρικού εργαλείου

- ▶ Μη ζορίζετε το ηλεκτρικό εργαλείο. Χρησιμοποιείστε το κατάλληλο ηλεκτρικό εργαλείο για την κάθε ανάγκη. Το κατάλληλο εργαλείο θα φέρει εις πέρας την εργασία με μεγαλύτερη επιτυχία και ασφάλεια, όταν χρησιμοποιείται για το σκοπό που έχει κατασκευαστεί.
- ▶ Μη χρησιμοποιείτε το ηλεκτρικό εργαλείο αν ο διακόπτης δε γυρνάει στη θέση ON και OFF. Οποιοδήποτε ηλεκτρικό εργαλείο που δεν μπορεί να λειτουργήσει με το διακόπτη είναι επικίνδυνο και πρέπει να επισκευαστεί.
- ▶ Να βγάζετε το φως από την πρίζα πριν προχωρήσετε σε αλλαγές των αξεσουάρ ή σε αποθήκευση. Τέτοια προληπτικά μέτρα ασφαλείας μειώνουν τον κίνδυνο ακούσιας εκκίνησης του εργαλείου.
- ▶ Αποθηκεύστε τα εκτός λειτουργίας ηλεκτρικά εργαλεία σε χώρο που δεν είναι προσιτός σε παιδιά και μην επιτρέπετε να τα λειτουργήσουν άτομα που δεν έχουν την κατάλληλη γνώση ή δεν έχουν διαβάσει το εγχειρίδιο χρήσης. Τα ηλεκτρικά εργαλεία είναι επικίνδυνα στα χέρια μη εκπαιδευμένων ατόμων.
- ▶ Συντηρείστε τα ηλεκτρικά εργαλεία, ελέγξτε την ευθυγράμμιση ή εμπλοκή των κινούμενων τμημάτων, τυχόν ρωγμές

τμημάτων, σύνδεση και κάθε άλλη συνθήκη που μπορεί να το καταστήσει επικίνδυνο και να επηρεάσει τη λειτουργία του. Αν έχει υποστεί ζημιά, πρέπει να επισκευαστεί κατάλληλα από ένα εξουσιοδοτημένο σέρβις πριν χρησιμοποιηθεί. Πολλά ατυχήματα μπορούν να συμβούν από ηλεκτρικά εργαλεία που δεν έχουν συντηρηθεί κατάλληλα.

- ▶ Διατηρείστε τα εργαλεία κοφτερά και καθαρά. Τα εργαλεία κοπής που είναι σωστά διατηρημένα και έχουν κοφτερές άκρες είναι λιγότερο πιθανό να χαλάσουν και είναι πιο εύκολα στον έλεγχο.
- ▶ Χρησιμοποιείτε το ηλεκτρικό εργαλείο, τα αξεσουάρ, τα εξαρτήματα κ.λπ. σύμφωνα με αυτές τις οδηγίες και με τον κατάλληλο τρόπο για το συγκεκριμένο τύπο του ηλεκτρικού εργαλείου, λαμβάνοντας υπόψη τις συνθήκες και την εργασία που πρέπει να πραγματοποιηθεί. Η χρήση του εργαλείου για σκοπούς διαφορετικούς από αυτούς για τους οποίους προορίζεται μπορεί να προκαλέσουν μια επικίνδυνη κατάσταση.

Χρήση και φροντίδα της μπαταρίας

- ▶ Επαναφορτίστε μόνο με τον φορτιστή που καθορίζεται από τον κατασκευαστή. Ένας φορτιστής που είναι κατάλληλος για έναν τύπο μπαταρίας μπορεί να δημιουργήσει κίνδυνο φωτιάς όταν χρησιμοποιείται με άλλη μπαταρία.
- ▶ Χρησιμοποιείτε ηλεκτρικά εργαλεία μόνο με ειδικές μπαταρίες. Η χρήση οποιωνδήποτε άλλων μπαταριών μπορεί να δημιουργήσει κίνδυνο τραυματισμού και πυρκαγιάς.
- ▶ Όταν η μπαταρία δεν χρησιμοποιείται, κρατήστε την μακριά από άλλα μεταλλικά αντικείμενα, όπως συνδετήρες, νομίσματα, κλειδιά, καρφιά, βίδες ή άλλα μικρά μεταλλικά αντικείμενα, τα οποία μπορούν να συνδέσουν το ένα τερματικό με το άλλο. Το βραχυκύκλωμα της μπαταρίας μπορεί να προκαλέσει ερεθισμό ή εγκαύματα.
- ▶ Σε καταχρηστικές συνθήκες, μπορεί να εκτοξευθεί υγρό από την μπαταρία. Αποφύγετε την επαφή. Σε περίπτωση τυχαίας επαφής, ξεπλύνετε με νερό. Εάν το υγρό έρθει σε επαφή με τα μάτια, ζητήστε

επιπλέον ιατρική βοήθεια. Το υγρό που εξέρχεται από την μπαταρία μπορεί να προκαλέσει ερεθισμό ή εγκαύματα.

- ▶ Πριν χρησιμοποιήσετε το φορτιστή μπαταρίας, διαβάστε όλες τις οδηγίες και τις προειδοποιητικές ενδείξεις στο φορτιστή, τη μπαταρία και το προϊόν που θα χρησιμοποιήσετε την μπαταρία.
- ▶ Ο καθαρισμός και η χρήση της μπαταρίας δεν πρέπει να γίνεται από παιδιά χωρίς επίβλεψη.
- ▶ Εάν το καλώδιο τροφοδοσίας έχει υποστεί ζημιά, πρέπει να αντικατασταθεί από τον κατασκευαστή, τον αντιπρόσωπο σέρβις ή ένα εξειδικευμένο άτομο για να αποφευχθεί ο κίνδυνος.
- ▶ Μην αποσυναρμολογείτε και μην χρησιμοποιείτε το φορτιστή εάν έχει υποστεί έντονο χτύπημα, έχει πέσει ή έχει υποστεί άλλη ζημιά με οποιονδήποτε τρόπο. Η λανθασμένη συναρμολόγηση ενδέχεται να προκαλέσει ηλεκτροπληξία ή πυρκαγιά.
- ▶ Μην επαναφορτίζετε την μπαταρία σε υγρό ή βρεγμένο περιβάλλον. Μην εκθέτετε το φορτιστή σε βροχή ή χιόνι. Εάν η θήκη της μπαταρίας είναι ραγισμένη ή κατεστραμμένη, μην την τοποθετείτε στο φορτιστή. Μπορεί να προκληθεί πυρκαγιά.
- ▶ Βεβαιωθείτε ότι το καλώδιο είναι τοποθετημένο έτσι ώστε να μην πατηθεί ή υποστεί με άλλο τρόπο ζημιά.
- ▶ Μην χρησιμοποιείτε καλώδιο επέκτασης εκτός εάν είναι απολύτως απαραίτητο. Η χρήση ακατάλληλου καλωδίου επέκτασης μπορεί να οδηγήσει σε κίνδυνο πυρκαγιάς ή ηλεκτροπληξίας.
- ▶ Αποσυνδέστε το φορτιστή από την πρίζα πριν τον καθαρισμό. Αυτό θα μειώσει τον κίνδυνο ηλεκτροπληξίας. Η αφαίρεση της μπαταρίας δεν θα μειώσει αυτόν τον κίνδυνο.
- ▶ Ο φορτιστής έχει σχεδιαστεί για να λειτουργεί με τυπική ηλεκτρική ενέργεια οικιακής χρήσης (220-240 volt, μόνο 50-60 Hz AC). Μην επιχειρήσετε να το χρησιμοποιήσετε σε οποιαδήποτε άλλη τάση.
- ▶ Αυτή η μονάδα ισχύος προορίζεται να είναι

σωστά τοποθετημένη σε κατακόρυφη θέση.

- ▶ Το περιεχόμενο της μπαταρίας μπορεί να προκαλέσει ερεθισμό του αναπνευστικού συστήματος. Σε αυτή την περίπτωση να παρέχετε καθαρό αέρα. Εάν τα συμπτώματα επιμένουν, ζητήστε ιατρική βοήθεια.
- ▶ Κίνδυνος εγκαύματος. Το υγρό της μπαταρίας μπορεί να είναι εύφλεκτο εάν εκτίθεται σε σπίθες ή φλόγα.
- ▶ Μην την πιτσιλάτε ή ρίχνετε σε νερό ή άλλα υγρά. Αυτό μπορεί να προκαλέσει βλάβη.
- ▶ Μην τοποθετείτε τη μπαταρία σε εργαλειοθήκη ή τσέπη με καρφιά, βίδες, κλειδιά κ.λπ. Μπορεί να προκληθεί πυρκαγιά ή τραυματισμός.



Η μπαταρία KRAUSMANN® UN1 POWER 12V μπορεί να χρησιμοποιηθεί με όλα τα ηλεκτρικά εργαλεία 12V που φέρουν αυτή τη σήμανση.

Επισκευή / Σέρβις

- ▶ Δώστε το εργαλείο σας να επισκευαστεί από έναν εξειδικευμένο ειδικό, χρησιμοποιώντας μόνο γνήσια ανταλλακτικά. Αυτό θα εξασφαλίσει τη διατήρηση της ασφάλειας του ηλεκτρικού εργαλείου.
- ▶ Ακολουθείστε τις οδηγίες για τη λίπανση και την αλλαγή των αξεσουάρ.
- ▶ Διατηρείστε τις λαβές στεγνές, καθαρές και χωρίς την ύπαρξη λαδιού και γράσου.

3. Ειδικές οδηγίες ασφαλείας

ΜΗΝ αφήνετε την άνεση και την εξοικείωση με το προϊόν (που αποκτήθηκε από εκτεταμένη χρήση) να αντικαταστήσει την αυστηρή συμμόρφωση με τους κανόνες ασφαλείας των ηλεκτρικών εργαλείων. Αν χρησιμοποιείτε αυτό το εργαλείο με λάθος τρόπο και χωρίς ασφάλεια, μπορεί να υποστείτε κάποιο σοβαρό προσωπικό τραυματισμό.

1. Να φοράτε προστατευτικά αυτιών. Η έκθεση σε θόρυβο μπορεί να προκαλέσει απώλεια ακοής.

- 2 Να χρησιμοποιείτε το εργαλείο από τη λαβή του. Η απώλεια ελέγχου μπορεί να προκαλέσει προσωπικό τραυματισμό.
- 3 Όταν πραγματοποιείτε εργασίες όπου το εργαλείο μπορεί να έρθει σε επαφή με κρυφή καλωδίωση ή με το ίδιο το καλώδιο, κρατείστε το εργαλείο με μονωμένες επιφάνειες που παρέχουν τριβή. Η επαφή με ένα γυμνό καλώδιο που φέρει ρεύμα θα καταστήσει ηλεκτροφόρα τα εκτεθειμένα μεταλλικά μέρη του εργαλείου και θα προκαλέσει ηλεκτροπληξία στο χειριστή.
- 4 Να φοράτε κράνος προστασίας, γυαλιά προστασίας και / ή μάσκα προσώπου. Τα κανονικά γυαλιά ή γυαλιά ηλίου ΔΕΝ αποτελούν είδη ασφαλείας. Επίσης συνίσταται να φοράτε μάσκα σκόνης και χοντρά μονωμένα γάντια.
- 5 Βεβαιωθείτε ότι τα αξεσουάρ είναι ασφαλισμένα στη θέση πριν ξεκινήσετε τη λειτουργία του εργαλείου.
- 6 Υπό κανονικές συνθήκες, το εργαλείο είναι σχεδιασμένο να παράγει δονήσεις. Οι βίδες μπορούν εύκολα να χαλαρώσουν, προκαλώντας ζημιά ή ατύχημα. Να ελέγχετε προσεκτικά ότι οι βίδες είναι σφιγμένες πριν τη χρήση.
- 7 Σε κρύο καιρό ή όταν το εργαλείο δεν έχει χρησιμοποιηθεί για αρκετό καιρό, αφήστε το να ζεσταθεί για λίγο λειτουργώντας το σε συνθήκες μηδενικής πίεσης. Με αυτό τον τρόπο θα χαλαρώσει η λίπανση.
- 8 Πάντα να είστε σίγουροι ότι πατάτε γερά στα πόδια σας. Σιγουρευτείτε ότι δεν υπάρχει κάποιος από κάτω όταν χρησιμοποιείτε το εργαλείο σε υψηλές τοποθεσίες.
- 9 Κρατείστε το εργαλείο γερά και με τα δυο σας χέρια.
- 10 Κρατείστε τα χέρια σας μακριά από κινούμενα μέρη.
- 11 Μην αφήνετε το εργαλείο σε λειτουργία. Να το λειτουργείτε μόνο όταν το έχετε στα χέρια σας.
- 12 Μην σημαδεύετε το εργαλείο προς οποιονδήποτε στην περιοχή λειτουργίας. Κάποιο εξάρτημα ίσως αποκολληθεί με αποτέλεσμα να προκαλέσει σοβαρό τραυματισμό.

- 13 Μην αγγίζετε τα εξαρτήματα κοντά στα κινούμενα μέρη αμέσως μετά τη λειτουργία. Μπορεί τα μέρη του εργαλείου να είναι πολύ ζεστά και να προκαλέσουν εγκαύματα.
- 14 Κάποια υλικά περιέχουν χημικά που μπορεί να είναι τοξικά. Λάβετε μέτρα για να αποφύγετε εισπνοή σκόνης και επαφή με το δέρμα. Ακολουθείστε τις οδηγίες ασφαλείας του παρόχου των υλικών.

Πρόσθετες οδηγίες ασφαλείας ειδικά για γωνιακούς τροχούς

- Μην κόβετε ή τροχίζετε ελαφρά μέταλλα που περιέχουν μαγνήσιο πάνω από 80% επειδή αυτού του τύπου τα μέταλλα είναι εύφλεκτα.
- Μην χρησιμοποιείτε άλλα αξεσουάρ εκτός από δίσκους κοπής και τροχίσματος. Βεβαιωθείτε ότι η ρυθμισμένη ταχύτητα του δίσκου είναι μεγαλύτερη ή ίση με εκείνη που αναγράφεται στην πλάκα.
- Μην κόβετε αντικείμενα που απαιτούν μεγαλύτερο βάθος από το μέγιστο του δίσκου. Βεβαιωθείτε ότι ο δίσκος έχει τις σωστές διαστάσεις και ταιριάζει σωστά στον άξονα.
- Χρησιμοποιείτε τους δίσκους με μεγάλη προσοχή σύμφωνα με τις οδηγίες που παρέχονται.
- Επιθεωρήστε το δίσκο πριν τη χρήση. Μην χρησιμοποιείτε σπασμένους ή κατεστραμμένους δίσκους.
- Βεβαιωθείτε ότι ο δίσκος είναι τοποθετημένος σύμφωνα με τις οδηγίες.
- Μετά την τοποθέτηση του δίσκου λειτουργήστε για λίγο το εργαλείο χωρίς φορτίο, σε ασφαλές μέρος.
- Αν το εργαλείο εμφανίσει έντονες δονήσεις ή δείτε ζημιές στο δίσκο, σβήστε το αμέσως και προσπαθήστε να εντοπίσετε την αιτία.
- Μην χρησιμοποιείτε προσαρμοστές ή άλλα βοηθήματα για την τοποθέτηση των δίσκων με διαφορετική διάμετρο άξονα.
- Βεβαιωθείτε ότι το τεμάχιο εργασίας είναι σωστά στηριγμένο ή σφιγμένο.
- Βεβαιωθείτε ότι οι σπινθήρες δεν θα κτυπήσουν κάποιο άτομο ή ότι δεν θα έρθουν σε επαφή με εύφλεκτα υλικά.

- Σε καμία περίπτωση μην χρησιμοποιείτε το εργαλείο, εάν δεν έχετε τοποθετήσει πρώτα τον προφυλακτήρα.
- Βεβαιωθείτε ότι τα ανοίγματα εξαερισμού διατηρούνται καθαρά. Ειδικά, όταν εργάζεστε σε χώρους με πολλή σκόνη.
- Μην χρησιμοποιείτε βούρτσες καθαρισμού, μεταλλικά ή παρεμφερή αντικείμενα για να αφαιρέσετε τη σκόνη ώστε να μην προκαλέσετε βλάβη στα εσωτερικά μέρη του εργαλείου.
- Λάβετε υπόψη σας, ότι αφού απενεργοποιήσετε το εργαλείο, ο τροχός εξακολουθεί να περιστρέφεται για μικρό χρονικό διάστημα.
- Ποτέ μην αφήνετε το εργαλείο κάτω μέχρι να σταματήσει τελείως ο δίσκος. Ο περιστρεφόμενος δίσκος μπορεί να ακουμπήσει σε κάποια επιφάνεια και να βγάλει το εργαλείο εκτός ελέγχου.

4. Περιγραφή λειτουργιών και προδιαγραφών

Προβλεπόμενη χρήση

Ο γωνιακός σας τροχός έχει σχεδιαστεί για κοπή γυψοσανίδας, πλαστικού, πλακιδίων, κεραμικών, χάλυβα, ανοξείδωτου χάλυβα, ινοσιμέντου και μη σιδηρούχων υλικών.

Φόρτιση της μπαταρίας

Τοποθετήστε τη μπαταρία και το φορτιστή σε επίπεδη μη εύπλαστη επιφάνεια και μακριά από εύφλεκτο υλικό κατά την επαναφόρτιση της.

- Τοποθετήστε το φις του φορτιστή σε μία πρίζα και ενεργοποιήστε το ρεύμα εάν απαιτείται.
- Τοποθετήστε την μπαταρία με τη διεπαφή εξόδου φόρτισης στη θύρα φόρτισης. Ο χρόνος φόρτισης εξαρτάται από την χωρητικότητα της μπαταρίας και τον τύπο του φορτιστή.

⚠ ΠΡΟΣΟΧΗ:

Όταν η μπαταρία εξαντλείται μετά από χρήση ή έκθεση σε άμεσο ηλιακό φως / θερμότητα, αφήστε το εργαλείο να κρυώσει πριν επαναλάβετε τη φόρτιση για να επιτευχθεί πλήρης φόρτιση.

Αφαίρεση ή εγκατάσταση της μπαταρίας

Απενεργοποιείτε πάντα το εργαλείο πριν από την εισαγωγή ή την αφαίρεση της μπαταρίας. Για να αφαιρέσετε την μπαταρία, αποσύρετε την από το εργαλείο ενώ πατάτε το κουμπί απελευθέρωσης. Για να εισαγάγετε τη μπαταρία, σύρετε τη προς το σώμα του εργαλείου και στρώξτε τη στη θέση της. Εισάγετε τη εντελώς μέσα μέχρι να ασφαλίσει στη θέση της με ένα μικρό κλικ. Εάν όχι, μπορεί να πέσει κατά λάθος από το εργαλείο, προκαλώντας τραυματισμό σε εσάς ή σε κάποιον γύρω σας. Μην ασκείτε δύναμη κατά την εισαγωγή της μπαταρίας. Εάν η μπαταρία δεν γλιστρήσει εύκολα, δεν εισάγεται σωστά.

Ένδειξη χωρητικότητας μπαταρίας

Τα τρία λαμπάκια **9** στο πάνω μέρος του εργαλείου (κόκκινο, πορτοκαλί, πράσινο) υποδεικνύουν την κατάσταση φόρτισης της μπαταρίας.

- **Κόκκινο:** 0% - 20%
- **Πορτοκαλί:** 20% - 60%
- **Πράσινο:** 60% - 100%.

Εργαλείο	U87012-00
Τάση λειτουργίας	12 V
Ταχύτητα χωρίς φορτίο	12500 rpm
Μέγ. διάμετρος δίσκου	Ø 76 mm
Διάμετρος οπής	10 mm / 3/8"
Μέγ. βάθος κοπής	18 mm
Βάρος εργαλείου	810 gr

⚠ ΠΡΟΣΟΧΗ:

Το εργαλείο απαιτεί συναρμολόγηση. Η χρήση ενός εργαλείου που ενδέχεται να έχει συναρμολογηθεί λανθασμένα μπορεί να οδηγήσει σε σοβαρό προσωπικό τραυματισμό.

Μην επιχειρήσετε να τροποποιήσετε το εργαλείο ή να χρησιμοποιήσετε αξεσουάρ που δεν συνιστώνται για χρήση με αυτό το εργαλείο. Οποιαδήποτε τέτοια αλλαγή ή τροποποίηση αποτελεί κακή χρήση και μπορεί να οδηγήσει σε επικίνδυνη κατάσταση που οδηγεί σε πιθανό σοβαρό προσωπικό τραυματισμό.

⚠ ΠΡΟΣΟΧΗ:

Για να αποφύγετε την ακούσια εκκίνηση που θα μπορούσε να προκαλέσει σοβαρό τραυματισμό, να αφαιρείτε πάντα τη μπαταρία από το εργαλείο κατά τη συναρμολόγηση των αξεσουάρ.

Επιλογή δίσκου κοπής

Η επιλογή του σωστού τύπου δίσκου είναι σημαντική για να έχετε την καλύτερη απόδοση από το εργαλείο. Επιλέξτε δίσκο με βάση την εφαρμογή και το υλικό που θέλετε να κόψετε. Η επιλογή του σωστού δίσκου θα σας δώσει πιο ομαλή, ταχύτερη κοπή και θα παρατείνει τη διάρκεια ζωής του δίσκου.

Πάντα να επιλέγετε και να χρησιμοποιείτε προσεκτικά δίσκους κοπής που συνιστώνται για το υλικό που κόβετε. Βεβαιωθείτε ότι η ελάχιστη ταχύτητα λειτουργίας του δίσκου είναι 12500 min⁻¹ ή περισσότερο.

⚠ ΠΡΟΣΟΧΗ:

Μην χρησιμοποιείτε ποτέ δίσκους λείανσης οποιουδήποτε είδους με αυτό το εργαλείο. Η χρήση μη κοπτικών δίσκων μπορεί να οδηγήσει σε υλικές ζημιές ή σοβαρό προσωπικό τραυματισμό.

Συναρμολόγηση**Τοποθέτηση του ρυθμιζόμενου πέλματος**

Με το εξάγωνο κλειδί **13** χαλαρώστε και αφαιρέστε τον σφιγκτήρα ρυθμιζόμενου πέλματος **6**. Μετά τοποθετήστε το ρυθμιζόμενο πέλμα **5** στο πίσω μέρος του προφυλακτήρα **4** (fig 1). Ευθυγραμμίστε την οπή του ρυθμιζόμενου πέλματος στον προφυλακτήρα. Έπειτα τοποθετήστε το σφιγκτήρα ρυθμιζόμενου πέλματος στον προφυλακτήρα και σφίξτε με το εξάγωνο κλειδί για να στερεωθεί στη θέση του.

Για να αφαιρέσετε το ρυθμιζόμενο πέλμα, με το εξάγωνο κλειδί χαλαρώστε και αφαιρέστε τον σφιγκτήρα ρυθμιζόμενου πέλματος. Σηκώστε το ρυθμιζόμενο πέλμα και απομακρύνετε το από τον προφυλακτήρα. Επανατοποθετήστε τον σφιγκτήρα ρυθμιζόμενου πέλματος.

Τοποθέτηση και αφαίρεση του δίσκου κοπής**⚠ ΠΡΟΣΟΧΗ:**

Χρησιμοποιήστε ΜΟΝΟ ίσιους ή cut-off δίσκους τύπου 1 (όπως αυτός που παρέχεται με αυτό το εργαλείο). Μην τοποθετείτε ποτέ δίσκο λείανσης Type 27. Η χρήση για οποιονδήποτε άλλο σκοπό δεν συνιστάται και δημιουργεί κίνδυνο.

Ένας δίσκος 76 mm (3 ιντσών) είναι η μέγιστη χωρητικότητα δίσκου του εργαλείου. Οι μεγαλύτεροι δίσκοι κοπής θα έρθουν σε επαφή με τον προφυλακτήρα, ενώ οι παχύτεροι δίσκοι θα εμποδίσουν το δίσκο να στερεωθεί στον άξονα. Οποιαδήποτε από αυτές τις καταστάσεις μπορεί να οδηγήσει σε σοβαρό ατύχημα.

Επιθεωρήστε τον δίσκο για ελαττώματα όπως ρωγμές και τη σωστή ονομαστική ταχύτητα. Εάν εντοπιστούν φθορές ή η ονομαστική ταχύτητα δεν είναι ίση ή μεγαλύτερη από 12500 min⁻¹, μην το χρησιμοποιήσετε. Επιλέξτε έναν άλλο δίσκο.

Τοποθετήστε το εργαλείο σε ένα τραπέζι, με τον προφυλακτήρα **4** προς τα πάνω. Με το εξάγωνο κλειδί **13** χαλαρώστε τη βίδα του σφιγκτήρα ρυθμιζόμενου πέλματος **6** και σύρετε το ρυθμιζόμενο πέλμα στη χαμηλότερη θέση.

Πατήστε και κρατήστε πατημένο το κουμπί κλειδώματος άξονα **3** και αφαιρέστε τη βίδα του δίσκου και το πλακέ παξιμάδι **11** (περιστρέψτε τη βίδα του δίσκου αριστερόστροφα για να την αφαιρέσετε) (fig 2).

ⓘ ΣΗΜΕΙΩΣΗ:

Για να αποφύγετε ζημιά στον άξονα ή στην ασφάλεια του άξονα, να αφήνετε πάντα τον κινητήρα να σταματήσει εντελώς πριν πατήσετε το κουμπί κλειδώματος άξονα.

Ποτέ να μην λειτουργείτε το εργαλείο με ενεργοποιημένο το κουμπί κλειδώματος άξονα **3**. Τοποθετήστε παξιμάδι βάσης **10** είτε 3/8 ιντσών ή 7/16 ιντσών. Να τοποθετείτε πάντα το παξιμάδι βάσης που ταιριάζει με τον δίσκο κοπής.

⚠ ΠΡΟΣΟΧΗ:

Τοποθετήστε το παξιμάδι βάσης πριν τοποθετήσετε το δίσκο στον άξονα. Εάν δεν το κάνετε αυτό, μπορεί να προκληθεί ατύχημα, καθώς ο δίσκος δεν θα σφίξει σωστά.

Περάστε το παξιμάδι βάσης **10** και το πλακέ παξιμάδι **11**, με ένα πανί με μια σταγόνα λάδι, όπου έρχονται σε επαφή με το δίσκο.

Τοποθετήστε το παξιμάδι βάσης, το δίσκο κοπής **7** και το πλακέ παξιμάδι στον άξονα (fig 2).

Πατήστε και κρατήστε πατημένο το κουμπί κλειδώματος άξονα **3** και, στη συνέχεια, επανατοποθετήστε τη βίδα του δίσκου. Σφίξτε καλά τη βίδα περιστρέφοντάς την δεξιόστροφα.

Ρυθμίστε το πέλμα **5** προς τα πάνω ή προς τα κάτω για να ρυθμίσετε το βάθος κοπής. Σφίξτε το σφικτήρα ρυθμιζόμενου πέλματος **6** για να στερεωθεί στη θέση του.

Επιτρέψτε το εξάγωνο κλειδί **13** στην υποδοχή εξάγωνου κλειδιού **12**.

Ο δίσκος που παρέχεται με το εργαλείο έχει βέλη κοντά στην κεντρική οπή που υποδεικνύουν την κατεύθυνση που πρέπει να περιστρέφονται όταν το εργαλείο χρησιμοποιείται. Πριν χρησιμοποιήσετε το εργαλείο, βεβαιωθείτε ότι ο δίσκος βρίσκεται στην κατάλληλη θέση. Οι δίσκοι με αμφίδρομα βέλη μπορούν να λειτουργήσουν όπως και αν τα τοποθετήσετε (δεν περιλαμβάνεται, πωλείται χωριστά).

⚠ ΠΡΟΣΟΧΗ:

Ελέγχετε πάντα ότι το κουμπί κλειδώματος άξονα έχει αποδεσμευτεί πλήρως πριν ενεργοποιήσετε το εργαλείο.

Για να αφαιρέσετε τον δίσκο, με το εξάγωνο κλειδί χαλαρώστε τη βίδα του σφικτήρα ρυθμιζόμενου πέλματος και σύρετε το ρυθμιζόμενο πέλμα στη χαμηλότερη θέση.

Τοποθετήστε το εργαλείο σε ένα τραπέζι, με τον προφυλακτήρα προς τα πάνω. Πατήστε και κρατήστε πατημένο το κουμπί κλειδώματος άξονα και αφαιρέστε τη βίδα του δίσκου, το πλακέ παξιμάδι και τον δίσκο.

Λειτουργία

Ρύθμιση θέσης προφυλακτήρα

Ο προφυλακτήρας **4** στο εργαλείο πρέπει να είναι σωστά τοποθετημένος για να παρέχει μέγιστο έλεγχο και προστασία. Μην χρησιμοποιείτε ποτέ το εργαλείο χωρίς τον προφυλακτήρα στη θέση του.

Για να ρυθμίσετε τον προφυλακτήρα, πιάστε τον σταθερά με το ένα χέρι και κρατήστε με το άλλο την χειρολαβή. Περιστρέψτε τον προφυλακτήρα μέχρι να ασφαλίσει σε μία από τις τέσσερις σταθερές θέσεις (fig 3).

Ενεργοποίηση και απενεργοποίηση του εργαλείου

Για να ενεργοποιήσετε το εργαλείο, πατήστε το κουμπί ασφαλούς εκκίνησης **2** και ταυτόχρονα πιέστε το διακόπτη ON / OFF **1** και κρατήστε τον πατημένο. Για να το απενεργοποιήσετε το εργαλείο, αφήστε το διακόπτη ON / OFF.

Ενεργοποιήστε το γωνιακό τροχό και αφήστε τον να φτάσει στην πλήρη ταχύτητά του προτού αρχίσετε να εργάζεστε. Μην ασκείτε πλευρική πίεση στο δίσκο.

Ακολουθήστε όλες τις προφυλάξεις αυτού του εγχειριδίου και κρατήστε μια σταθερή πίεση όταν εργάζεστε. Θυμηθείτε ότι υπάρχει πάντα η πιθανότητα ο δίσκος να σπάσει, οπότε μην πιέζετε το εργαλείο.

Αφού ολοκληρώσετε την εργασία, απενεργοποιήστε το και αφαιρέστε την μπαταρία.

⚠ ΠΡΟΣΟΧΗ:

Ο δίσκος συνεχίζει να περιστρέφεται για μερικά δευτερόλεπτα από τη στιγμή που θα το απενεργοποιήσετε από το διακόπτη ON / OFF. Κρατήστε τα χέρια σας μακριά από το κινούμενο δίσκο.

Φως LED εργασίας

Το φως LED εργασίας **8** μπορεί να χρησιμοποιηθεί σε συνθήκες κακού φωτισμού για να φωτίζει την περιοχή εργασίας. Το φως LED εργασίας θα ανάψει μόλις πατήσετε το διακόπτη ON / OFF **1**.

Αποφυγή της ανάκρουσης

Η ανάκρουση συμβαίνει όταν ο δίσκος σταματάει γρήγορα και το εργαλείο οδηγείται πίσω προς το μέρος σας.

Απελευθερώστε αμέσως τον διακόπτη εάν ο δίσκος κολλήσει ή το εργαλείο ακινητοποιηθεί. Η ανάκρουση μπορεί να σας κάνει να χάσετε τον έλεγχο του εργαλείου. Η απώλεια ελέγχου μπορεί να οδηγήσει σε σοβαρό προσωπικό τραυματισμό.

Για να αποφύγετε την ανάκρουση, αποφύγετε επικίνδυνες πρακτικές όπως να περιστρέφετε τον τροχό κοπής ενώ κάνετε μια κοπή ή να χρησιμοποιείτε ένα θαμπό, κομμένο ή ακατάλληλα ρυθμισμένο δίσκο κοπής.

Όταν χρειάζεται, ρυθμίστε το πέλμα **5** προς τα πάνω ή προς τα κάτω για να ρυθμίσετε το βάθος κοπής (fig 4). Το ρυθμιζόμενο πέλμα πρέπει να τοποθετηθεί έτσι ώστε ο δίσκος να είναι πολύ

λίγο ορατός κάτω από το τεμάχιο εργασίας. Όσο περισσότερο ο δίσκος είναι εκτεθειμένος τόσο πιο πιθανό είναι το εργαλείο να δεσμεύει και να συμβεί ανάκρουση.

- Κάντε ίσιες τομές. Χρησιμοποιείτε πάντα το ρυθμιζόμενο πέλμα ή έναν ίσιο οδηγό κατά την κοπή. Αυτό βοηθά στην αποφυγή ανάκρουσης του τροχού.
- Στηρίξτε και σφίξτε καλά το τεμάχιο εργασίας πριν ξεκινήσετε την κοπή.
- Να αφήνετε πάντα το δίσκο κοπής να φτάσει σε πλήρη ταχύτητα πριν ξεκινήσετε την κοπή.
- Κρατήστε το εργαλείο σταθερά και κρατήστε το σώμα σας σε ισορροπημένη θέση, ώστε να αντιστέκεστε στις δυνάμεις σε περίπτωση ανάκρουσης.
- Μην αφαιρείτε το εργαλείο από το τεμάχιο εργασίας ενώ ο τροχός κοπής κινείται.

Προστασία υπερφόρτωσης

Όταν το εργαλείο πιέζεται ή ο κινητήρας είναι υπερφορτωμένος, το εργαλείο θα σβήσει αυτόματα. Για να επαναφέρετε το εργαλείο, αφήστε τη σκανδάλη και συνεχίστε τη λειτουργία. Αν το εργαλείο συνεχίζει να μην λειτουργεί, αφαιρέστε και τοποθετήστε ξανά την μπαταρία. Μην πιέζετε το εργαλείο.

Κοπή πλακιδίων

Σχεδιάζετε πάντα τη γραμμή που πρόκειται να κοπεί στο πλακίδιο χρησιμοποιώντας μαρκαδόρο ή μολύβι γράσου. Εάν το πλακίδιο είναι γυαλιστερό και δύσκολο να σημαδευτεί, τοποθετήστε κολλητική ταινία στο πλακίδιο και σημειώστε την ταινία. Ένα κοινό πρόβλημα κατά την κοπή πλακιδίων είναι η απομάκρυνση από τη σημαδεμένη γραμμή. Αφού απομακρυνθείτε από το σημάδι, δεν μπορείτε να πιέσετε τον τροχό πίσω στη γραμμή στρίβοντας το πλακίδιο. Αν 'αυτού, δημιουργήστε αντίγραφο ασφαλείας και κόψτε ξανά το πλακίδιο κόβοντας μια μικρή ποσότητα πλακιδίου έως ότου ο τροχός επιστρέψει στη σωστή τροχιά.

Κοπή πλαστικών

Η θερμότητα που παράγεται από το δίσκο κοπής μπορεί να λιώσει το πλαστικό. Για να το αποφύγετε, κόψτε αργά και μην πιέζετε το δίσκο μέσα στο υλικό. Διατηρήστε ταχύτητα και πίεση που

επιτρέπουν την κοπή χωρίς υπερθέρμανση του δίσκου. Να κάνετε συχνά διαλείμματα όταν κόβετε πλαστικά υλικά και να αφήνετε τον δίσκο κοπής να κρυώσει.

Κοπή μετάλλων

Με το δίσκο κοπής μετάλλων, μπορείτε να κόψετε μέταλλα όπως λαμαρίνα, σωλήνες, χαλύβδινες ράβδους, αλουμίνιο, ορείχαλκο και χαλκό. Να είστε προσεκτικοί όταν κόβετε μέταλλα και να τηρείτε τα ακόλουθα για να αποφύγετε πιθανούς κινδύνους:

- Ρυθμίστε τη θέση του προφυλακτήρα για να παρέχει τη μέγιστη προστασία από σπινθήρες και σωματίδια που μπορεί να εκτοξευθούν.
- Το υλικό θα ζεσταθεί κατά τη λειτουργία κοπής. Κρατήστε τα χέρια σας μακριά από το μέταλλο που κόβετε για να αποφύγετε σοβαρό προσωπικό τραυματισμό.
- Μην αγγίζετε το κομμένο υλικό μέχρι να κρυώσει διαφορετικά μπορεί να καίει.

5. Συντήρηση

Ο σωστός και τακτικός καθαρισμός θα βελτιώσει την ασφάλεια και θα επεκτείνει τη διάρκεια ζωής του εργαλείου.

Για ασφαλή και σωστή εργασία, πάντα να κρατάτε καθαρές τις υποδοχές εξαιρισμού και το ίδιο το εργαλείο σε καλή κατάσταση.

Το εργαλείο μπορεί να καθαριστεί αποτελεσματικά με ξηρό συμπιεσμένο αέρα ή με ένα μαλακό πανί βρεγμένο με σαπουνόνερο. **Πάντα να φοράτε προστατευτικά ματιών όταν καθαρίζετε τα εργαλεία με συμπιεσμένο αέρα.**

Ορισμένα καθαριστικά μέσα και διαλύτες μπορεί να προκαλέσουν βλάβη σε πλαστικά μέρη. Κάποια από αυτά είναι: βενζίνη, τετραχλωράνθρακας, χλωριωμένοι διαλύτες καθαρισμού, αμμωνία και οικιακά απορρυπαντικά που περιέχουν αμμωνία.

Οι ψύκτρες (καρβουνάκια) και ο διακόπτης στο εργαλείο σας έχουν σχεδιαστεί για πολλές ώρες αξιόπιστης λειτουργίας. Για να διατηρηθεί η μέγιστη απόδοση του κινητήρα, συνιστούμε κάθε δύο έως έξι μήνες να εξετάζονται οι ψύκτρες.

Αποθηκεύστε το εργαλείο, το εγχειρίδιο χρήσης και όπου είναι απαραίτητο τα αξεσουάρ στη

γνῆσα συσκευασία. Με αυτό τον τρόπο θα έχετε πάντα όλη την πληροφορία και τα διάφορα μέρη στη διάθεσή σας.

⚠ ΠΡΟΣΟΧΗ:

Απενεργοποιήστε το εργαλείο, αποσυνδέστε την από το ρεύμα και περιμένετε μέχρι να κρυώσει πριν από τον καθαρισμό ή τη συντήρηση για να αποφύγετε ηλεκτροπληξία ή εγκαύματα.



Να φοράτε προστατευτικά αυτιών



Να φοράτε προστατευτικά ματιών



Να φοράτε μάσκα για τη σκόνη

6. Εγγύηση

Αυτό το εργαλείο έχει ελεγχθεί από τον κατασκευαστή. Από την ημερομηνία αγοράς από τον τελικό καταναλωτή, η εγγύηση δύο ετών για **ερασιτεχνική χρήση** καλύπτει κάθε ελαττωματικό υλικό και κατασκευή. Η απόδειξη ή το τιμολόγιο αγοράς πρέπει να επιδεικνύεται σε περίπτωση επισκευής που καλύπτεται από την εγγύηση. Για πιθανές βλάβες κατά τη διάρκεια της περιόδου εγγύησης, θα πρέπει να απευθυνθείτε στο κατάστημα λιανικής πώλησης από το οποίο πραγματοποιήθηκε η αγορά.

Όροι εγγύησης

Η εγγύηση ισχύει μόνο όταν:

- Το εργαλείο έχει χρησιμοποιηθεί σωστά και για τον σκοπό για τον οποίο αγοράστηκε.
- Το εργαλείο παρουσιάζει ένα πρόβλημα που οφείλεται σε ελαττωματικό υλικό και κατασκευή.
- Το εργαλείο αδυνατεί να εκτελέσει εργασίες σύμφωνα με τις τεχνικές προδιαγραφές που παρέχονται.

Δεν καλύπτονται από την εγγύηση ζημιές που οφείλονται σε αιτίες όπως:

- Φθορά λόγω ακατάλληλης χρήσης.
- Μερική ή ολική αποσυναρμολόγηση. Η αποσυναρμολόγηση πρέπει να γίνεται μόνο

από προσωπικό εξουσιοδοτημένο από τον επίσημο διανομέα.

- Ζημιές λόγω υπερφόρτωσης.
- Χρήση εσφαλμένου ή ασύμβατου εξαρτήματος.
- Κακή συντήρηση από τον χειριστή ή οποιοδήποτε άλλο τρίτο μέρος.
- Φθορά που προκλήθηκε από εξωτερικούς παράγοντες ή ξένα σωματίδια (σκόνη, μπάζα κ.λπ.)
- Φθορά λόγω μη συμμόρφωσης με τις οδηγίες αυτού του εγχειριδίου.

Εάν, κατά τη διάρκεια της περιόδου εγγύησης, υπάρχει ζημιά που δεν μπορεί να επισκευαστεί από το εξουσιοδοτημένο τμήμα σέρβις, το εργαλείο θα αντικατασταθεί χωρίς πρόσθετο κόστος.

7. Επισκευή / Σέρβις

Σε περίπτωση ανάγκης για επισκευή μετά τη λήξη της περιόδου εγγύησης, θα δώσουμε την καλύτερη δυνατή προσοχή για την επιτυχή επιδιόρθωση του εργαλείου.

8. Περιβάλλον



Μην απορρίπτετε τις ηλεκτρικές μηχανές ως αστικά απόβλητα χωρίς διαλογή, χρησιμοποιήστε χωριστές εγκαταστάσεις συλλογής.

Επικοινωνήστε με τα συστήματα συλλογής τοπικής κυβέρνησης που είναι διαθέσιμα. Εάν τα ηλεκτρικά μηχανήματα απορρίπτονται σε χώρους υγειονομικής ταφής ή χωματερές, επικίνδυνες ουσίες μπορεί να διαρρεύσουν στα υπόγεια ύδατα και να εισέλθουν στην τροφική αλυσίδα, βλάπτοντας την υγεία και την ευημερία.

Κατά την αντικατάσταση των παλαιών μηχανών με καινούργια, ο έμπορος λιανικής θα χαρεί να πάρει πίσω το παλιό σας μηχανήμα για απόρριψη.

9. Δήλωση Συμμόρφωσης

Εξουσιοδοτημένος Αντιπρόσωπος

ΠΑΠΑΔΕΑΣ Α.Ε.

Ηρώων 1912 4-6, 13671, Αχαρναί, Ελλάδα

Δια της παρούσης δηλώνεται ότι:

Το **Επαναφορτιζόμενος γωνιακός τροχός mini** με **ΚΩΔΙΚΟ: U87012-00** και διακριτικό τίτλο: **CT08-1120** υπό την επωνυμία **KRAUSMANN**

(Περιγραφή: γωνιακός τροχός μίνι, 12V, Ταχύτητα χωρίς φορτίο: 12500 min⁻¹, μέγ. διάμετρος τροχού: 3" (76mm), διάμετρος οπής: 3/8", μέγ. βάθος κοπής: 18mm, με δίσκο 1 τμχ, σε έγχρωμο κουτί), είναι σχεδιασμένο σύμφωνα με τη διάταξη των Οδηγιών 2006/42/EC και σύμφωνα με τα ακόλουθα πρότυπα: EN60745-1:2009+A11:2010, EN60745-2-22:2011+A11:2013.

Έτος απόκτησης "CE" πιστοποίησης: εργαλείο 2022

Ημερομηνία: 6 Ιουνίου 2022



** Τα αξεσουάρ και τα περιεχόμενα ενδέχεται να αλλάξουν από το εργοστάσιο παραγωγής χωρίς προειδοποίηση, σε αυτή την περίπτωση η εταιρεία δεν φέρει καμία ευθύνη.*

KRAUSMANN[®]
P O W E R T O O L S

RELIABLE PERFORMANCE

U87012-00

www.krausmann.gr

