

9216

ELECTRIC JIGSAW

ΗΛΕΚΤΡΙΚΗ ΣΕΓΑ



Operation manual
Εγχειρίδιο χρήσης

EN | GR

⚠ WARNING: Do not use the machine without reading the instruction manual.

ΠΡΟΣΟΧΗ: Μη χρησιμοποιείτε το μηχάνημα χωρίς να έχετε διαβάσει πρώτα τις οδηγίες χρήσης.

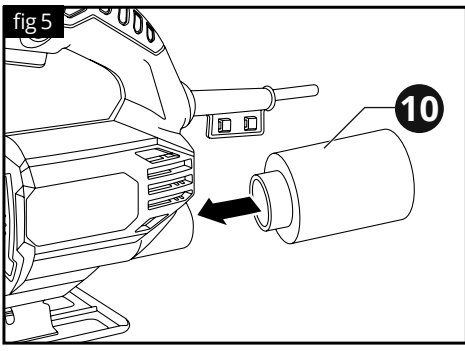
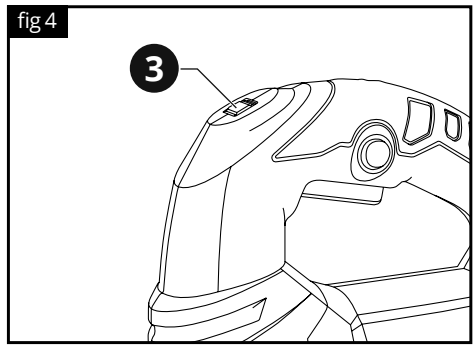
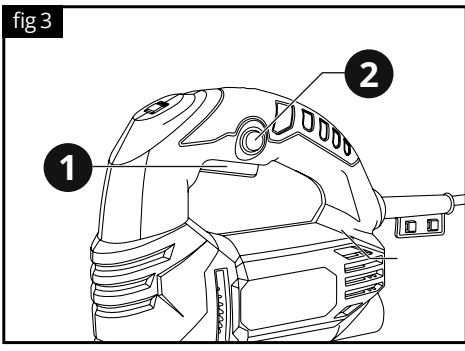
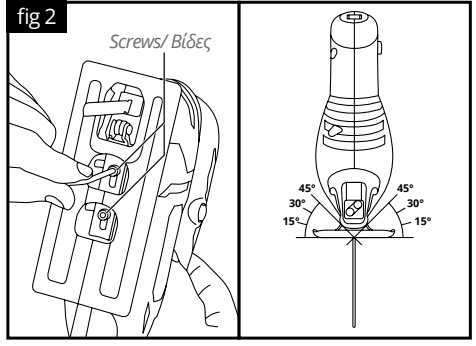
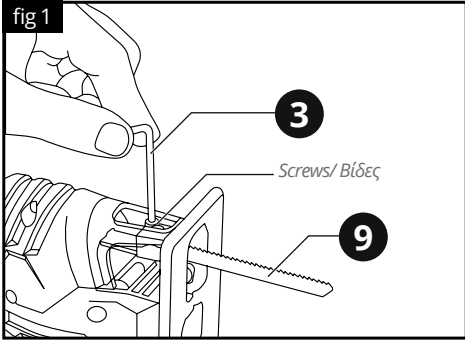

ENGLISH | EN

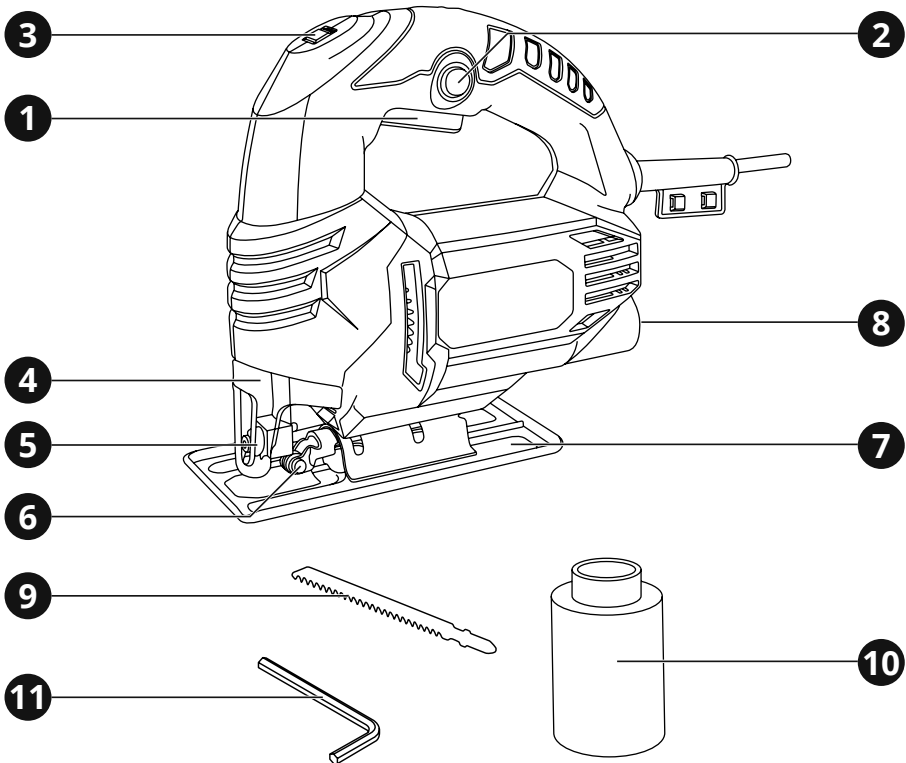

1. Overview

Tool description

- | | |
|---------------------------------|-----------------------------------|
| 1 ON / OFF switch | 7 Adjustable base plate |
| 2 Lock-on button | 8 Dust extraction socket |
| 3 Speed adjustment wheel | 9 Saw blade for wood |
| 4 Protection guard | 10 Dust extraction adapter |
| 5 Saw blade position | 11 Allen key |
| 6 Blade roller guide | |

2. General safety regulations

⚠ WARNING:

Disconnect the plug from the power source before making any assembly, adjustments or changing accessories. Such preventative safety measures reduce the risk of starting the tool accidentally.

Read carefully and understand all instructions before using the tool.

When using power tools, the following instructions must be followed to prevent hazards such as electric shock, fire and/or serious injury.

The vibration and noise emission levels may vary from the level specified during actual use, depending on how the power tool is used and the type of work piece.

Work area safety

- ▶ Keep work area clean and well lit. Cluttered benches and dark areas invite accidents.
- ▶ Do not operate power tools in explosive atmospheres, such as in the presence of flammable liquids, gases or dust. Power tools create sparks which may ignite the dust or fumes.
- ▶ Keep children and bystanders away while operating a power tool. Distractions can cause you to lose control.

Electrical safety

- ▶ Power tool plugs must match the outlet. Never modify the plug in any way. Do not use any adapter plugs with earthed (grounded) power tools. Unmodified plugs and matching outlets will reduce the risk of electric shock.
- ▶ Avoid body contact with earthed or grounded surfaces such as pipes, radiators, ranges and refrigerators. There is an increased risk of electric shock if your body is earthed or grounded.
- ▶ Do not expose power tools to rain or wet conditions. Water entering a power tool will increase the risk of electric shock.
- ▶ Do not abuse the cord. Never use the cord for carrying, pulling or unplugging the power tool. Keep cord away from heat, oil, sharp edges or moving parts. Damaged or entangled cords increase the risk of electric shock.

- ▶ When operating a power tool outdoors, use an extension cord suitable for outdoor use. Use of a cord for outdoor use reduces the risk of electric shock.

Personal safety

- ▶ Stay alert, watch what you are doing and use common sense when operating a power tool. Do not use a power tool while you are tired or under the influence of drugs, alcohol or medication. A moment of distraction while operating power tools may result in serious personal injury.
- ▶ Use safety equipment. Always wear eye protection. Safety equipment such as dust mask, non-skid safety shoes, hard hat, or hearing protection used for appropriate conditions will reduce personal injuries.
- ▶ Avoid accidental starting. Ensure the switch is in the off-position before plugging in. Carrying power tools with your finger on the switch or plugging in power tools that have the switch on invites accidents.
- ▶ Remove any adjusting key or wrench before turning the power tool ON. A wrench or a key left attached to a rotating part of the power tool may result in personal injury.
- ▶ Do not overreach. Keep proper footing and balance at all times. This enables better control of the power tool in unexpected situations.
- ▶ Dress properly. Do not wear loose clothing or jewellery. Keep your hair, clothing and gloves away from moving parts. Loose clothes, jewellery or long hair can be caught in moving parts.
- ▶ If devices are provided for the connection of dust extraction and collection facilities, ensure these are connected and properly used. Use of these devices can reduce dust related hazards.

Product use and care

- ▶ Do not force the tool. Use the correct tool for your application. The correct tool will do the job better and safer for the purpose for which it was designed.
- ▶ Do not use the tool if the switch does not turn it ON and OFF. Any tool that cannot be controlled with the switch is dangerous and must be repaired.

- ▶ Disconnect the plug from the power source or remove the battery before making any adjustments, changing accessories or storing tools. Such preventative safety measures reduce the risk of starting the tool accidentally.
- ▶ Store idle tools out of the reach of children and do not allow persons unfamiliar with the tool or these instructions to operate the tool. Tools are dangerous in the hands of untrained users.
- ▶ Maintain tools, check for misalignment or binding of moving parts, breakage of parts and any other condition that may affect the tools' operation. If damaged, have the tool repaired before use. Many accidents are caused by poorly maintained tools.
- ▶ Keep cutting tools sharp and clean. Properly maintained cutting tools with sharp cutting edges are less likely to bind and are easier to control.
- ▶ Use the tool, accessories and tool bits etc., in accordance with these instructions and in the manner intended for the particular type of tool, taking into account the working conditions and the work to be performed. Use of the tool for operations different from intended could result in a hazardous situation.

Service

- ▶ Have your power tool serviced by a qualified repair person using only genuine replacement parts. This will ensure that the safety of the power tool is maintained.
- ▶ Follow instruction for lubricating and changing accessories.
- ▶ Keep handles dry, clean and free from oil and grease.

3. Specific safety regulations

DO NOT let comfort or familiarity with product (gained from repeated use) replace strict adherence to electric power tools' safety rules. If you use this tool unsafely or incorrectly, you can suffer serious personal injury.

- 1 Wear ear protectors. Exposure to noise can cause hearing loss.

- 2 Use auxiliary handles supplied with the tool. Loss of control can cause personal injury.
- 3 Hold power tools by insulated gripping surfaces when performing an operation where the cutting tool may contact hidden wiring or its own cord. Contact with a "live" wire will make exposed metal parts of the tool "live" and shock the operator.
- 4 Wear a hard hat (safety helmet), safety glasses and/or face shield. Ordinary eye or sun glasses are NOT safety glasses. It is also highly recommended that you wear a dust mask and thickly padded gloves.
- 5 Be sure the bit is secured in place before operation.
- 6 Under normal operation, the tool is designed to produce vibration. The screws can come loose easily, causing a breakdown or accident. Check tightness of screws carefully before operation.
- 7 In cold weather or when the tool has not been used for a long time, let the tool warm up for a while by operating it under no load. This will loosen up the lubrication.
- 8 Always be sure you have a firm footing. Be sure no one is below when using the tool in high locations.
- 9 Hold the tool firmly with both hands.
- 10 Keep hands away from moving parts.
- 11 Do not leave the tool running. Operate the tool only when hand-held.
- 12 Do not point the tool at any one in the area when operating. Parts could fly out and injure some one seriously.
- 13 Do not touch parts close to the bit immediately after operation; they may be extremely hot and could burn your skin.
- 14 Some material contains chemicals which may be toxic. Take caution to prevent dust inhalation and skin contact. Follow material supplier safety data.

Additional safety regulations for electric jigsaws

- Keep hands away from the sawing range. Do not reach under the workpiece. Contact with the cutting blade can lead to injuries.
- Do not use other accessories apart from cutting blades.

- Use cutting blades with great caution according to the instructions supplied with the cutting blades.
- Inspect the cutting blade before use. Do not use broken or damaged cutting blades. Bent or blunt blades may get broken which would lead to increased vibration of the power tool, and may result in kickback.
- Periodically check fixing of the cutting blade - it should always be fixed tightly in the holder.
- Apply the machine to the workpiece only when switched on. Otherwise there is danger of kickback when the cutting tool jams in the workpiece.
- Do not use adjusters or other aids to fit cutting blades with a different blade socket.
- Make sure the workpiece is properly mounted or tightened.
- Make sure the sparks do not get in contact with an individual or flammable materials.
- If the guard has not been installed, do not operate the tool under any circumstances. Make sure that, when in use, the guard is pressed down as far as possible (if applicable).
- Make sure the ventilation openings are kept clean. Especially when working in environments rich in dust.
- Always remove the tool from the plug or remove the battery before removing dust.
- In order to prevent damage to the tool's internal parts, do not use cleaning brushes, metallic or similar objects to remove dust.
- Never load the tool so much that the motor is coming to a standstill. Moving cutting blade by inertia, applying force to its side surface is strictly prohibited - cutting blade may be damaged or the power tool may kick back.
- Always wait until the tool has come to a complete stop before placing it down. The tool insert can jam and lead to loss of control over the power tool. Never try to brake the cutting blade after the tool has been switched off.
- Dust created during work may be harmful for health, flammable or explosive. Clean working place regularly and use personal protective equipment.
- Do not work materials containing asbestos (asbestos is considered carcinogenic).
- If your tool has a current - carrying cable and it was damaged during work, don't touch it and immediately pull out the plug from socket. Using a power tool with damaged current-carrying cable may result in electrocution.
- Cutting blades may injure hands seriously, so keep your hands away from them. Don't hold the workpiece from below.
- After finishing the work, disconnect the power tool from power supply or remove the battery, wait until the cutting blade stops - after that, the tool won't kick back, and can be put aside.
- To detect location of hidden utilities, such as electric wiring or piping, use appropriate detector or obtain this information from relevant professionals. If hidden wiring get damaged by the cutting blade, it may result in fire and electrocution. Damage of gas pipe can lead to explosion. Damage of water piping can cause material damage.
- If the cutting blade is not intended for cutting metals, remove any metal objects (nails, screws, hinges, etc.) before work.
- During operation, watch the position of the current - carrying cable (if applicable), it should always be behind the power tool. Avoid coiling it around your legs or arms.
- To avoid spontaneous activation of the tool in case of unexpected energy break, immediately turn the switch in the OFF position.
- During work, the blade heats intensively, don't touch until it cools down.
- During saw cut support plate must be adjacent to the workpiece.

SAVE THESE INSTRUCTIONS

⚠ WARNING:

Misuse or failure to follow the safety rules stated in this instruction manual may cause serious personal injury.

4. Functional description and specifications

Intended use

The jig saw is intended for sawing wood, metal and plastics.

⚠ WARNING:

If the replacement of the supply cord is necessary, it has to be done by a professional to avoid a safety hazard.

Tool	9216
Power supply	230 V ~ 50 Hz
Rotation speed	450 W
No load speed	0 - 2800 spm
Drilling capacity in	
Wood	55 mm
Steel	6 mm
Noise level	100 dBa
Tool weight	1.37 kg

Assembly

Installing and removing a saw blade

⚠ WARNING:

Before installing or removing a saw blade always remove the tool from the plug.

To fit the blade firstly use the hex key **3** to loosen the blade set screws on the blade holder. The blade's cutting edge should be facing forward. Insert the blade's mounting portion into the groove in the blade holder until it touches the bottom of the holder. Then firmly tighten the set screw (fig 1).

⚠ CAUTION:

Do not use excessive force to clamp the saw blade. It could crack it and cause failure during use.

Adjusting the base

Undo the two screws to set the base to an angle up to 45° on the right or left side (fig 2).

Operation

Switching ON and OFF

To switch the tool on, press the ON / OFF switch **1**. To turn the tool off, release the ON / OFF switch **1** (fig 3).

Constant operation mode

To keep the tool in constant operation mode, hold ON / OFF switch **1** fully depressed, and press the lock-on button **2** at the same time.

Then release the ON / OFF switch **1**. To stop continuous operation, simply press the ON / OFF switch **1** (fig 3).

Speed adjustment

The tool is equipped with an adjustment wheel **3** for maximum or minimum speed. Turn the adjustment wheel **3** to adjust the maximum or minimum speed (fig 4).

⚠ WARNING:

Before plugging in the tool, always check to see that the switch trigger actuates properly and returns to the OFF position when released.

Dust extraction

The tool is equipped with a dust extractor adapter **10** (fig 5). You can connect your vacuum cleaner to the adapter at the rear of the tool. If you require a special adapter, please contact the manufacturer of your vacuum cleaner.

5. Maintenance

Correct and regular cleaning will improve the safety and extend the lifespan of the device.

For safe and proper working, always keep the tool and ventilation slots clean.

The tool may be cleaned most effectively with compressed dry air or with a soft cloth moistened with soapy water. **Always wear safety goggles when cleaning tools with compressed air.**

Certain cleaning agents and solvents damage plastic parts. Some of these are: gasoline, carbon tetrachloride, chlorinated cleaning solvents, ammonia and household detergents that contain ammonia.

⚠ WARNING:

Turn the device off, disconnect it from the mains and wait until it cools down before cleaning or maintenance to avoid electric shock or burn.



Wear ear defenders



Wear safety goggles



Wear a dust mask

Additional maintenance for power tools

The brushes and commutator in your tool have been engineered for many hours of dependable service. To maintain peak efficiency of the motor, we recommend every two to six months the brushes be examined.

Storage

Store the tool, operating instructions and where necessary the accessories in the original packaging. In this way you will always have all the information and parts ready to hand.

6. Warranty

This tool has been checked by the manufacturer. From the date of purchase by the final consumer, a two year warranty for **amateur use** covers any faulty material and manufacturing. The receipt or invoice of purchase needs to be displayed in case of a repair that is covered by the warranty. For possible faults during the warranty period, you should address your issue to the retail shop from which the purchase was made.

Terms of warranty

The warranty is valid only when:

- The tool has been used properly and for the purpose for which it was purchased.
- The tool presents a problem that is due to faulty material and manufacturing.
- Incapability of the tool to perform according to the technical specs provided.

Damages are not covered by the warranty that are due to causes such as:

- Wear due to improper use.
- Partial or total disassembly. The tool's shell must be disassembled only by personnel authorized by the official distributor.
- Damage due to overloading.
- Usage of incorrect or incompatible accessory.
- Bad maintenance from the operator or any other third party.
- Wear that was induced by external factors or rogue particles (dust, debris etc.)
- Wear due to non compliance with the instructions in this manual.

If, during the warranty period, there is a fault that can not be repaired from the authorized service department, the tool will be replaced without any extra cost.

7. Repair / Servicing

In case there is a need for a repair after the warranty period has expired, we will provide the best possible attention to repair the tool successfully.

8. Disposal



Do not dispose of electrical machines as unsorted municipal waste, use separate collection facilities.

Contact your local government collection systems for information regarding the collection systems available.

If electrical machines are disposed of in landfills or dumps, hazardous substances can leak into the groundwater and get into the food chain, damaging your health and well-being. When replacing old machines with new ones, the retailer will be happy to take back your old machine for disposal.

9. Declaration of Conformity

Authorized Representative

PAPADEAS S.A.

Noe st., loc. Mandra Kosta, 19300, Aspropyrgos, Greece

Herewith declares that:

The **Electric Jigsaw** with **CODE: 9216** and distinctive title: **TG55M3** under the brand **KRAUSMANN** (Description: Electric jigsaw 450W, 230V~50Hz, variable speed 0-2800min⁻¹, with 1 pc saw blade, 1pc inner hexagon wrench, cable 2m, color box (10 pcs/carton box), is designed in conformity with provision of the Directives 2006/42/EC, 2014/30/EU and the following manufacturing standards: EN62841-1-2015+AC:2015, EN62841-2-11:2016+A1:2020, AfPS GS 2019:01 PAK, EN IEC 55014-1:2021, EN IEC 55014-2:2021, EN IEC 61000-3-2:2019+A1:2021, EN 61000-3-3:2013+A1:2019+A2:2021

Year in which "CE" marking was affixed: Machine year 2022

Date: July 19th, 2022



** Accessories and contents may change from the production factory without any warnings, in that case the company bears no responsibility.*

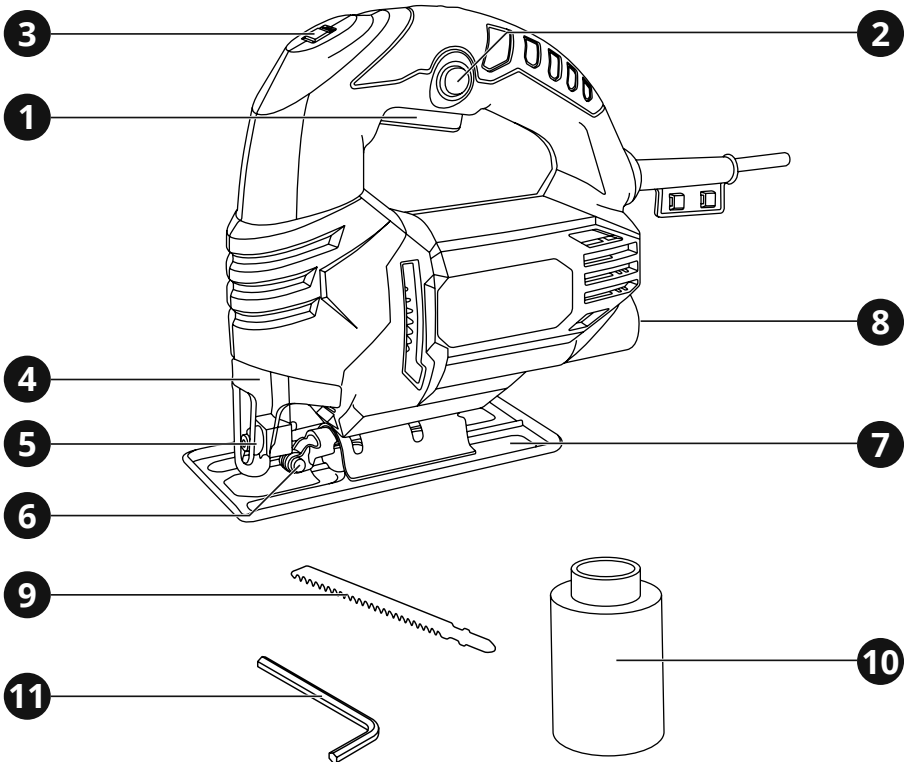

1. Επισκόπηση

Περιγραφή Εργαλείου

- | | |
|-------------------------------------|--------------------------------------|
| 1 Διακόπτης ON / OFF | 7 Ρυθμιζόμενη βάση |
| 2 Κλείδωμα διακόπτη ON / OFF | 6 Στόμιο εξαγωγής σκόνης |
| 3 Ρυθμιστής ταχύτητας | 9 Λάμας σέγας |
| 4 Προφυλακτήρας | 10 Αντάπτορας εξαγωγής σκόνης |
| 5 Θέση λάμας σέγας | 11 Κλειδί άλλεν |
| 6 Ράουλο οδηγός λάμας | |

2. Γενικές οδηγίες ασφαλείας

⚠ ΠΡΟΣΟΧΗ:

Αποσυνδέστε το φως από την πρίζα πριν προχωρήσετε σε συναρμολόγηση, παραμετροποιήσεις ή αλλαγή αξεσουάρ.

Τέτοια προληπτικά μέτρα ασφάλειας μειώνουν τον κίνδυνο ακούσιας εκκίνησης του εργαλείου.

Διαβάστε προσεκτικά και τηρήστε αυτές τις οδηγίες πριν τη χρήση του εργαλείου.

Όταν χρησιμοποιείτε ηλεκτρικά εργαλεία, οι ακόλουθες οδηγίες πρέπει να τηρούνται για τη πρόληψη κινδύνου ηλεκτροπληξίας, προσωπικού τραυματισμού και πυρκαγιάς.

Τα επίπεδα εκπομπών κραδασμών και θορύβου ενδέχεται να διαφέρουν από το επίπεδο που καθορίζεται κατά την πραγματική χρήση, ανάλογα με τον τρόπο με τον οποίο χρησιμοποιείται το ηλεκτρικό εργαλείο και τον τύπο του τεμαχίου εργασίας.

Ασφάλεια χώρου εργασίας

- ▶ Διατηρείτε το χώρο εργασίας καθαρό και καλά φωτισμένο. Οι βρώμικοι χώροι και οι σκοτεινοί πάγκοι εργασίας κρύβουν κινδύνους.
- ▶ Μη λειτουργείτε ηλεκτρικά εργαλεία στη βροχή ή σε υγρά μέρη. Μη χρησιμοποιείτε τα ηλεκτρικά εργαλεία κοντά σε εύφλεκτα υγρά ή αέρια. Τα ηλεκτρικά εργαλεία δημιουργούν σπινθήρες που μπορεί να αναφλέξουν τη σκόνη ή τις αναθυμιάσεις.
- ▶ Κρατήστε τους επισκέπτες και τα παιδιά μακριά ενώ λειτουργείτε ένα ηλεκτρικό εργαλείο. Κάθε απόσπαση της προσοχής σας μπορεί να προκαλέσει απώλεια ελέγχου του εργαλείου και να προκαλέσει ατύχημα.

Ασφάλεια ηλεκτρισμού

- ▶ Τα φως των ηλεκτρικών εργαλείων πρέπει να ταιριάζουν με τις πρίζες. Ποτέ μην τροποποιείτε την πρίζα με οποιοδήποτε τρόπο. Μη χρησιμοποιείτε μετατροπείς πρίζας με γειωμένα ηλεκτρικά εργαλεία. Οι πρίζες που δεν έχουν τροποποιηθεί και που ταιριάζουν στο φως θα μειώσουν τον κίνδυνο ηλεκτροπληξίας.
- ▶ Αποφεύγετε σωματική επαφή με γειωμένες επιφάνειες όπως σωλήνες, καλοριφέρ, ψυγεία. Υπάρχει αυξημένος κίνδυνος ηλεκτρο-

πληξίας αν το σώμα σας είναι γειωμένο.

- ▶ Μην εκθέτετε ηλεκτρικά εργαλεία σε συνθήκες βροχής ή σε υγρά. Το νερό που εισέρχεται σε ένα ηλεκτρικό εργαλείο θα αυξήσει τον κίνδυνο ηλεκτροπληξίας.
- ▶ Μην κακομεταχειρίζεστε το καλώδιο. Ποτέ μη χρησιμοποιείτε το καλώδιο για να μεταφέρετε το εργαλείο ή για να το αποσυνδέσετε από την πρίζα τραβώντας το. Φυλάξτε το καλώδιο μακριά από τη ζέστη, το λάδι, κοφτερές επιφάνειες και κινούμενα μέρη. Τα φθαρμένα ή μπερδεμένα καλώδια αυξάνουν τον κίνδυνο ηλεκτροπληξίας.
- ▶ Όταν χρησιμοποιείτε το εργαλείο σε εξωτερικούς χώρους, να χρησιμοποιείτε μόνο προεκτάσεις καλωδίων που είναι κατάλληλες για αντίστοιχη χρήση. Η χρήση ενός τέτοιου καλωδίου μειώνει τον κίνδυνο ηλεκτροπληξίας.

Προσωπική ασφάλεια

- ▶ Να είστε σε επαγρύπνηση, να προσέχετε τι κάνετε και να χρησιμοποιείτε τη κοινή λογική όταν χρησιμοποιείτε ένα ηλεκτρικό εργαλείο. Μη χρησιμοποιείτε το εργαλείο όταν είστε κουρασμένοι ή υπό την επίρεια ναρκωτικών, αλκοόλ ή φαρμακευτικής αγωγής. Μια στιγμή απροσεξίας μπορεί να προκαλέσει σοβαρό προσωπικό τραυματισμό.
- ▶ Χρησιμοποιείτε εξοπλισμό ασφαλείας. Πάντα να φοράτε προστασία για τα μάτια σας. Η χρήση κατάλληλου εξοπλισμού ασφαλείας για τις εκάστοτε συνθήκες εργασίας όπως μάσκα σκόνης, αντιολισθητικά παπούτσια ασφαλείας, κράνος προστασίας ή ωτοασπίδες θα μειώσει τον κίνδυνο προσωπικού τραυματισμού.
- ▶ Αποφύγετε ακούσια εκκίνηση του εργαλείου. Βεβαιωθείτε ότι ο διακόπτης είναι στη θέση OFF πριν το συνδέσετε στην πρίζα. Η μεταφορά εργαλείων που είναι συνδεδεμένα στην πρίζα με το δάκτυλο στο διακόπτη μπορεί να προκαλέσει ατύχημα.
- ▶ Αφαιρέστε τα εργαλεία και κλειδιά ρύθμισης πριν εκκινήσετε το εργαλείο. Αν έχει ξεχαστεί ένα τέτοιο εξάρτημα σε ένα περιστεφωμένο μέρος του εργαλείου, μπορεί να προκαλέσει προσωπικό τραυματισμό.
- ▶ Μην υπερβάλλετε τεντώνοντας τα σωματικά σας μέρη. Διατηρείστε τη σωστή θέση

των ποδιών σας και την ισορροπία σας ανά πάσα στιγμή. Έτσι θα έχετε καλύτερο έλεγχο του ηλεκτρικού εργαλείου σε αναπάντεχες καταστάσεις.

- ▶ Ντυθείτε κατάλληλα. Μη φοράτε χαλαρά ρούχα ή κοσμήματα. Κρατείστε τα μαλλιά, ρούχα και γάντια σας μακριά από κινούμενα μέρη. Τα χαλαρά ρούχα, κοσμήματα ή μακριά μαλλιά ενδέχεται να πιαστούν σε κινούμενα μέρη.
- ▶ Αν παρέχονται εξαρτήματα για εξαγωγή και περισυλλογή σκόνης, βεβαιωθείτε ότι είναι συνδεδεμένα και χρησιμοποιούνται σωστά. Η χρήση τέτοιων εξαρτημάτων μπορεί να μειώσουν κινδύνους που σχετίζονται με τη σκόνη.

Χρήση και φροντίδα του προϊόντος

- ▶ Μη ζορίζετε το εργαλείο. Χρησιμοποιείστε το κατάλληλο εργαλείο για την κάθε ανάγκη. Το κατάλληλο εργαλείο θα φέρει εις πέρας την εργασία με μεγαλύτερη επιτυχία και ασφάλεια, όταν χρησιμοποιείται για το σκοπό που έχει κατασκευαστεί.
- ▶ Μη χρησιμοποιείτε το εργαλείο αν ο διακόπτης δε γυρνάει στη θέση ON και OFF. Οποιοδήποτε εργαλείο που δεν μπορεί να λειτουργήσει με το διακόπτη είναι επικίνδυνο και πρέπει να επισκευαστεί.
- ▶ Να βγάζετε το φως από την πρίζα ή να αφαιρείτε την μπαταρία πριν προχωρήσετε σε αλλαγές των αξεσουάρ ή σε αποθήκευση. Τέτοια προληπτικά μέτρα ασφαλείας μειώνουν τον κίνδυνο ακούσιας εκκίνησης του εργαλείου.
- ▶ Αποθηκεύστε τα εκτός λειτουργίας εργαλεία σε χώρο που δεν είναι προσίτος σε παιδιά και μην επιτρέπετε να τα λειτουργήσουν άτομα που δεν έχουν την κατάλληλη γνώση ή δεν έχουν διαβάσει το εγχειρίδιο χρήσης. Τα εργαλεία είναι επικίνδυνα στα χέρια μη εκπαιδευμένων ατόμων.
- ▶ Συντηρείστε τα εργαλεία, ελέγξτε την ευθυγράμμιση ή εμπλοκή των κινούμενων τμημάτων, τυχόν ρωγμές τμημάτων, σύνδεση και κάθε άλλη συνθήκη που μπορεί να το καταστήσει επικίνδυνο και να επηρεάσει τη λειτουργία του. Αν έχει υποστεί ζημιά, πρέπει να επισκευαστεί κατάλληλα από ένα εξουσιοδοτημένο σέρβις πριν χρησιμοποιηθεί. Πολλά ατυχήματα μπορούν να συμβούν από εργαλεία που δεν έχουν συντηρηθεί κατάλληλα.

- ▶ Διατηρείστε τα εργαλεία κοφτερά και καθαρά. Τα εργαλεία κοπής που είναι σωστά διατηρημένα και έχουν κοφτερές άκρες είναι λιγότερο πιθανό να χαλάσουν και είναι πιο εύκολα στον έλεγχο.
- ▶ Χρησιμοποιείστε το εργαλείο, τα αξεσουάρ, τα εξαρτήματα κ.λ.π. σύμφωνα με αυτές τις οδηγίες και με τον κατάλληλο τρόπο για το συγκεκριμένο τύπο του εργαλείου, λαμβάνοντας υπόψη τις συνθήκες και την εργασία που πρέπει να πραγματοποιηθεί. Η χρήση του εργαλείου για σκοπούς διαφορετικούς από αυτούς για τους οποίους προορίζεται μπορεί να προκαλέσουν μια επικίνδυνη κατάσταση.

Επισκευή / Σέρβις

- ▶ Δώστε το εργαλείο σας να επισκευαστεί από έναν εξειδικευμένο ειδικό, χρησιμοποιώντας μόνο γνήσια ανταλλακτικά. Αυτό θα εξασφαλίσει τη διατήρηση της ασφάλειας του ηλεκτρικού εργαλείου.
- ▶ Ακολουθείστε τις οδηγίες για τη λίπανση και την αλλαγή των αξεσουάρ.
- ▶ Διατηρείστε τις λαβές στεγνές, καθαρές και χωρίς την ύπαρξη λαδιού και γράσου.

3. Ειδικές οδηγίες ασφαλείας

ΜΗΝ αφήνετε την άνεση και την εξοικείωση με το προϊόν (που αποκτήθηκε από εκτεταμένη χρήση) να αντικαταστήσει την αυστηρή συμμόρφωση με τους κανόνες ασφαλείας των ηλεκτρικών εργαλείων. Αν χρησιμοποιείτε αυτό το εργαλείο με λάθος τρόπο και χωρίς ασφάλεια, μπορεί να υποστείτε κάποιο σοβαρό προσωπικό τραυματισμό.

- 1) Να φοράτε προστατευτικά αυτιών. Η έκθεση σε θόρυβο μπορεί να προκαλέσει απώλεια ακοής.
- 2) Να χρησιμοποιείτε το εργαλείο από τη λαβή του. Η απώλεια ελέγχου μπορεί να προκαλέσει προσωπικό τραυματισμό.
- 3) Όταν πραγματοποιείτε εργασίες όπου το εργαλείο μπορεί να έρθει σε επαφή με κρυφή καλωδίωση ή με το ίδιο το καλώδιο, κρατείστε το εργαλείο με μονωμένες επιφάνειες που παρέχουν τριβή. Η επαφή με ένα γυμνό καλώδιο που φέρει ρεύμα θα καταστήσει ηλεκτροφόρα τα εκτεθειμένα μεταλλικά μέρη

του εργαλείου και θα προκαλέσει ηλεκτροπληξία στο χειριστή.

- 4 Na φοράτε κράνος προστασίας, γυαλιά προστασίας και / ή μάσκα προσώπου. Τα κανονικά γυαλιά ή γυαλιά ηλίου ΔΕΝ αποτελούν είδη ασφαλείας. Επίσης συνίσταται να φοράτε μάσκα σκόνης και χοντρά μονωμένα γάντια.
- 5 Βεβαιωθείτε ότι τα αξεσουάρ είναι ασφαλισμένα στη θέση τους πριν ξεκινήσετε τη λειτουργία του εργαλείου.
- 6 Υπό κανονικές συνθήκες, το εργαλείο είναι σχεδιασμένο να παράγει δονήσεις. Οι βίδες μπορούν εύκολα να χαλαρώσουν, προκαλώντας ζημιά ή ατύχημα. Να ελέγχετε προσεκτικά ότι οι βίδες είναι σφιγμένες πριν τη χρήση.
- 7 Σε κρύο καιρό ή όταν το εργαλείο δεν έχει χρησιμοποιηθεί για αρκετό καιρό, αφήστε το να ζεσταθεί για λίγο λειτουργώντας το σε συνθήκες μηδενικής πίεσης. Με αυτό τον τρόπο θα χαλαρώσει η λίπανση.
- 8 Πάντα να είστε σίγουροι ότι πατάτε γερά στα πόδια σας. Σιγουρευτείτε ότι δεν υπάρχει κάποιος από κάτω όταν χρησιμοποιείτε το εργαλείο σε υψηλές τοποθεσίες.
- 9 Κρατείστε το εργαλείο γερά και με τα δυο σας χέρια.
- 10 Κρατείστε τα χέρια σας μακριά από κινούμενα μέρη.
- 11 Μην αφήνετε το εργαλείο σε λειτουργία. Να το λειτουργείτε μόνο όταν το έχετε στα χέρια σας.
- 12 Μην σημαδεύετε το εργαλείο προς οποιονδήποτε στην περιοχή λειτουργίας. Κάποιο εξάρτημα ίσως αποκολληθεί με αποτέλεσμα να προκαλέσει σοβαρό τραυματισμό.
- 13 Μην αγγίζετε τα εξαρτήματα κοντά στα κινούμενα μέρη αμέσως μετά τη λειτουργία. Μπορεί τα μέρη του εργαλείου να είναι πολύ ζεστά και να προκαλέσουν εγκαύματα.
- 14 Κάποια υλικά περιέχουν χημικά που μπορεί να είναι τοξικά. Λάβετε μέτρα για να αποφύγετε εισπνοή σκόνης και επαφή με το δέρμα. Ακολουθείστε τις οδηγίες ασφαλείας του παρόχου των υλικών.

Πρόσθετες οδηγίες ασφαλείας ειδικά για ηλεκτρικές σέγες

- Κρατήστε τα χέρια μακριά από την ακτίνα κοπής. Μην πλησιάζετε κάτω από το τεμάχιο εργασίας. Η επαφή με την λάμα κοπής μπορεί να οδηγήσει σε τραυματισμούς.
- Μη χρησιμοποιείτε άλλα αξεσουάρ εκτός από λάμες κοπής.
- Χρησιμοποιήστε λάμες κοπής με μεγάλη προσοχή σύμφωνα με τις οδηγίες που παρέχονται με αυτές.
- Επιθεωρήστε την λάμα κοπής πριν τη χρήση. Μη χρησιμοποιείτε σπασμένες ή κατεστραμμένες λάμες κοπής. Οι λυγισμένες ή αμβλείες λάμες μπορεί να σπάσουν και θα μπορούσαν να οδηγήσουν σε αυξημένη δόνηση του ηλεκτρικού εργαλείου με κίνδυνο ανάκρουσης.
- Ελέγχετε περιοδικά τη στερέωση της λάμας κοπής, πρέπει να στερεώνεται πάντα καλά στη βάση της.
- Εφαρμόστε το εργαλείο στο τεμάχιο εργασίας μόνο όταν είναι σε λειτουργία. Διαφορετικά υπάρχει κίνδυνος ανάκρουσης όταν το εργαλείο κοπής μπλοκάρει στο τεμάχιο εργασίας.
- Μη χρησιμοποιείτε προσαρμοστές ή άλλα βοηθήματα για την τοποθέτηση των λαμών κοπής με διαφορετική υποδοχή.
- Βεβαιωθείτε ότι το τεμάχιο εργασίας είναι σωστά στηριγμένο ή σφιγμένο.
- Βεβαιωθείτε ότι οι σπινθήρες δεν θα έρθουν σε επαφή με κάποιο άτομο ή με εύφλεκτα υλικά.
- Σε καμία περίπτωση μην χρησιμοποιείτε το εργαλείο, εάν δεν έχετε τοποθετήσει πρώτα τον προφυλακτήρα. Βεβαιωθείτε ότι, όταν χρησιμοποιείται, ο προφυλακτήρας είναι πιεσμένος όσο το δυνατόν πιο κάτω (αν υπάρχει).
- Βεβαιωθείτε ότι τα ανοίγματα εξαερισμού διατηρούνται καθαρά. Ειδικά, όταν εργάζεστε σε χώρους με πολλή σκόνη.
- Πάντα να βγάζετε το εργαλείο από την πρίζα ή να αφαιρείτε την μπαταρία πριν αφαιρέσετε τη σκόνη.
- Μην χρησιμοποιείτε βούρτσες καθαρισμού, μεταλλικά ή παρεμφερή αντικείμενα για να αφαιρέσετε τη σκόνη ώστε να μην προκαλέσετε βλάβη στα εσωτερικά μέρη του εργαλείου.
- Ποτέ μην ασκείτε υπερβολική πίεση στο εργαλείο που θα έχει ως αποτέλεσμα το φρενά-

ρισμα του κινητήρα. Απαγορεύεται αυστηρά η μετακίνηση της λάμας, η άσκηση δύναμης στην πλευρική της επιφάνεια - η λάμα μπορεί να καταστραφεί ή το ηλεκτρικό εργαλείο να “κλωστήσει”.

- Ποτέ μην προσπαθείτε να φρενάρτε τη λάμα κοπής μετά το σβήσιμο του εργαλείου. Περιμένετε πάντα να σταματήσει το εργαλείο εντελώς πριν το αφήσετε. Η υποδοχή του εργαλείου μπορεί να μπλοκάρει και να οδηγήσει σε απώλεια ελέγχου.
- Η σκόνη που δημιουργείται κατά τη διάρκεια της εργασίας μπορεί να είναι επιβλαβής για την υγεία.
- Μη χρησιμοποιείτε υλικά που περιέχουν αμιάντο (ο αμιάντος θεωρείται καρκινογόνος).
- Εάν το εργαλείο διαθέτει καλώδιο ρεύματος και υποστεί ζημιά κατά τη διάρκεια της εργασίας, μην το αγγίζετε και βγάλτε αμέσως το βύσμα από την πρίζα. Η χρήση ηλεκτρικού εργαλείου με κατεστραμμένο καλώδιο μπορεί να προκαλέσει ηλεκτροπληξία.
- Η λάμα κοπής μπορεί να σας τραυματίσει σοβαρά, οπότε κρατήστε τα χέρια σας μακριά από αυτήν. Μην κρατάτε το τεμάχιο εργασίας που κόβετε από κάτω.
- Αφού ολοκληρώσετε την εργασία, αποσυνδέστε το εργαλείο από την τροφοδοσία ρεύματος ή αφαιρέστε την μπαταρία και περιμένετε μέχρι να σταματήσει η λάμα - έτσι, το εργαλείο δεν θα “κλωστήσει” και μπορεί να αποθηκευτεί.
- Για να εντοπίσετε τη θέση κρυφού δικτύου, όπως ηλεκτρική καλωδίωση ή σωληνώσεις, χρησιμοποιήστε τον κατάλληλο ανιχνευτή ή λάβετε αυτές τις πληροφορίες από σχετικούς επαγγελματίες. Εάν η κρυφή καλωδίωση καταστραφεί από το εργαλείο, ενδέχεται να προκληθεί πυρκαγιά και ηλεκτροπληξία. Η ζημιά αγωγού αερίου μπορεί να οδηγήσει σε έκρηξη. Η βλάβη σωληνώσεων νερού μπορεί να προκαλέσει υλικές ζημιές.
- Εάν η λάμα κοπής δεν προορίζεται για κοπή μετάλλων, αφαιρέστε μεταλλικά αντικείμενα (καρφιά, βίδες, μεντεσέδες κλπ.) πριν από την εργασία.
- Κατά τη λειτουργία, προσέξτε τη θέση του καλωδίου ρεύματος (αν υπάρχει), πρέπει πάντα να βρίσκεται πίσω από το ηλεκτρικό εργαλείο. Αποφύγετε να το τυλίξετε γύρω

από τα πόδια ή τα χέρια σας.

- Για να αποφύγετε ακούσια ενεργοποίηση του εργαλείου σε περίπτωση απροσδόκητης διακοπής ενέργειας, γυρίστε αμέσως το διακόπτη στη θέση OFF.
- Κατά τη διάρκεια μιας εργασίας, η λάμα κοπής θερμαίνεται έντονα, μην την αγγίζετε μέχρι να κρυώσει.
- Κατά τη διάρκεια της κοπής, η πλάκα στήριξης πρέπει να εφάπτεται στο τεμάχιο εργασίας.

ΑΠΟΘΗΚΕΥΣΤΕ ΑΥΤΟ ΤΟ ΕΓΧΕΙΡΙΔΙΟ ΧΡΗΣΗΣ

▲ ΠΡΟΣΟΧΗ:

Κατάχρηση ή μη τήρηση των οδηγιών ασφαλείας που αναγράφονται σε αυτό το εγχειρίδιο χρήσης μπορεί να προκαλέσουν σοβαρό προσωπικό τραυματισμό.

4. Περιγραφή λειτουργιών και προδιαγραφών

Προβλεπόμενη χρήση

Η σέγα σας έχει σχεδιαστεί για πριόνισμα και κόψιμο σε ξύλο, μέταλλο και πλαστικό.

▲ ΠΡΟΣΟΧΗ:

Αν είναι απαραίτητη η αντικατάσταση του καλωδίου παροχής ρεύματος, τότε πρέπει να γίνει από έναν επαγγελματία ώστε να αποφευχθεί κίνδυνος ασφαλείας.

Εργαλείο	9216
Τάση λειτουργίας	230 V ~ 50 Hz
Ισχύς Εισόδου	450 W
Ταχύτητα χωρίς φορτίο	0 - 2800 spm
Ικανότητα διάτρησης σε Ξύλο	55 mm
Μέταλλο	6 mm
Στάθμη θορύβου	100 dBa
Βάρος εργαλείου	1.37 kg

Συναρμολόγηση

Τοποθέτηση και αφαίρεση μιας λάμας σέγας

⚠ ΠΡΟΣΟΧΗ:

Πριν εγκαταστήσετε ή αφαιρέσετε μια λάμα σέγας, αφαιρέστε πάντα το εργαλείο από την πρίζα.

Για να τοποθετήσετε την λάμα σέγας χρησιμοποιήστε πρώτα το κλειδί άλλην **3** για να χαλαρώσετε τις βίδες της λάμας σέγας στη βάση της. Το άκρο της λάμας σέγας που κόβει πρέπει να βλέπει προς τα εμπρός. Εισαγάγετε το τμήμα συγκράτησης της λάμας σέγας μέσα στην εγκοπή στη βάση της έως ότου αγγίξει το κάτω μέρος της βάσης. Στη συνέχεια σφίξτε σταθερά τις βίδες σύσφιξης (fig 1).

ⓘ ΠΡΟΕΙΔΟΠΟΙΗΣΗ:

Μην ασκείτε υπερβολική δύναμη για να στερεώσετε την λάμα σέγας. Μπορεί να τη σπάσει και να προκαλέσει ατύχημα.

Ρύθμισης της βάσης

Ξεβιδώστε τις δύο βίδες για να ρυθμίσετε τη βάση σε γωνία έως 45° στη δεξιά ή την αριστερή πλευρά (fig 2).

Λειτουργία

Ενεργοποίηση και απενεργοποίηση του εργαλείου

Για να ενεργοποιήσετε το εργαλείο, πιάστε το διακόπτη ON / OFF **1**. Για να απενεργοποιήσετε το εργαλείο, απελευθερώστε το διακόπτη ON / OFF **1** (fig 3).

Κατάσταση συνεχούς λειτουργίας

Για να διατηρήσετε το εργαλείο σε κατάσταση συνεχούς λειτουργίας, κρατήστε εντελώς πατημένο το διακόπτη λειτουργίας ON / OFF **1** και ταυτόχρονα πατήστε το κουμπί κλειδώματος διακόπτη ON / OFF **2**.

Στη συνέχεια αφήστε το διακόπτη λειτουργίας ON / OFF **1**. Για να διακόψετε τη συνεχή λειτουργία, απλά πατήστε πάλι το διακόπτη λειτουργίας ON / OFF **1** (fig 3).

Ρύθμιση ταχύτητας

Το εργαλείο είναι εφοδιασμένο με ένα ρυθμιστή στροφών **3** για τη μέγιστη ή ελάχιστη ταχύτητα.

Περιστρέψτε το ρυθμιστή στροφών **3** για να ρυθμίσετε τη μέγιστη ή ελάχιστη ταχύτητα (fig 4).

⚠ ΠΡΟΣΟΧΗ:

Πριν συνδέσετε το εργαλείο, ελέγχετε πάντα ότι η σκανδάλη του διακόπτη ON / OFF λειτουργεί σωστά και επιστρέφει στη θέση OFF όταν απελευθερώνεται.

Εξαγωγή σκόνης

Το εργαλείο είναι εξοπλισμένο με αντάπτορα εξαγωγής σκόνης **10** (fig 5). Μπορείτε να συνδέσετε την ηλεκτρική σκούπα με τον αντάπτορα στο πίσω μέρος του εργαλείου. Εάν χρειάζεστε ειδικό αντάπτορα, επικοινωνήστε με τον κατασκευαστή της ηλεκτρικής σας σκούπας.

5. Συντήρηση

Ο σωστός και τακτικός καθαρισμός θα βελτιώσει την ασφάλεια και θα επεκτείνει τη διάρκεια ζωής του εργαλείου.

Για ασφαλή και σωστή εργασία, πάντα να κρατάτε καθαρές τις υποδοχές εξερισμού και το ίδιο το εργαλείο σε καλή κατάσταση.

Το εργαλείο μπορεί να καθαριστεί αποτελεσματικά με ξηρό συμπιεσμένο αέρα ή με ένα μαλακό πανί βρεγμένο με σαπουνόνερο. **Πάντα να φοράτε προστατευτικά ματιών όταν καθαρίζετε τα εργαλεία με συμπιεσμένο αέρα.**

Ορισμένα καθαριστικά μέσα και διαλύτες μπορεί να προκαλέσουν βλάβη σε πλαστικά μέρη. Κάποια από αυτά είναι: βενζίνη, τετραχλωράνθρακας, χλωριωμένοι διαλύτες καθαρισμού, αμμωνία και οικιακά απορρυπαντικά που περιέχουν αμμωνία.

⚠ ΠΡΟΣΟΧΗ:

Απενεργοποιήστε το εργαλείο, αποσυνδέστε την από το ρεύμα και περιμένετε μέχρι να κρυώσει πριν από τον καθαρισμό ή τη συντήρηση για να αποφύγετε ηλεκτροπληξία ή εγκαύματα.



Να φοράτε προστατευτικά αυτιών



Να φοράτε προστατευτικά ματιών



Να φοράτε μάσκα για τη σκόνη

Πρόσθετες οδηγίες συντήρησης για εργαλεία ρεύματος

Οι ψύκτρες (καρβουνάκια) και ο διακόπτης στο εργαλείο σας (αν υφίστανται) έχουν σχεδιαστεί για πολλές ώρες αξιόπιστης λειτουργίας. Για να διατηρηθεί η μέγιστη απόδοση του κινητήρα, συνιστούμε κάθε δύο έως έξι μήνες να εξετάζονται οι ψύκτρες.

Αποθήκευση

Αποθηκεύστε το εργαλείο, το εγχειρίδιο χρήσης και όπου είναι απαραίτητο τα αξεσουάρ στη γνήσια συσκευασία. Με αυτό τον τρόπο θα έχετε πάντα όλη την πληροφορία και τα διάφορα μέρη στη διάθεσή σας.

6. Εγγύηση

Αυτό το εργαλείο έχει ελεγχθεί από τον κατασκευαστή. Από την ημερομηνία αγοράς από τον τελικό καταναλωτή, η εγγύηση δύο ετών για **ερασιτεχνική χρήση** καλύπτει κάθε ελαττωματικό υλικό και κατασκευή. Η απόδειξη ή το τιμολόγιο αγοράς πρέπει να επιδεικνύεται σε περίπτωση επισκευής που καλύπτεται από την εγγύηση. Για πιθανές βλάβες κατά τη διάρκεια της περιόδου εγγύησης, θα πρέπει να απευθυνθείτε στο κατάστημα λιανικής πώλησης από το οποίο πραγματοποιήθηκε η αγορά.

Όροι εγγύησης

Η εγγύηση ισχύει μόνο όταν:

- Το εργαλείο έχει χρησιμοποιηθεί σωστά και για τον σκοπό για τον οποίο αγοράστηκε.
- Το εργαλείο παρουσιάζει ένα πρόβλημα που οφείλεται σε ελαττωματικό υλικό και κατασκευή.
- Το εργαλείο αδυνατεί να εκτελέσει εργασίες σύμφωνα με τις τεχνικές προδιαγραφές που παρέχονται.

Δεν καλύπτονται από την εγγύηση ζημιές που οφείλονται σε αιτίες όπως:

- Φθορά λόγω ακατάλληλης χρήσης.
- Μερική ή ολική αποσυναρμολόγηση. Η αποσυναρμολόγηση πρέπει να γίνεται μόνο από προσωπικό εξουσιοδοτημένο από τον επίσημο διανομέα.

- Ζημιές λόγω υπερφόρτωσης.
- Χρήση εσφαλμένου ή ασύμβατου εξαρτήματος.
- Κακή συντήρηση από τον χειριστή ή οποιοδήποτε άλλο τρίτο μέρος.
- Φθορά που προκλήθηκε από εξωτερικούς παράγοντες ή ξένα σωματίδια (σκόνη, μπάζα κ.λπ.)
- Φθορά λόγω μη συμμόρφωσης με τις οδηγίες αυτού του εγχειριδίου.

Εάν, κατά τη διάρκεια της περιόδου εγγύησης, υπάρχει ζημιά που δεν μπορεί να επισκευαστεί από το εξουσιοδοτημένο τμήμα σέρβις, το εργαλείο θα αντικατασταθεί χωρίς πρόσθετο κόστος.

7. Επισκευή / Σέρβις

Σε περίπτωση ανάγκης για επισκευή μετά τη λήξη της περιόδου εγγύησης, θα δώσουμε την καλύτερη δυνατή προσοχή για την επιτυχή επιδιόρθωση του εργαλείου.

8. Περιβάλλον



Μην απορρίπτετε τις ηλεκτρικές μηχανές ως αστικά απόβλητα χωρίς διαλογή, χρησιμοποιήστε χωριστές εγκαταστάσεις συλλογής.

Επικοινωνήστε με τα συστήματα συλλογής τοπικής κυβέρνησης που είναι διαθέσιμα. Εάν τα ηλεκτρικά μηχανήματα απορρίπτονται σε χώρους υγειονομικής ταφής ή χλωματερές, επικίνδυνες ουσίες μπορεί να διαρρεύσουν στα υπόγεια ύδατα και να εισέλθουν στην τροφική αλυσίδα, βλάπτοντας την υγεία και την ευημερία.

Κατά την αντικατάσταση των παλαιών μηχανημάτων με καινούργια, ο έμπορος λιανικής θα χαρεί να πάρει πίσω το παλιό σας μηχανήμα για απόρριψη.

9. Δήλωση Συμμόρφωσης

Εξουσιοδοτημένος Αντιπρόσωπος

ΠΑΠΑΔΕΑΣ Α.Ε.

Νόε, θέση Μάνδρα Κώστα, 19300, Ασπρόπυργος, Ελλάδα

Δια της παρούσης δηλώνεται ότι:

Το εργαλείο “**Ηλεκτρική Σέγα**” με **ΚΩΔΙΚΟ: 9216** και διακριτικό τίτλο: **TG55M3** υπό την επωνυμία **KRAUSMANN** (Περιγραφή: Ηλεκτρική σέγα 450W, 230V~50Hz, μεταβλητή ταχύτητα 0-2800min⁻¹, με 1 τμχ λάμα σέγας, 1 τμχ εξάγωνο κλειδί, καλώδιο 2m, σε έγχρωμο κουτί (10 τμχ./Κιβώτιο), είναι σχεδιασμένο σύμφωνα με τις διατάξεις των Οδηγιών 2006/42/EC, 2014/30/EU και σύμφωνα με τα ακόλουθα πρότυπα:

EN62841-1-2015+AC:2015, EN62841-2-11:2016+A1:2020, AfPS GS 2019:01 PAK, EN IEC 55014-1:2021, EN IEC 55014-2:2021, EN IEC 61000-3-2:2019+A1:2021, EN 61000-3-3:2013+A1:2019+A2:2021.

Έτος απόκτησης “CE” πιστοποίησης: 2022

Ημερομηνία: 19 Ιουλίου 2022



* Τα αξεσουάρ και τα περιεχόμενα ενδέχεται να αλλάξουν από το εργοστάσιο παραγωγής χωρίς προειδοποίηση, σε αυτή την περίπτωση η εταιρεία δεν φέρει καμία ευθύνη.

KRAUSMANN
POWER TOOLS

RELIABLE PERFORMANCE

9216

www.krausmann.gr

