

6403

CIRCULAR SAW WITH LASER BEAM

ΔΙΣΚΟΠΡΙΟΝΟ ΧΕΙΡΟΣ ΜΕ ΛΕΪΖΕΡ

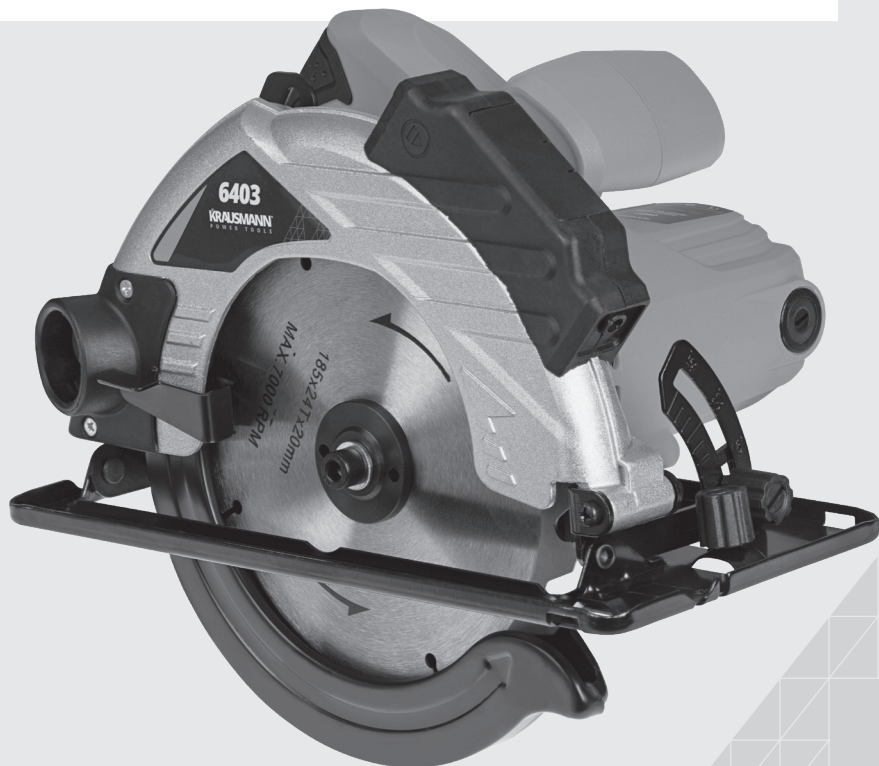

Operation manual
Εγχειρίδιο χρήσης

EN | GR

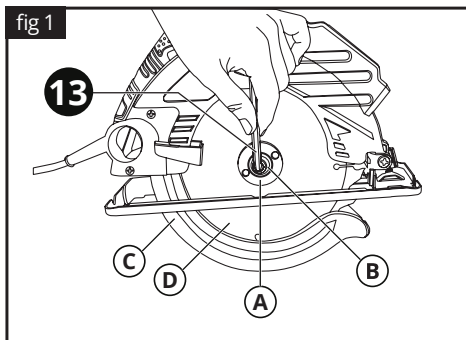

A. Outer flange B. Blade clamp screw C. Lower guard D. Saw blade / A. Εξωτερική φλάντζα B. Βίδα σφιγκτήρα C. Κάτω προστατευτικό D. Δίσκος κοπής

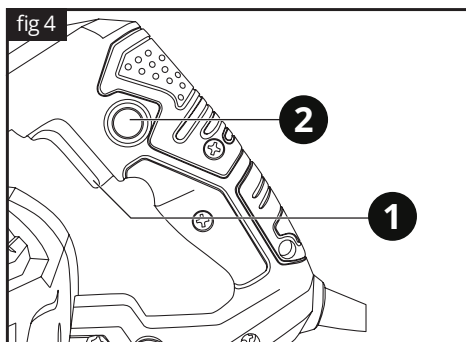
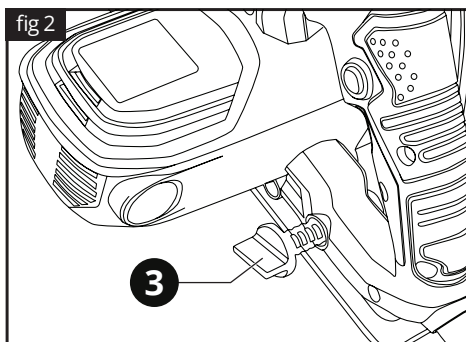
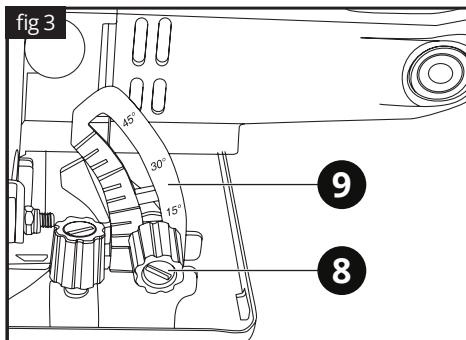

ENGLISH | EN

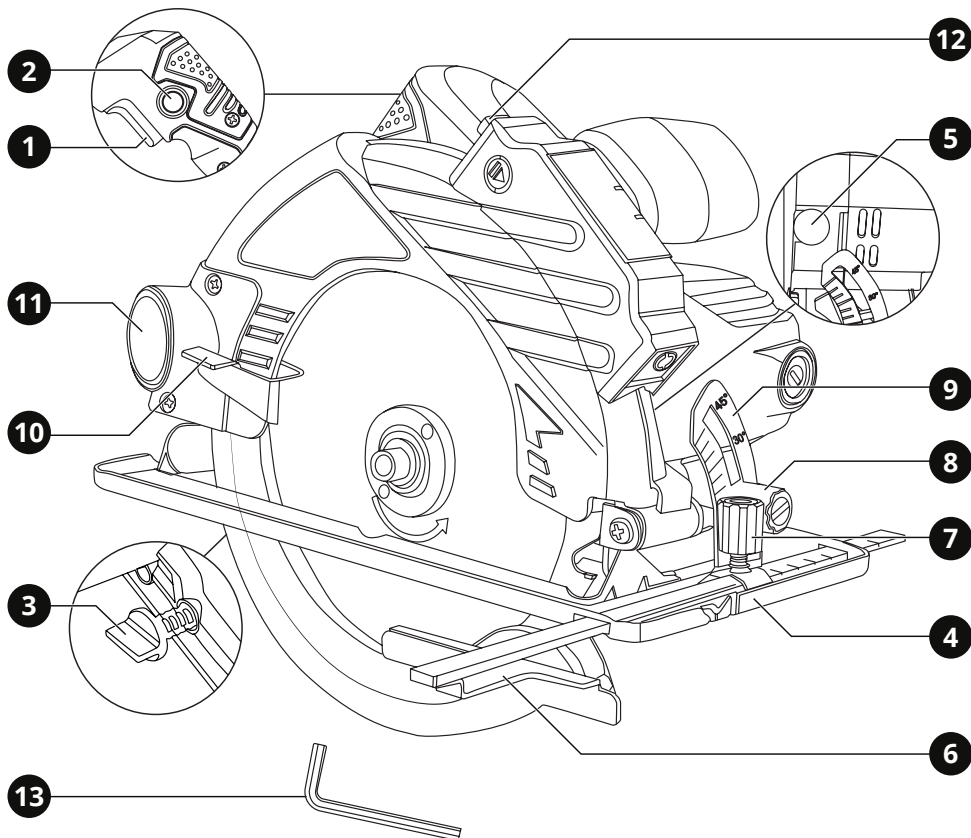

1. Overview

Tool description

- 1 ON / OFF switch
- 2 Safe start button
- 3 Depth guide lever
- 4 Cutting sighting guide
- 5 Shaft lock lever
- 6 Parallel guide
- 7 Clamping screw
- 8 Bevel setting lever
- 9 Bevel guide
- 10 Protector lever
- 11 Dust extraction opening
- 12 Laser button
- 13 Hex wrench

2. General safety regulations

⚠ WARNING:

Disconnect the plug from the power source before making any assembly, adjustments or changing accessories. Such preventative safety measures reduce the risk of starting the tool accidentally.

Read carefully and understand all instructions before using the tool.

When using power tools, the following instructions must be followed to prevent hazards such as electric shock, fire and/or serious injury.

The vibration and noise emission levels may vary from the level specified during actual use, depending on how the power tool is used and the type of work piece.

Work area safety

- ▶ Keep work area clean and well lit. Cluttered benches and dark areas invite accidents.
- ▶ Do not operate power tools in explosive atmospheres, such as in the presence of flammable liquids, gases or dust. Power tools create sparks which may ignite the dust or fumes.
- ▶ Keep children and bystanders away while operating a power tool. Distractions can cause you to lose control.

Electrical safety

- ▶ Power tool plugs must match the outlet. Never modify the plug in any way. Do not use any adapter plugs with earthed (grounded) power tools. Unmodified plugs and matching outlets will reduce the risk of electric shock.
- ▶ Avoid body contact with earthed or grounded surfaces such as pipes, radiators, ranges and refrigerators. There is an increased risk of electric shock if your body is earthed or grounded.
- ▶ Do not expose power tools to rain or wet conditions. Water entering a power tool will increase the risk of electric shock.
- ▶ Do not abuse the cord. Never use the cord for carrying, pulling or unplugging the power tool. Keep cord away from heat, oil, sharp edges or moving parts. Damaged or entangled cords increase the risk of electric shock.

- ▶ When operating a power tool outdoors, use an extension cord suitable for outdoor use. Use of a cord for outdoor use reduces the risk of electric shock.

Personal safety

- ▶ Stay alert, watch what you are doing and use common sense when operating a power tool. Do not use a power tool while you are tired or under the influence of drugs, alcohol or medication. A moment of distraction while operating power tools may result in serious personal injury.
 - ▶ Use safety equipment. Always wear eye protection. Safety equipment such as dust mask, non-skid safety shoes, hard hat, or hearing protection used for appropriate conditions will reduce personal injuries.
 - ▶ Avoid accidental starting. Ensure the switch is in the off-position before plugging in. Carrying power tools with your finger on the switch or plugging in power tools that have the switch on invites accidents.
 - ▶ Remove any adjusting key or wrench before turning the power tool ON. A wrench or a key left attached to a rotating part of the power tool may result in personal injury.
 - ▶ Do not overreach. Keep proper footing and balance at all times. This enables better control of the power tool in unexpected situations.
 - ▶ Dress properly. Do not wear loose clothing or jewellery. Keep your hair, clothing and gloves away from moving parts. Loose clothes, jewellery or long hair can be caught in moving parts.
 - ▶ If devices are provided for the connection of dust extraction and collection facilities, ensure these are connected and properly used. Use of these devices can reduce dust related hazards.
- ### Product use and care
- ▶ Do not force the tool. Use the correct tool for your application. The correct tool will do the job better and safer for the purpose for which it was designed.
 - ▶ Do not use the tool if the switch does not turn it ON and OFF. Any tool that cannot be controlled with the switch is dangerous and must be repaired.

- ▶ Disconnect the plug from the power source or remove the battery before making any adjustments, changing accessories or storing tools. Such preventative safety measures reduce the risk of starting the tool accidentally.
 - ▶ Store idle tools out of the reach of children and do not allow persons unfamiliar with the tool or these instructions to operate the tool. Tools are dangerous in the hands of untrained users.
 - ▶ Maintain tools, check for misalignment or binding of moving parts, breakage of parts and any other condition that may affect the tools' operation. If damaged, have the tool repaired before use. Many accidents are caused by poorly maintained tools.
 - ▶ Keep cutting tools sharp and clean. Properly maintained cutting tools with sharp cutting edges are less likely to bind and are easier to control.
 - ▶ Use the tool, accessories and tool bits etc., in accordance with these instructions and in the manner intended for the particular type of tool, taking into account the working conditions and the work to be performed. Use of the tool for operations different from intended could result in a hazardous situation.
- 3 Hold power tools by insulated gripping surfaces when performing an operation where the cutting tool may contact hidden wiring or its own cord. Contact with a "live" wire will make exposed metal parts of the tool "live" and shock the operator.
 - 4 Wear a hard hat (safety helmet), safety glasses and/or face shield. Ordinary eye or sun glasses are NOT safety glasses. It is also highly recommended that you wear a dust mask and thickly padded gloves.
 - 5 Be sure the bit is secured in place before operation.
 - 6 Under normal operation, the tool is designed to produce vibration. The screws can come loose easily, causing a breakdown or accident. Check tightness of screws carefully before operation.
 - 7 In cold weather or when the tool has not been used for a long time, let the tool warm up for a while by operating it under no load. This will loosen up the lubrication.
 - 8 Always be sure you have a firm footing. Be sure no one is below when using the tool in high locations.
 - 9 Hold the tool firmly with both hands.
 - 10 Keep hands away from moving parts.
 - 11 Do not leave the tool running. Operate the tool only when hand-held.
 - 12 Do not point the tool at any one in the area when operating. Parts could fly out and injure some one seriously.
 - 13 Do not touch parts close to the bit immediately after operation; they may be extremely hot and could burn your skin.
 - 14 Some material contains chemicals which may be toxic. Take caution to prevent dust inhalation and skin contact. Follow material supplier safety data.

Service

- ▶ Have your power tool serviced by a qualified repair person using only genuine replacement parts. This will ensure that the safety of the power tool is maintained.
- ▶ Follow instruction for lubricating and changing accessories.
- ▶ Keep handles dry, clean and free from oil and grease.

3. Specific safety regulations

DO NOT let comfort or familiarity with product (gained from repeated use) replace strict adherence to electric power tools' safety rules. If you use this tool unsafely or incorrectly, you can suffer serious personal injury.

- 1 Wear ear protectors. Exposure to noise can cause hearing loss.
- 2 Use auxiliary handles supplied with the tool. Loss of control can cause personal injury.

Additional safety regulations for circular saws

- Keep hands away from cutting area and the blade. Keep your second hand on auxiliary handle, or motor housing. If both hands are holding the saw, they cannot be cut by the blade.
- Do not reach underneath the work-piece. The guard cannot protect you

from the blade below the workpiece.

- Adjust the cutting depth to the thickness of the workpiece. Less than a full tooth of the blade teeth should be visible below the workpiece.
- Never hold the piece being cut in your hands or across your leg. Secure the workpiece to a stable platform. It is important to support the work properly to minimize body exposure, blade binding, or loss of control.
- When sawing, always use a saw fence or straight edge guide. This improves the accuracy of the cut and reduces the chance of blade binding.
- Always use blades with correct size and shape (diamond versus round) of arbor holes. Blades that do not match the mounting hardware of the saw will run eccentrically, causing loss of control.
- Never use damaged or incorrect blade washers or bolt. The blade washers and bolt were specially designed for your saw, for optimum performance and safety of operation.

Kickback causes and related warnings

- Kickback is a sudden reaction to a pinched, bound or misaligned saw blade, causing an uncontrolled saw to lift up and out of the workpiece towards the operator.
- When the blade is pinched or bound tightly by the kerf closing down, the blade stalls and the motor reaction drives the unit rapidly back towards the operator.
- If the blade becomes twisted or misaligned in the cut, the teeth at the back edge of the blade can dig into the top surface of the wood causing the blade to climb out of the kerf and jump back toward the operator.
- Kickback is the result of saw misuse and/or incorrect operating procedures or conditions and can be avoided by taking proper precautions as given below.
- Maintain a firm grip with both hands on the saw and position your arms to resist kickback forces. Position your body to either side of the blade, but not in line with the blade. Kickback could cause the saw to jump backwards, but kickback forces can be controlled by the operator, if proper precautions are taken.
- Bear in mind that after you turn off the machine, the axle or disc keeps rotating for a

short period of time.

- When restarting a saw in the workpiece, center the saw blade in the kerf and check that saw teeth are not engaged into the material. If saw blade is binding, it may walk up or kickback from the workpiece as the saw is restarted.
- Support large panels to minimize the risk of blade pinching and kickback. Large panels tend to sag under their own weight. Supports must be placed under the panel on both sides, near the line of cut and near the edge of the panel.
- Do not use dull or damaged blades. Unsharpened or improperly set blades produce narrow kerf causing excessive friction, blade binding and kickback.
- Blade depth and bevel adjusting locking levers must be tight and secure before making cut. If blade adjustment shifts while cutting, it may cause binding and kickback.
- Use extra caution when sawing into existing walls or other blind areas. The protruding blade may cut objects that can cause kickback.
- ALWAYS hold the tool firmly with both hands. NEVER place your hand or fingers behind the saw. If kickback occurs, the saw could easily jump backwards over your hand, leading to serious personal injury.
- Never force the saw. Push the saw forward at a speed so that the blade cuts without slowing. Forcing the saw can cause uneven cuts, loss of accuracy, and possible kickback.
- Check lower guard for proper closing before each use. Do not operate the saw if lower guard does not move freely and close instantly. Never clamp or tie the lower guard into the open position. If saw is accidentally dropped, lower guard may be bent. Raise the lower guard with the retracting handle and make sure it moves freely and does not touch the blade or any other part, in all angles and depths of cut.
- Check the operation of the lower guard spring. If the guard and the spring are not operating properly, they must be serviced before use. Lower guard may operate sluggishly due to damaged parts, gummy deposits, or a build-up of debris.

- Lower guard should be retracted manually only for special cuts such as “plunge cuts” and “compound cuts”. Raise lower guard by retracting handle and as soon as blade enters the material, the lower guard must be released. For all other sawing, the lower guard should operate automatically.
- Always observe that the lower guard is covering the blade before placing saw down on bench or floor. An unprotected, coasting blade will cause the saw to walk backwards, cutting whatever is in its path. Be aware of the time it takes for the blade to stop after switch is released.
- To check lower guard, open lower guard by hand, then release and watch guard closure. Also check to see that the retracting handle does not touch the tool housing. Leaving blade exposed is VERY DANGEROUS and can lead to serious personal injury.
- This tool is intended to cut wood products only. Accumulated sawdust on the lower guard and hub from other materials may effect the proper closure of the lower guard which could lead to serious personal injury.
- Use extra caution when cutting damp wood, pressure treated lumber, or wood containing knots. Maintain smooth advancement of the tool without decrease in blade speed to avoid overheating the blade tips.
- Do not attempt to remove cut material when blade is moving. Wait until blade stops before grasping cut material.
- Avoid cutting nails. Inspect and remove all nails from lumber before cutting.
- Place the wider portion of the saw base on that part of the workpiece which is solidly supported, not on the section that will fall off when the cut is made. If the workpiece is short or small, clamp it down. **DO NOT TRY TO HOLD SHORT PIECES BY HAND!**
- Before setting the tool down after completing a cut, be sure that the lower guard has closed and the blade has come to a complete stop.
- Never attempt to saw with the circular saw held upside down in a vice. This is extremely dangerous and can lead to serious accidents.
- Do not stop the blades by lateral pressure on the saw blade.

- Do not use any abrasive wheels.
- Only use the saw blade with the diameter that is marked on the tool or specified in the manual. Use of an incorrectly sized blade may affect the proper guarding of the blade or guard operation which could result in serious personal injury.

SAVE THESE INSTRUCTIONS

⚠ WARNING:

Misuse or failure to follow the safety rules stated in this instruction manual may cause serious personal injury.

4. Functional description and specifications

Intended use

This tool is intended to cut wood products with appropriate saw blades.

Tool	6403
Power supply	1400 W
No load speed	4500 rpm
Blade size	185 × 24T × 20 mm
<i>Max cut</i>	
45°	43 mm
50°	65 mm
Noise level	104 dBa
Weight	3.68 kg

⚠ WARNING:

If the replacement of any part is necessary, this has to be done by a professional in order to avoid a safety hazard.

Assembly

⚠ WARNING:

Always disconnect the plug from the power source before making any adjustment or attaching any accessories. Do not to use an abrasive wheels.

Changing the blade

It is advised you bring the cutting sighting guide **4** down as if you were performing a minimum depth

cut which is easy to operate. Place the hexagon wrench **13** in the hole of the Outer flange **A**. Firmly keep the saw blade **D** in place and avoid it rotating freely by pressing the shaft lock lever **5** while you unscrew blade clamp screw **B** using the hexagonal wrench. After having removed blade clamp screw and the outer flange push the lower guard **C**. Push backwards and carefully remove the saw blade. To put in a new blade, proceed in following the above steps in the reverse order, seeing to it that the attachment surfaces in contact with the blade are clean (fig 1).

Depth adjustment

Loosen the lock lever for depth guide lever **3** (fig 2). Hold the base plate flat against the edge of the work piece and lift the body of the saw until the blade is at the right depth determined by the depth gauge (align the scale line). Tighten the depth guide lever.

Angle adjustment

Loosen the bevel setting lever **8**. Adjust the cutting sighting guide **4** to the desired angle between 0° to 45°. (See bevel guide **9**). Tighten the bevel setting lever (fig 3).

Operation

Switching ON and OFF

Before engaging the ON / OFF switch **1**, check that the saw blade is properly fitted and runs smoothly, and the blade clamp screw is well tightened.

Connect the plug to the power supply. To switch on the saw, press the safe start button **2** (fig 4) and pull the ON / OFF switch **1**. When you release the ON / OFF switch the tool turns off.

Parallel cut adjustment

Loosen the clamping screw **7**. Slide the parallel guide **6** through the slots in the cutting sighting guide to the desired width. Tighten the clamping screw to secure it in the position. Ensure that the parallel guide rests against the wood along its entire length to give consistent parallel cuts.

Lighting the laser light

⚠ WARNING:

Do not look directly at the laser.

To turn on the laser light, press the laser button **12**. Remember to turn it off after finishing your work. The laser light is operating on 2XAAA batteries, make sure you replace them if you notice a decrease in light intensity.

i NOTE:

Use a dry cloth to wipe the dirt off the lens of lamp. Be careful not to scratch the lens of lamp, or it may lower the illumination.

Do not use gasoline, thinner or the like to clean the lens of lamp. Using such substances will damage the lens.

Using the dust extraction connection

To keep your work surface clean, insert the vacuum cleaner nozzle into the dust extraction opening **11**.

5. Maintenance

Correct and regular cleaning will improve the safety and extend the lifespan of the device.

For safe and proper working, always keep the tool and ventilation slots clean.

The tool may be cleaned most effectively with compressed dry air or with a soft cloth moistened with soapy water. **Always wear safety goggles when cleaning tools with compressed air.**

Certain cleaning agents and solvents damage plastic parts. Some of these are: gasoline, carbon tetrachloride, chlorinated cleaning solvents, ammonia and household detergents that contain ammonia.

⚠ WARNING:

Turn the device off, remove the battery or disconnect it from the mains and wait until it cools down before cleaning or maintenance to avoid electric shock or burn.



Wear ear defenders



Wear safety goggles



Wear a dust mask

Storage

Store the tool, operating instructions and where necessary the accessories in the original packaging. In this way you will always have all the information and parts ready to hand.

6. Warranty

This tool has been checked by the manufacturer. From the date of purchase by the final consumer, a two year warranty for **amateur use** covers any faulty material and manufacturing. The receipt or invoice of purchase needs to be displayed in case of a repair that is covered by the warranty. For possible faults during the warranty period, you should address your issue to the retail shop from which the purchase was made.

Terms of warranty

The warranty is valid only when:

- The tool has been used properly and for the purpose for which it was purchased.
- The tool presents a problem that is due to faulty material and manufacturing.
- Incapability of the tool to perform according to the technical specs provided.

Damages are not covered by the warranty that are due to causes such as:

- Wear due to improper use.
- Partial or total disassembly. The tool's shell must be disassembled only by personnel authorized by the official distributor.
- Damage due to overloading.
- Usage of incorrect or incompatible accessory.
- Bad maintenance from the operator or any other third party.
- Wear that was induced by external factors or rogue particles (dust, debris etc.)
- Wear due to non compliance with the instructions in this manual.

If, during the warranty period, there is a fault that can not be repaired from the authorized service department, the tool will be replaced without any extra cost.

7. Repair / Servicing

In case there is a need for a repair after the warranty period has expired, we will provide the best possible attention to repair the tool successfully.

8. Disposal



Do not dispose of electrical machines as unsorted municipal waste, use separate collection facilities.

Contact your local government collection systems for information regarding the collection systems available.

If electrical machines are disposed of in landfills or dumps, hazardous substances can leak into the groundwater and get into the food chain, damaging your health and well-being. When replacing old machines with new ones, the retailer will be happy to take back your old machine for disposal.

9. Declaration of Conformity

Authorized Representative

PAPADEAS S.A.

4-6 Iroon 1912 St., 13671, Acharne, Greece

Herewith declares that:

The **Circular Saw** with **CODE: 6403** and distinctive title: **TG185A42-1** under the brand **KRAUSMANN** (Description: Circular Saw, 1400w, No-load speed: 4500rpm, Max cutting depth: 65mm/90°, 43mm/45°, blade dimension: 185x24Tx20mm, with laser, in color box, (4pcs/ctn), is designed in conformity with provisions of the Directive 2006/42/EC and the Directive 2014/30/EU and the following manufacturing International standards: EN62841-1:2015+AC:2015+A11:2022, EN62841-2-5:2014, AfPS GS 2019:01 PAK, EN IEC 55014-1:2021, EN IEC 55014-2:2021, EN IEC 61000-3-2:2019+A1:2021, EN 61000-3-3:2013+A1:2019+A2:2021, EN IEC 61000-3-11:2009.

Year in which "CE" marking was affixed: Machine year 2023

Date: November 23th, 2023



** Accessories and contents may change from the production factory without any warnings, in that case the company bears no responsibility.*

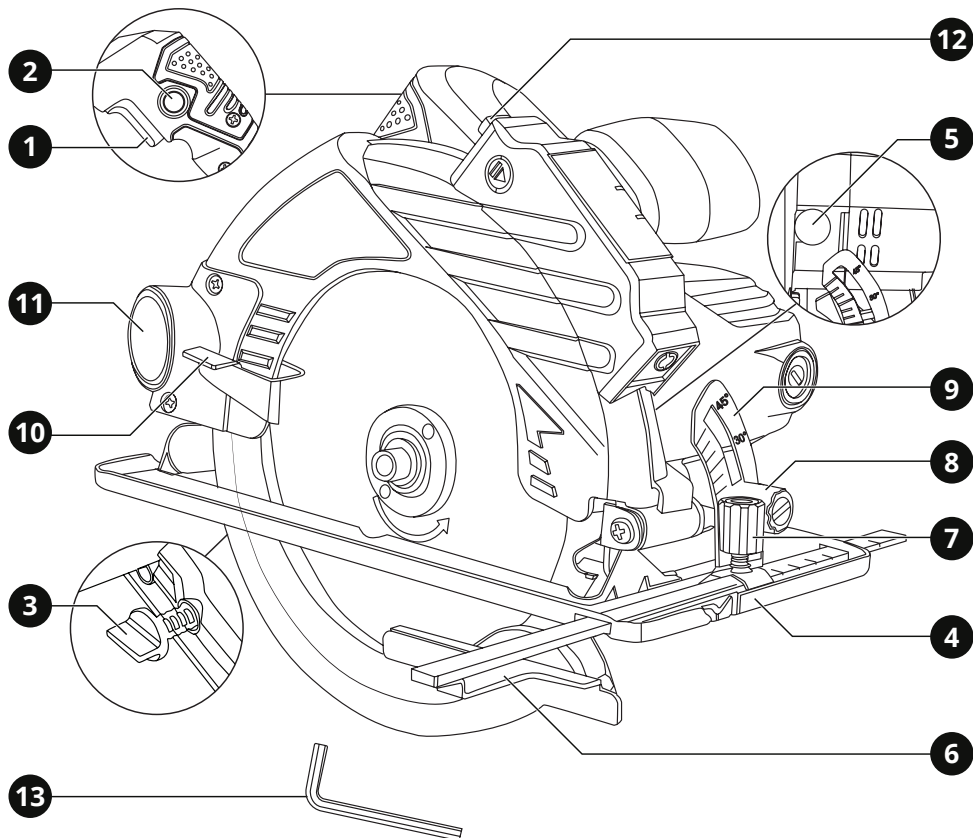

1. Επισκόπηση

Περιγραφή Εργαλείου

- | | |
|--|---------------------------------------|
| 1 Διακόπτης ON / OFF | 8 Μοχλός ρύθμισης φαλτσκοπιτής |
| 2 Κουμπί ασφαλούς εκκίνησης | 9 Οδηγός φαλτσκοπιτής |
| 3 Μοχλός ρύθμισης βάθους | 10 Μοχλός προφυλακτήρα |
| 4 Οδηγός κοπής | 11 Άνοιγμα εξαγωγής σκόνης |
| 5 Μοχλός κλειδώματος άξονα | 12 Κουμπί λείζερ |
| 6 Παράλληλος οδηγός | 13 Εξάγωνο κλειδί |
| 7 Βίδα σύσφιξης παράλληλου οδηγού | |

2. Γενικές οδηγίες ασφαλείας

⚠ ΠΡΟΣΟΧΗ:

Αποσυνδέστε το φως από την πρίζα πριν προχωρήσετε σε συναρμολόγηση, παραμετροποιήσεις ή αλλαγή αξεσουάρ.

Τέτοια προληπτικά μέτρα ασφάλειας μειώνουν τον κίνδυνο ακούσιας εκκίνησης του εργαλείου.

Διαβάστε προσεκτικά και τηρήστε αυτές τις οδηγίες πριν τη χρήση του εργαλείου.

Όταν χρησιμοποιείτε ηλεκτρικά εργαλεία, οι ακόλουθες οδηγίες πρέπει να τηρούνται για τη πρόληψη κινδύνου ηλεκτροπληξίας, προσωπικού τραυματισμού και πυρκαγιάς.

Τα επίπεδα εκπομπών κραδασμών και θορύβου ενδέχεται να διαφέρουν από το επίπεδο που καθορίζεται κατά την πραγματική χρήση, ανάλογα με τον τρόπο με τον οποίο χρησιμοποιείται το ηλεκτρικό εργαλείο και τον τύπο του τεμαχίου εργασίας.

Ασφάλεια χώρου εργασίας

- ▶ Διατηρείτε το χώρο εργασίας καθαρό και καλά φωτισμένο. Οι βρώμικοι χώροι και οι σκοτεινοί πάγκοι εργασίας κρύβουν κινδύνους.
- ▶ Μη λειτουργείτε ηλεκτρικά εργαλεία στη βροχή ή σε υγρά μέρη. Μη χρησιμοποιείτε τα ηλεκτρικά εργαλεία κοντά σε εύφλεκτα υγρά ή αέρια. Τα ηλεκτρικά εργαλεία δημιουργούν σπινθήρες που μπορεί να αναφλέξουν τη σκόνη ή τις αναθυμιάσεις.
- ▶ Κρατήστε τους επισκέπτες και τα παιδιά μακριά ενώ λειτουργείτε ένα ηλεκτρικό εργαλείο. Κάθε απόσπαση της προσοχής σας μπορεί να προκαλέσει απώλεια ελέγχου του εργαλείου και να προκαλέσει ατύχημα.

Ασφάλεια ηλεκτρισμού

- ▶ Τα φως των ηλεκτρικών εργαλείων πρέπει να ταιριάζουν με τις πρίζες. Ποτέ μην τροποποιείτε την πρίζα με οποιοδήποτε τρόπο. Μη χρησιμοποιείτε μετατροπείς πρίζας με γειωμένα ηλεκτρικά εργαλεία. Οι πρίζες που δεν έχουν τροποποιηθεί και που ταιριάζουν στο φως θα μειώσουν τον κίνδυνο ηλεκτροπληξίας.
- ▶ Αποφεύγετε σωματική επαφή με γειωμένες επιφάνειες όπως σωλήνες, καλωριφέρ, ψυγεία. Υπάρχει αυξημένος κίνδυνος ηλεκτρο-

πληξίας αν το σώμα σας είναι γειωμένο.

- ▶ Μην εκθέτετε ηλεκτρικά εργαλεία σε συνθήκες βροχής ή σε υγρά. Το νερό που εισέρχεται σε ένα ηλεκτρικό εργαλείο θα αυξήσει τον κίνδυνο ηλεκτροπληξίας.
- ▶ Μην κακομεταχειρίζεστε το καλώδιο. Ποτέ μη χρησιμοποιείτε το καλώδιο για να μεταφέρετε το εργαλείο ή για να το αποσυνδέσετε από την πρίζα τραβώντας το. Φυλάξτε το καλώδιο μακριά από τη ζέστη, το λάδι, κοφτερές επιφάνειες και κινούμενα μέρη. Τα φθαρμένα ή μπερδεμένα καλώδια αυξάνουν τον κίνδυνο ηλεκτροπληξίας.
- ▶ Όταν χρησιμοποιείτε το εργαλείο σε εξωτερικούς χώρους, να χρησιμοποιείτε μόνο προεκτάσεις καλωδίων που είναι κατάλληλες για αντίστοιχη χρήση. Η χρήση ενός τέτοιου καλωδίου μειώνει τον κίνδυνο ηλεκτροπληξίας.

Προσωπική ασφάλεια

- ▶ Να είστε σε επαγρύπνηση, να προσέχετε τι κάνετε και να χρησιμοποιείτε τη κοινή λογική όταν χρησιμοποιείτε ένα ηλεκτρικό εργαλείο. Μη χρησιμοποιείτε το εργαλείο όταν είστε κουρασμένος ή υπό την επήρεια ναρκωτικών, αλκοόλ ή φαρμακευτικής αγωγής. Μια στιγμή απροσεξίας μπορεί να προκαλέσει σοβαρό προσωπικό τραυματισμό.
- ▶ Χρησιμοποιείτε εξοπλισμό ασφαλείας. Πάντα να φοράτε προστασία για τα μάτια σας. Η χρήση κατάλληλου εξοπλισμού ασφαλείας για τις εκάστοτε συνθήκες εργασίας όπως μάσκα σκόνης, αντλιοθητικά παπούτσια ασφαλείας, κράνος προστασίας ή ωτοασπίδες θα μειώσει τον κίνδυνο προσωπικού τραυματισμού.
- ▶ Αποφύγετε ακούσια εκκίνηση του εργαλείου. Βεβαιωθείτε ότι ο διακόπτης είναι στη θέση OFF πριν το συνδέσετε στην πρίζα. Η μεταφορά εργαλείων που είναι συνδεδεμένα στην πρίζα με το δάκτυλο στο διακόπτη μπορεί να προκαλέσει ατύχημα.
- ▶ Αφαιρέστε τα εργαλεία και κλειδιά ρύθμισης πριν εκκινήσετε το εργαλείο. Αν έχει ξεπαύσει ένα τέτοιο εξάρτημα σε ένα περιστρεφόμενο μέρος του εργαλείου, μπορεί να προκαλέσει προσωπικό τραυματισμό.
- ▶ Μην υπερβάλλετε τεντώνοντας τα σωματικά σας μέρη. Διατηρείστε τη σωστή θέση των ποδιών σας και την ισορροπία σας ανά

πάσα στιγμή. Έτσι θα έχετε καλύτερο έλεγχο του ηλεκτρικού εργαλείου σε αναπάντεχες καταστάσεις.

- ▶ Ντυθείτε κατάλληλα. Μη φοράτε χαλαρά ρούχα ή κοσμήματα. Κρατείστε τα μαλλιά, ρούχα και γάντια σας μακριά από κινούμενα μέρη. Τα χαλαρά ρούχα, κοσμήματα ή μακριά μαλλιά ενδέχεται να πιαστούν σε κινούμενα μέρη.
- ▶ Αν παρέχονται εξαρτήματα για εξαγωγή και περισύλλογη σκόνης, βεβαιωθείτε ότι είναι συνδεδεμένα και χρησιμοποιούνται σωστά. Η χρήση τέτοιων εξαρτημάτων μπορεί να μειώσουν κινδύνους που σχετίζονται με τη σκόνη.

Χρήση και φροντίδα του προϊόντος

- ▶ Μη ζορίζετε το εργαλείο. Χρησιμοποιείστε το κατάλληλο εργαλείο για την κάθε ανάγκη. Το κατάλληλο εργαλείο θα φέρει εις πέρας την εργασία με μεγαλύτερη επιτυχία και ασφάλεια, όταν χρησιμοποιείται για το σκοπό που έχει κατασκευαστεί.
- ▶ Μη χρησιμοποιείτε το εργαλείο αν ο διακόπτης δε γυρνάει στη θέση ON και OFF. Οποιοδήποτε εργαλείο που δεν μπορεί να λειτουργήσει με το διακόπτη είναι επικίνδυνο και πρέπει να επισκευαστεί.
- ▶ Να βγάζετε το φως από την πρίζα ή να αφαιρείτε την μπαταρία πριν προχωρήσετε σε αλλαγές των αξεσουάρ ή σε αποθήκευση. Τέτοια προληπτικά μέτρα ασφαλείας μειώνουν τον κίνδυνο ακούσιας εκκίνησης του εργαλείου.
- ▶ Αποθηκεύστε τα εκτός λειτουργίας εργαλεία σε χώρο που δεν είναι προσιτός σε παιδιά και μην επιτρέπετε να τα λειτουργήσουν άτομα που δεν έχουν την κατάλληλη γνώση ή δεν έχουν διαβάσει το εγχειρίδιο χρήσης. Τα εργαλεία είναι επικίνδυνα στα χέρια μη εκπαιδευμένων ατόμων.
- ▶ Συντηρείστε τα εργαλεία, ελέγξτε την ευθυγράμμιση ή εμπλοκή των κινούμενων τμημάτων, τυχόν ρωγμές τμημάτων, σύνδεση και κάθε άλλη συνθήκη που μπορεί να το καταστήσει επικίνδυνο και να επηρεάσει τη λειτουργία του. Αν έχει υποστεί ζημιά, πρέπει να επισκευαστεί κατάλληλα από ένα εξουσιοδοτημένο σέρβις πριν χρησιμοποιηθεί. Πολλά ατυχήματα μπορούν να συμβούν από εργαλεία που δεν έχουν συντηρηθεί κατάλληλα.

- ▶ Διατηρείστε τα εργαλεία κοφτερά και καθαρά. Τα εργαλεία κοπής που είναι σωστά διατηρημένα και έχουν κοφτερές άκρες είναι λιγότερο πιθανό να χαλάσουν και είναι πιο εύκολα στον έλεγχο.
- ▶ Χρησιμοποιείστε το εργαλείο, τα αξεσουάρ, τα εξαρτήματα κ.λ.π. σύμφωνα με αυτές τις οδηγίες και με τον κατάλληλο τρόπο για το συγκεκριμένο τύπο του εργαλείου, λαμβάνοντας υπόψη τις συνθήκες και την εργασία που πρέπει να πραγματοποιηθεί. Η χρήση του εργαλείου για σκοπούς διαφορετικούς από αυτούς για τους οποίους προορίζεται μπορεί να προκαλέσουν μια επικίνδυνη κατάσταση.

Επισκευή / Σέρβις

- ▶ Δώστε το εργαλείο σας να επισκευαστεί από έναν εξειδικευμένο ειδικό, χρησιμοποιώντας μόνο γνήσια ανταλλακτικά. Αυτό θα εξασφαλίσει τη διατήρηση της ασφάλειας του ηλεκτρικού εργαλείου.
- ▶ Ακολουθείστε τις οδηγίες για τη λίπανση και την αλλαγή των αξεσουάρ.
- ▶ Διατηρείστε τις λαβές στεγνές, καθαρές και χωρίς την ύπαρξη λαδιού και γράσου.

3. Ειδικές οδηγίες ασφαλείας

ΜΗΝ αφήνετε την άνεση και την εξοικείωση με το προϊόν (που αποκτήθηκε από εκτεταμένη χρήση) να αντικαταστήσει την αυστηρή συμμόρφωση με τους κανόνες ασφαλείας των ηλεκτρικών εργαλείων. Αν χρησιμοποιείτε αυτό το εργαλείο με λάθος τρόπο και χωρίς ασφάλεια, μπορεί να υποστείτε κάποιο σοβαρό προσωπικό τραυματισμό.

- 1 Na φοράτε προστατευτικά αυτιών. Η έκθεση σε θόρυβο μπορεί να προκαλέσει απώλεια ακοής.
- 2 Na χρησιμοποιείτε το εργαλείο από τη λαβή του. Η απώλεια ελέγχου μπορεί να προκαλέσει προσωπικό τραυματισμό.
- 3 Όταν πραγματοποιείτε εργασίες όπου το εργαλείο μπορεί να έρθει σε επαφή με κρυφή καλωδίωση ή με το ίδιο το καλώδιο, κρατείστε το εργαλείο με μονωμένες επιφάνειες που παρέχουν τριβή. Η επαφή με ένα γυμνό καλώδιο που φέρει ρεύμα θα καταστήσει ηλεκτροφόρα τα εκτεθειμένα μεταλλικά μέρη

του εργαλείου και θα προκαλέσει ηλεκτροπληξία στο χειριστή.

- 4 Na φοράτε κράνος προστασίας, γυαλιά προστασίας και / ή μάσκα προσώπου. Τα κανονικά γυαλιά ή γυαλιά ηλίου ΔΕΝ αποτελούν είδη ασφαλείας. Επίσης συνιστάται να φοράτε μάσκα σκόνης και χοντρά μονωμένα γάντια.
- 5 Βεβαιωθείτε ότι τα αξεσουάρ είναι ασφαλισμένα στη θέση τους πριν ξεκινήσετε τη λειτουργία του εργαλείου.
- 6 Υπό κανονικές συνθήκες, το εργαλείο είναι σχεδιασμένο να παραιεί δονήσεις. Οι βίδες μπορούν εύκολα να χαλαρώσουν, προκαλώντας ζημιά ή ατύχημα. Να ελέγχετε προσεκτικά ότι οι βίδες είναι σφιγμένες πριν τη χρήση.
- 7 Σε κρίο καιρό ή όταν το εργαλείο δεν έχει χρησιμοποιηθεί για αρκετό καιρό, αφήστε το να ζεσταθεί για λίγο λειτουργώντας το σε συνθήκες μηδενικής πίεσης. Με αυτό τον τρόπο θα χαλαρώσει η λίπανση.
- 8 Πάντα να είστε σίγουροι ότι πατάτε γερά στα πόδια σας. Σιγουρευτείτε ότι δεν υπάρχει κάποιος από κάτω όταν χρησιμοποιείτε το εργαλείο σε υψηλές τοποθεσίες.
- 9 Κρατείστε το εργαλείο γερά και με τα δυο σας χέρια.
- 10 Κρατείστε τα χέρια σας μακριά από κινούμενα μέρη.
- 11 Μην αφήνετε το εργαλείο σε λειτουργία. Να το λειτουργείτε μόνο όταν το έχετε στα χέρια σας.
- 12 Μην σημαδεύετε το εργαλείο προς οποιονδήποτε στην περιοχή λειτουργίας. Κάποιο εξάρτημα ίσως αποκολληθεί με αποτέλεσμα να προκαλέσει σοβαρό τραυματισμό.
- 13 Μην αγγίζετε τα εξαρτήματα κοντά στα κινούμενα μέρη αμέσως μετά τη λειτουργία. Μπορεί τα μέρη του εργαλείου να είναι πολύ ζεστά και να προκαλέσουν εγκαύματα.
- 14 Κάποια υλικά περιέχουν χημικά που μπορεί να είναι τοξικά. Λάβετε μέτρα για να αποφύγετε εισπνοή σκόνης και επαφή με το δέρμα. Ακολουθείστε τις οδηγίες ασφαλείας του παρόχου των υλικών.

Πρόσθετες οδηγίες ασφαλείας ειδικά για δισκοπρίονα

- Κρατήστε τα χέρια σας μακριά από την περιοχή κοπής και το δίσκο. Κρατήστε το δεύτερο χέρι σας στη βοηθητική λαβή ή στο περίβλημα του κινητήρα. Εάν και τα δύο χέρια κρατούν το εργαλείο, δεν μπορούν να κοπούν από το δίσκο.
- Μην βάζετε τα άκρα σας κάτω από το τεμάχιο εργασίας. Ο προφυλακτήρας δεν μπορεί να σας προστατεύσει από το δίσκο κάτω από το τεμάχιο εργασίας.
- Ρυθμίστε το βάθος κοπής στο πάχος του τεμαχίου εργασίας. Λιγότερο από ένα δόντι του δίσκου πρέπει να είναι ορατό κάτω από το τεμάχιο εργασίας.
- Ποτέ μην κρατάτε ένα τεμάχιο εργασίας για κοπή με χέρια σας ή με οποιοδήποτε άλλο μέρος του σώματος σας. Ασφαλίστε το τεμάχιο εργασίας σε μια σταθερή πλατφόρμα. Είναι σημαντικό να στηρίζετε σωστά το τεμάχιο εργασίας για να ελαχιστοποιηθεί η έκθεση του σώματος, το μπλοκάρισμα του δίσκου ή η απώλεια ελέγχου.
- Κατά την κοπή, χρησιμοποιείτε πάντα έναν ευθύ οδηγό. Αυτό βελτιώνει την ακρίβεια της κοπής και μειώνει την πιθανότητα να μπλοκάρει ο δίσκος.
- Χρησιμοποιείτε πάντοτε δίσκους με σωστό μέγεθος και σχήμα (διαμάντι ή στρογγυλό). Οι δίσκοι που δεν ταιριάζουν με το εργαλείο θα λειτουργούν έκκεντρα, προκαλώντας απώλεια ελέγχου.
- Ποτέ μην χρησιμοποιείτε κατεστραμμένες ή λάθος ροδέλες ή βίδες. Οι ροδέλες και οι βίδες σχεδιάστηκαν ειδικά για το εργαλείο σας, για βέλτιστη απόδοση και ασφάλεια λειτουργίας.

Αιτίες ανάκρουσης και σχετικές προειδοποιήσεις

- Η ανάκρουση είναι μια ξαφνική αντίδραση σε ένα χτυπημένο, λυγισμένο ή λάθος ευθυγραμμισμένο δίσκο, με αποτέλεσμα την ανύψωση ενός ανεξέλεγκτου εργαλείου από το τεμάχιο εργασίας προς τον χειριστή.
- Όταν ο δίσκος σφίγγεται ή δεσμεύεται σφιχτά από την τομή, ο δίσκος σταματάει και η αντίδραση του κινητήρα οδηγεί τη μονάδα γρήγορα πίσω προς το χειριστή.
- Εάν ο δίσκος λυγίζει ή δεν ευθυγραμμίζεται στην τομή, τα δόντια στο πίσω άκρο του δίσκου

σκου μπορούν να μαγκώσουν στην πάνω επιφάνεια του ξύλου προκαλώντας ανάκρουση.

- Η ανάκρουση είναι το αποτέλεσμα κακής χρήσης του εργαλείου ή / και λανθασμένων διαδικασιών ή συνθηκών λειτουργίας και μπορεί να αποφευχθεί λαμβάνοντας τις κατάλληλες προφυλάξεις όπως δίνονται παρακάτω.
- Κρατήστε σταθερά με τα δύο χέρια το εργαλείο σε τέτοια θέση ώστε να αντισταθείτε στις δυνάμεις της ανάκρουσης. Τοποθετήστε το σώμα σας σε μία από τις πλευρές του δίσκου αλλά όχι ευθεία με το δίσκο. Η ανάκρουση μπορεί να προκαλέσει το εργαλείο να τιναχθεί προς τα πίσω, αλλά η ανάκρουση μπορεί να ελεγχθεί από τον χειριστή, εάν ληφθούν κατάλληλες προφυλάξεις.
- Λάβετε υπόψη σας, ότι αφού απενεργοποιήσετε το μηχανήμα, ο δίσκος εξακολουθεί να περιστρέφεται για μικρό χρονικό διάστημα.
- Για την επανεκκίνηση του εργαλείου στο τεμάχιο εργασίας, κεντράρετε το δίσκο στην τομή και βεβαιωθείτε ότι τα δόντια του δίσκου δεν εμπλέκονται στο υλικό. Εάν ο δίσκος του εργαλείου μαγκώνει, μπορεί να τιναχθεί προς τα πάνω ή να "κλωτσήσει" από το τεμάχιο εργασίας καθώς επανεκκινείται το εργαλείο.
- Υποστηρίξτε τα μεγάλα πάνελ για να ελαχιστοποιήσετε τον κίνδυνο ανάκρουσης. Τα μεγάλα πάνελ τείνουν να κρεμάνε λόγω βάρους. Τα στηρίγματα πρέπει να τοποθετούνται κάτω από το πάνελ και στις δύο πλευρές, κοντά στη γραμμική κοπή και κοντά στην άκρη του.
- Μην χρησιμοποιείτε φθαρμένους ή κατεστραμμένους δίσκους. Οι δίσκοι που δεν έχουν καθαριστεί ή ρυθμιστεί σωστά κάνουν στενές τομές προκαλώντας υπερβολική τριβή, μπλοκάρισμα των λεπίδων και ανάκρουση.
- Οι μοχλοί κλειδώματος ρύθμισης βάθους και φαλτσκοπής πρέπει να είναι σφιχτοί και ασφαλείς πριν την κοπή. Εάν η ρύθμιση του δίσκου αλλάξει κατά την κοπή, μπορεί να προκαλέσει τριβή, μπλοκάρισμα δίσκου και ανάκρουση.
- Να είστε ιδιαίτερα προσεκτικοί όταν πριονίζετε σε τοίχους ή σε τυφλές περιοχές. Ο προεξέχον δίσκος μπορεί να κόψει αντικείμενα που μπορούν να προκαλέσουν ανάκρουση.
- Κρατάτε ΠΑΝΤΑ σταθερά το εργαλείο και με τα δύο χέρια. ΠΟΤΕ μην τοποθετείτε το χέρι ή τα δάχτυλά σας πίσω από το εργαλείο. Εάν προ-

κύψει ανάκρουση, το εργαλείο μπορεί εύκολα να τιναχθεί προς τα πίσω πάνω στο χέρι σας, οδηγώντας σε σοβαρό τραυματισμό.

- Ποτέ μην πιέζετε το εργαλείο. Σπρώξτε το προς τα εμπρός με ταχύτητα, ώστε ο δίσκος να κόβει χωρίς επιβράδυνση. Πιέζοντας το πριόνι μπορεί να προκαλέσετε ανομοιόμορφες κοπές, απώλεια ακρίβειας και πιθανή ανάκρουση.
- Ελέγξτε τον κάτω προφυλακτήρα για το σωστό κλείσιμο πριν από κάθε χρήση. Μην χρησιμοποιείτε το πριόνι εάν ο κάτω προφυλακτήρας δεν κινείται ελεύθερα και δεν κλείνει αμέσως. Ποτέ μην σφίγγετε ή δένετε τον κάτω προφυλακτήρα στην ανοιχτή θέση. Εάν το πριόνι πέσει κατά λάθος, ο κάτω προφυλακτήρας μπορεί να λυγίσει. Σηκώστε τον με τη λαβή ανάσυρσης και βεβαιωθείτε ότι κινείται ελεύθερα και δεν αγγίζει τη λεπίδα ή οποιοδήποτε άλλο μέρος, σε όλες τις γωνίες και τα βάθη κοπής.
- Ελέγξτε τη λειτουργία του ελατηρίου προφυλακτήρα. Εάν ο προφυλακτήρας και το ελατήριο δεν λειτουργούν σωστά, πρέπει να συντηρηθούν πριν από τη χρήση. Ο προφυλακτήρας μπορεί να μην λειτουργήσει σωστά λόγω κατεστραμμένων εξαρτημάτων, επικαθίσεις βρωμιάς ή συσσώρευσης ροκανιδιών.
- Ο προφυλακτήρας πρέπει να ανασυρθεί χειροκίνητα μόνο για ειδικές κοπές, όπως «κοπές μεγάλου βάθους» και «σύνθετες κοπές». Σηκώστε τον προφυλακτήρα σύρνοντας τη λαβή και μόλις ο δίσκος εισέλθει στο υλικό απελευθερώστε τον. Για όλες τις άλλες κοπές ο προφυλακτήρας πρέπει να λειτουργεί αυτόματα.
- Να προσέχετε ότι ο προφυλακτήρας καλύπτει το δίσκο πριν τοποθετήσετε το εργαλείο κάτω στον πάγκο ή στο πάτωμα. Ένας μη προστατευμένος δίσκος θα κάνει το εργαλείο να τιναχθεί προς τα πίσω, κόβοντας ό,τι βρίσκεται στο δρόμο του. Λάβετε υπόψη το χρόνο που χρειάζεται για να σταματήσει ο δίσκος μετά την απελευθέρωση του διακόπτη.
- Για να ελέγξετε τον προφυλακτήρα ανοίξτε τον με το χέρι και μετά αφήστε τον και προσέξτε το κλείσιμο του. Επίσης, βεβαιωθείτε ότι η λαβή απόσυρσης δεν αγγίζει το περίβλημα του εργαλείου. Το να αφήσετε το δίσκο εκτεθειμένο είναι ΠΟΛΥ ΕΠΙΚΙΝΔΥΝΟ και μπορεί να οδηγήσει σε σοβαρό τραυματισμό.
- Αυτό το εργαλείο προορίζεται για κοπή προϊόντων ξύλου. Συσσωρευμένο πριονίδι

στον προφυλακτήρα και επικαθήσεις από άλλα υλικά μπορεί να επηρεάσουν το σωστό κλείσιμο του προφυλακτήρα και μπορεί να οδηγήσουν σε σοβαρό τραυματισμό.

- Να είστε ιδιαίτερα προσεκτικοί όταν κόβετε νωπό ξύλο, πιεσμένη ξυλεία ή ξύλο που περιέχει ρόζους. Διατηρήστε την ομαλή κοπή με το εργαλείο χωρίς μείωση της ταχύτητας του δίσκου για να αποφύγετε την υπερθέρμανση των άκρων του.
- Μην επιχειρήσετε να αφαιρέσετε το κομμένο υλικό όταν κινείται ο δίσκος. Περιμένετε έως ότου σταματήσει ο δίσκος πριν πιάσετε το κομμένο υλικό.
- Αποφύγετε την κοπή καρφιών. Επιθεωρήστε και αφαιρέστε όλα τα καρφιά από το τεμάχιο εργασίας πριν από τη λειτουργία.
- Τοποθετήστε το ευρύτερο τμήμα της βάσης του εργαλείου σε εκείνο το τμήμα του τεμαχίου εργασίας το οποίο στηρίζεται σταθερά, όχι στο τμήμα που θα πέσει όταν γίνει η κοπή. Εάν το τεμάχιο εργασίας είναι μικρό ή κοντό, σφίξτε το.
ΜΗΝ ΔΟΚΙΜΑΣΕΤΕ ΝΑ ΚΡΑΤΗΣΕΤΕ ΤΑ ΜΙΚΡΑ ΚΟΜΜΑΤΙΑ ΜΕ ΤΟ ΧΕΡΙ!
- Πριν αφήσετε το εργαλείο μετά την ολοκλήρωση μιας κοπής, βεβαιωθείτε ότι ο προφυλακτήρας έχει κλείσει και ο δίσκος έχει σταματήσει εντελώς.
- Ποτέ μην επιχειρήσετε να κόψετε με το εργαλείο ανάποδα σε μέγνη. Αυτό είναι εξαιρετικά επικίνδυνο και μπορεί να οδηγήσει σε σοβαρά ατυχήματα.
- Μην σταματάτε τον δίσκο με πλευρική πίεση.
- Μην χρησιμοποιείτε λειαντικούς τροχούς.
- Χρησιμοποιείτε μόνο το δίσκο με τη διάμετρο που σημειώνεται στο εργαλείο ή καθορίζεται στο εγχειρίδιο. Η χρήση δίσκου λάθος μεγέθους μπορεί να επηρεάσει τη σωστή προστασία του δίσκου ή τη λειτουργία του προφυλακτήρα που θα μπορούσε να οδηγήσει σε σοβαρό τραυματισμό.

ΑΠΟΘΗΚΕΥΣΤΕ ΑΥΤΟ ΤΟ ΕΓΧΕΙΡΙΔΙΟ ΧΡΗΣΗΣ

⚠ ΠΡΟΣΟΧΗ:

Κατάχρηση ή μη τήρηση των οδηγιών ασφαλείας που αναγράφονται σε αυτό το εγχειρίδιο χρήσης μπορεί να προκαλέσουν σοβαρό προσωπικό τραυματισμό.

4. Περιγραφή λειτουργιών και προδιαγραφών

Προβλεπόμενη χρήση

Αυτό το εργαλείο προορίζεται για κοπή προϊόντων ξύλου με τους κατάλληλους δίσκους κοπής.

Εργαλείο	6403
Τάση λειτουργίας	1400 W
Ταχύτητα χωρίς φορτίο	4500 rpm
Μέγεθος δίσκου	185 × 24T × 20 mm
Μέγιστη κοπή	
45°	43 mm
90°	65 mm
Στάθμη θορύβου	104 dBa
Βάρος	3.68 kg

⚠ ΠΡΟΣΟΧΗ:

Αν η αντικατάσταση οποιοδήποτε εξαρτήματος είναι απαραίτητη, αυτό πρέπει να γίνει από έναν επαγγελματία για να αποφευχθεί ο οποιοσδήποτε κίνδυνος ασφάλειας.

Συναρμολόγηση

⚠ ΠΡΟΣΟΧΗ:

Αποσυνδέετε πάντα το βύσμα από την πηγή τροφοδοσίας πριν κάνετε οποιαδήποτε ρύθμιση ή συνδέσετε τυχόν αξεσουάρ. Μην χρησιμοποιείτε λειαντικούς τροχούς.

Αλλαγή λεπίδας

Σας συμβουλεύουμε να κατεβάσετε τον οδηγό κοπής **4** σε ένα ελάχιστο βάθος, έτσι θα είναι πιο εύκολη η αλλαγή. Τοποθετήστε το εξαγωνίο κλειδί **13** στην οπή της εξωτερικής φλάντζας **A**. Κρατήστε σταθερά τον δίσκο **D** στη θέση του και αποφύγετε την ελεύθερη περιστροφή πιέζοντας το μοχλό κλειδώματος άξονα **5** ενώ ξεβιδώνετε τη βίδα σύσφιξης **B** χρησιμοποιώντας το εξαγωνικό κλειδί. Αφού αφαιρέσετε τη βίδα σύσφιξης και την εξωτερική φλάντζα πιέστε το κάτω προστατευτικό **C**. Γυρίστε προς τα πίσω και αφαιρέστε προσεκτικά τον δίσκο. Για να τοποθετήσετε ένα καινούργιο δίσκο, προχωρήστε στη παραπάνω διαδικασία με την αντίστροφη σειρά, φροντίζοντας να είναι καθαρές οι επιφάνειες στερέωσης που έρχονται σε επαφή με τον δίσκο (fig 1).

Ρύθμιση βάθους

Χαλαρώστε το μοχλό ρύθμισης βάθους **3** (fig 2). Κρατήστε την πλάκα βάσης επίπεδη στην άκρη του τεμαχίου εργασίας και ανασηκώστε το σώμα του εργαλείου έως ότου η λεπίδα να είναι στο σωστό βάθος που καθορίζεται από το μετρητή βάθους (ευθυγραμμίστε τη γραμμή κλίμακας). Σφίξτε το μοχλό ρύθμισης βάθους.

Ρύθμιση γωνίας

Χαλαρώστε το μοχλό ρύθμισης φαλτσκοπής **8**. Ρυθμίστε τον οδηγό κοπής **4** στην επιθυμητή γωνία μεταξύ 0° και 45°. (Βλ. Οδηγό φαλτσκοπής **9**). Σφίξτε το μοχλό ρύθμισης φαλτσκοπής (fig 3).

Λειτουργία

Ενεργοποίηση και απενεργοποίηση

Πριν ενεργοποιήσετε το διακόπτη ON / OFF **1**, βεβαιωθείτε ότι ο δίσκος έχει τοποθετηθεί σωστά και λειτουργεί ομαλά καθώς και ότι η βίδα σφιγκτήρα είναι καλά βιδωμένη.

Συνδέστε το φις στο τροφοδοτικό. Για να ενεργοποιήσετε το εργαλείο, πατήστε το κουμπί ασφαλούς εκκίνησης **2** (fig 4) και πιέστε το διακόπτη ON / OFF **1**. Όταν αφήσετε το διακόπτη ON / OFF, το εργαλείο απενεργοποιείται.

Ρύθμιση παράλληλου οδηγού

Χαλαρώστε τη βίδα σύσφιξης παράλληλου οδηγού **7**. Σύρετε τον παράλληλο οδηγό **6** μέσα από τις εγκοπές στον οδηγό κοπής στο επιθυμητό πλάτος. Σφίξτε τη βίδα σύσφιξης παράλληλου οδηγού για να ασφαλίσει στη θέση της. Βεβαιωθείτε ότι ο παράλληλος οδηγός ακουμπά στο ξύλο σε όλο το μήκος του για να παρέχει συνεπείς παράλληλες κοπές.

Ενεργοποίηση του λέιζερ

⚠ ΠΡΟΣΟΧΗ:

Μην κοιτάτε απευθείας το λέιζερ.

Για να ενεργοποιήσετε το λέιζερ, πατήστε το κουμπί λέιζερ **12**. Θυμηθείτε να το απενεργοποιήσετε μετά την ολοκλήρωση της εργασίας σας. Το λέιζερ λειτουργεί με μπαταρίες 2ΧΑΑΑ, φροντίστε να τις αντικαταστήσετε εάν παρατηρήσετε μείωση της έντασης φωτός.

ⓘ ΣΗΜΕΙΩΣΗ:

Χρησιμοποιήστε ένα στεγνό πανί για να σκουπίσετε τυχόν βρομιές από το φακό του φωτός. Προσέξτε να μην χαράξετε το φακό, διαφορετικά μπορεί να μειωθεί ο φωτισμός.

Μην χρησιμοποιείτε βενζίνη, διαλυτικό ή παρόμοια υλικά για τον καθαρισμό του φακού. Η χρήση τέτοιων ουσιών θα καταστρέψει το φακό.

Εξαγωγή σκόνης

Για να διατηρήσετε καθαρή την επιφάνεια εργασίας σας, τοποθετήστε το ακροφύσιο της ηλεκτρικής σκούπας στην υποδοχή εξαγωγής σκόνης **11**.

5. Συντήρηση

Ο σωστός και τακτικός καθαρισμός θα βελτιώσει την ασφάλεια και θα επεκτείνει τη διάρκεια ζωής του εργαλείου.

Για ασφαλή και σωστή εργασία, πάντα να κρατάτε καθαρές τις υποδοχές εξαερισμού και το ίδιο το εργαλείο σε καλή κατάσταση.

Το εργαλείο μπορεί να καθαριστεί αποτελεσματικά με ξηρό συμπιεσμένο αέρα ή με ένα μαλακό πανί βρεγμένο με σαπουνόνερο. **Πάντα να φοράτε προστατευτικά ματιών όταν καθαρίζετε τα εργαλεία με συμπιεσμένο αέρα.**

Ορισμένα καθαριστικά μέσα και διαλύτες μπορεί να προκαλέσουν βλάβη σε πλαστικά μέρη. Κάποια από αυτά είναι: βενζίνη, τετραχλωράνθρακας, χλωριωμένοι διαλύτες καθαρισμού, αμμωνία και οικιακά απορρυπαντικά που περιέχουν αμμωνία.

⚠ ΠΡΟΣΟΧΗ:

Απενεργοποιήστε το εργαλείο, αφαιρέστε τη μπαταρία ή αποσυνδέστε το από το ρεύμα και περιμένετε μέχρι να κρυώσει πριν από τον καθαρισμό ή τη συντήρηση για να αποφύγετε ηλεκτροπληξία ή εγκαύματα.



Να φοράτε προστατευτικά αυτιών



Να φοράτε προστατευτικά ματιών



Να φοράτε μάσκα για τη σκόνη

Αποθήκευση

Αποθηκεύστε το εργαλείο, το εγχειρίδιο χρήσης και όπου είναι απαραίτητο τα αξεσουάρ στη γνήσια συσκευασία. Με αυτό τον τρόπο θα έχετε πάντα όλη την πληροφορία και τα διάφορα μέρη στη διάθεσή σας.

6. Εγγύηση

Αυτό το εργαλείο έχει ελεγχθεί από τον κατασκευαστή. Από την ημερομηνία αγοράς από τον τελικό καταναλωτή, η εγγύηση δύο ετών για **ερασιτεχνική χρήση** καλύπτει κάθε ελαττωματικό υλικό και κατασκευή. Η απόδειξη ή το τιμολόγιο αγοράς πρέπει να επιδεικνύεται σε περίπτωση επισκευής που καλύπτεται από την εγγύηση. Για πιθανές βλάβες κατά τη διάρκεια της περιόδου εγγύησης, θα πρέπει να απευθυνθείτε στο κατάστημα λιανικής πώλησης από το οποίο πραγματοποιήθηκε η αγορά.

Όροι εγγύησης

Η εγγύηση ισχύει μόνο όταν:

- Το εργαλείο έχει χρησιμοποιηθεί σωστά και για τον σκοπό για τον οποίο αγοράστηκε.
- Το εργαλείο παρουσιάζει ένα πρόβλημα που οφείλεται σε ελαττωματικό υλικό και κατασκευή.
- Το εργαλείο αδυνατεί να εκτελέσει εργασίες σύμφωνα με τις τεχνικές προδιαγραφές που παρέχονται.

Δεν καλύπτονται από την εγγύηση ζημιές που οφείλονται σε αιτίες όπως:

- Φθορά λόγω ακατάλληλης χρήσης.
- Μερική ή ολική αποσυναρμολόγηση. Η αποσυναρμολόγηση πρέπει να γίνεται μόνο από προσωπικό εξουσιοδοτημένο από τον επίσημο διανομέα.
- Ζημιές λόγω υπερφόρτωσης.
- Χρήση εσφαλμένου ή ασύμβατου εξαρτήματος.
- Κακή συντήρηση από τον χειριστή ή οποιοδήποτε άλλο τρίτο μέρος.
- Φθορά που προκλήθηκε από εξωτερικούς παράγοντες ή ξένα σωματίδια (σκόνη, μπάζα κλπ.)
- Φθορά λόγω μη συμμόρφωσης με τις οδηγίες αυτού του εγχειριδίου.

Εάν, κατά τη διάρκεια της περιόδου εγγύησης, υπάρχει ζημιά που δεν μπορεί να επισκευαστεί από το εξουσιοδοτημένο τμήμα σέρβις, το εργαλείο θα αντικατασταθεί χωρίς πρόσθετο κόστος.

7. Επισκευή / Σέρβις

Σε περίπτωση ανάγκης για επισκευή μετά τη λήξη της περιόδου εγγύησης, θα δώσουμε την

καλύτερη δυνατή προσοχή για την επιτυχή επιδιόρθωση του εργαλείου.

8. Περιβάλλον



Μην απορρίπτετε τις ηλεκτρικές μηχανές ως αστικά απόβλητα χωρίς διαλογή, χρησιμοποιήστε χωριστές εγκαταστάσεις συλλογής.

Επικοινωνήστε με τα συστήματα συλλογής τοπικής κυβέρνησης που είναι διαθέσιμα. Εάν τα ηλεκτρικά μηχανήματα απορρίπτονται σε χώρους υγειονομικής ταφής ή χωματερές, επικίνδυνες ουσίες μπορεί να διαρρεύσουν στα υπόγεια ύδατα και να εισέλθουν στην τροφική αλυσίδα, βλάπτοντας την υγεία και την ευημερία.

Κατά την αντικατάσταση των παλαιών μηχανημάτων με καινούργια, ο έμπορος λιανικής θα χαρεί να πάρει πίσω το παλιό σας μηχανήμα για απόρριψη.

9. Δήλωση Συμμόρφωσης

Εξουσιοδοτημένος Αντιπρόσωπος

ΠΑΠΑΔΕΑΣ Α.Ε.

Ηρώων 1912 4-6, 13671, Αχαρνάι, Ελλάδα

Δια της παρούσης δηλώνεται ότι:

Το εργαλείο "**Φαλτσοπρίονο**" με **ΚΩΔΙΚΟ: 6403** και διακριτικό τίτλο: **TG185A42-1** υπό την επωνυμία **KRAUSMANN** (Περιγραφή: Δισκοπρίονο, 1400w, Ταχύτητα χωρίς φορτίο:4500rpm,Μέγιστο βάθος κοπής: 65mm/90°:43mm/διάσταση λεπίδας:45°, 185x24Tx20mm, με λείζερ, in έγχρωμο κουτί, (4τεμ/κουτί), είναι σχεδιασμένο σύμφωνα με τις διατάξεις των Οδηγιών 2006/42/EC και 2014/30/EU σύμφωνα με τα ακόλουθα πρότυπα: EN62841-1:2015+AC:2015+A11: 2022, EN62841-2-5:2014, AfPS GS 2019:01 PAK, EN IEC 55014-1:2021, EN IEC 55014-2:2021, EN IEC 61000-3-2:2019+A1:2021, EN 61000-3-3:2013+A1:2013+A1: 2021, EN IEC 61000-3-11:2009.

Έτος απόκτησης "CE" πιστοποίησης: εργαλείο 2023
Ημερομηνία: 23 Νοεμβρίου 2023



* Τα αξεσουάρ και τα περιεχόμενα ενδέχεται να αλλάξουν από το εργοστάσιο παραγωγής χωρίς προειδοποίηση, σε αυτή την περίπτωση η εταιρεία δεν φέρει καμία ευθύνη.

KRAUSMANN
POWER TOOLS

RELIABLE PERFORMANCE

6403

www.krausmann.gr

