

ΤΕΧΝΙΚΑ ΧΑΡΑΚΤΗΡΙΣΤΙΚΑ

ΚΩΔΙΚΟΣ ΜΟΝΤΕΛΟΥ	Z1J-CX3-13B
Τάση λειτουργίας :	230 V
Ισχύς εισόδου :	600 W
Ταχύτητα χωρίς φορτίο :	0-3000 min ⁻¹
Ικανότητα διάτρησης σε:	
Ατσάλι	13 mm
Ξύλο	25 mm
Μπετόν	16 mm
Δυνατότητα τσοκ :	13 mm
Βάρος :	1.80 kg

ΕΓΓΥΗΣΗ

Το εργαλείο αυτό έχει ελεγχθεί από το εργοστάσιο. Από την ημερομηνία αγοράς μια εγγύηση 2 ετών για **ερασιτεχνική χρήση** καλύπτει τα ελαττωματικά υλικά και τα κατασκευαστικά ελαττώματα. Η απόδειξη αγοράς θα πρέπει να επιδεικνύεται σε περίπτωση επισκευής που καλύπτεται από την εγγύηση. Σε περίπτωση πιθανών προβλημάτων κατά την περίοδο εγγύησης, πρέπει να απευθυνθείτε στο κατάστημα πώλησης.

Όροι εγγύησης

Αν το εργαλείο παρουσιάσει κάποιο πρόβλημα που οφείλεται σε ελαττωματικά υλικά και κατασκευαστικά ελαττώματα κατά τη διάρκεια ισχύος της εγγύησης, εγγυώμεθα επισκευή χωρίς επιβάρυνση υπό τον όρο ότι:

- > Το εργαλείο έχει χρησιμοποιηθεί σωστά και για το σκοπό για τον οποίο προορίζεται.
- > Οι επισκευές αναλαμβάνονται από ένα άτομο εξουσιοδοτημένο από τον αντιπρόσωπο.
- > Μη δοκιμάσετε να επισκευάσετε μόνοι σας το εργαλείο ανοίγοντας το κέλυφος.
- > Θα επιδείξετε την απόδειξη αγοράς.
- > Αν, κατά τη διάρκεια ισχύος της εγγύησης, παρουσιαστεί κάποια βλάβη που δεν μπορεί να επισκευαστεί, το εργαλείο θα αντικατασταθεί χωρίς επιβάρυνση.

ΣΕΡΒΙΣ

Σε περίπτωση που χρειαστεί κάποια επισκευή μετά τη λήξη της εγγύησης, θα δώσουμε τη μεγαλύτερη δυνατή προσοχή για την επισκευή του εργαλείου.

ΠΕΡΙΒΑΛΛΟΝ

Σε περίπτωση που το μηχάνημά σας χρειάζεται αντικατάσταση μετά από εκτεταμένη χρήση, μην το πετάξετε στα οικιακά σκουπίδια αλλά διαθέστε το με τρόπο φιλικό προς το περιβάλλον.

ΔΗΛΩΣΗ ΣΥΜΜΟΡΦΩΣΗΣ

Δράπανο Κρουστικό Ηλεκτρικό Z1J-CX3-13B

έχουν σχεδιαστεί σύμφωνα με τα ακόλουθα πρότυπα:
EN 55014-1, EN 55014-2, EN 50144-1, EN 50144-2-1,
NEN 11000-3-2, EN 61000-3-3

και σύμφωνα με τις ακόλουθες οδηγίες:

- ▶ Οδηγία 73/23/ΕΟΚ όπως τροποποιήθηκε με την Οδηγία 93/68/ΕΟΚ
 - ▶ Οδηγία 98/37/ΕΟΚ
 - ▶ Οδηγία 89/336/ΕΟΚ



KRAUSMANN[®]
ORANGE POWER

8000

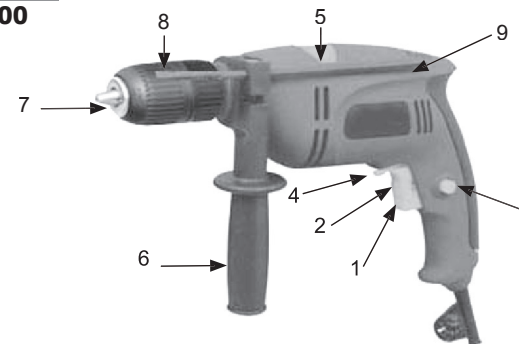

**ΔΡΑΠΑΝΟ ΚΡΟΥΣΤΙΚΟ
ΗΛΕΚΤΡΙΚΟ**
Type Designation. Z1J-CX3-13B

ΕΙΚ. Α

ΟΔΗΓΙΕΣ ΑΣΦΑΛΕΙΑΣ

ΣΗΜΑΝΤΙΚΟ! Όταν χρησιμοποιείτε ηλεκτρικά εργαλεία, οι ακόλουθες οδηγίες πρέπει να τηρηθούν για τη πρόληψη κινδύνου ηλεκτροπληξίας, προσωπικού τραυματισμού και πυρκαγιάς. Διαβάστε προσεκτικά και τηρήστε αυτές τις οδηγίες πριν τη χρήση του εργαλείου.

- 1) Διατηρείτε το χώρο εργασίας καθαρό**
Βρόμικοι χώροι και πάγκοι εργασίας κρύβουν κινδύνους.
- 2) Συνθήκες περιβάλλοντος εργασίας**
Μην εκθέτετε ηλεκτρικά εργαλεία στη βροχή ή σε υγρά μέρη. Διατηρείτε το χώρο εργασίας καλά φωτισμένο. Μη χρησιμοποιείτε τα ηλεκτρικά εργαλεία κοντά σε εύφλεκτα υγρά ή αέρια.
- 3) Ασφάλεια ενάντια στην ηλεκτροπληξία**
Προβλέψτε οι επιφάνειες που έρχονται σε επαφή με το σώμα να είναι γειωμένες (π.χ. σωλήνες, καλοριφέρ, ψυγεία κλπ).
- 4) Κρατήστε τους επισκέπτες και τα παιδιά μακριά**
Μην αφήνετε τους επισκέπτες και τα παιδιά να έρχονται σε επαφή με το εργαλείο ή τη προέκταση καλωδίου. Όλοι οι επισκέπτες πρέπει να βρίσκονται μακριά από το χώρο εργασίας.
- 5) Αποθήκευση μη χρησιμοποιούμενων εργαλείων**
Όταν δεν χρησιμοποιούνται τα εργαλεία πρέπει να αποθηκεύονται σε ένα χώρο στεγνό, ασφαλισμένο ή σε υψηλό σημείο όπου δεν είναι προσίτο σε παιδιά.
- 6) Χρησιμοποιείτε το σωστό εργαλείο**
Θα εργάζεστε καλύτερα και με μεγαλύτερη ασφάλεια όταν χρησιμοποιείτε εργαλεία για το σκοπό που έχουν κατασκευαστεί.
- 7) Μη ζορίζετε το εργαλείο**
Μη ζορίζετε τα μικρά εργαλεία για να κάνετε βαριές εργασίες. Μη χρησιμοποιείτε εργαλεία για άλλες εργασίες από αυτές που προορίζονται, για παράδειγμα μη χρησιμοποιείτε δισκοπρίονα για κοπή κλαδιών δένδρων ή κούτσουρων.
- 8) Ντυθείτε κατάλληλα**
Μη φοράτε χαλαρά ρούχα ή κοσμήματα. Μπορεί να πιαστούν σε κινούμενα μέρη. Συνιστάται να φοράτε ελαστικά γάντια και παπούτσια ασφαλείας S1 ή S1P όταν εργάζεστε σε εξωτερικούς χώρους. Να φοράτε προστατευτικό κάλυμμα μαλλιών σε περίπτωση μακρών μαλλιών και μάσκα προσώπου όπου επιβάλλεται. Να φοράτε προστατευτικά γυαλιά για τα μάτια και κράνος.
- 9) Χρησιμοποιείτε είδη προστασίας**
Χρησιμοποιείτε μάσκα για τη σκόνη κατά τη διάρκεια εργασιών όπου παράγεται σκόνη και να φοράτε γυαλιά. Αν ο θόρυβος ξεπερνά τα 85 dB(A), οι γυαλιά είναι υποχρεωτικές. Οι ενδεδειγμένες στάθμες θορύβου μπορούν να ξεπεραστούν ανάλογα με το εργασιακό περιβάλλον και το υλικό με το οποίο εργάζεστε.
- 10) Χρησιμοποιείτε εξαγωγή σκόνης**
Αν οι συσκευές εξαγωγής και περισυλλογής σκόνης υπάρχουν στο μηχάνημα, βεβαιωθείτε ότι χρησιμοποιούνται σωστά.

11) Μην τραβάτε τα καλώδια

Ποτέ μη μεταφέρετε το εργαλείο κρατώντας το από το καλώδιο ή να το τραβάτε για να το αποσυνδέσετε από την πρίζα. Φυλάξτε το καλώδιο μακριά από τη ζέστη, το λάδι ή κοφτερές επιφάνειες.

12) Ασφαλής εργασία

Χρησιμοποιείτε σφικτήρες για να στερεώσετε το αντικείμενο με το οποίο θα εργαστείτε. Έτσι είναι ασφαλέστερο και σας επιτρέπει να έχετε και τα δύο σας χέρια ελεύθερα για να λειτουργήσετε το εργαλείο.

13) Μην υπερβάλετε

Διατηρείτε πάντα καλή στήριξη και ισορροπία κατά την διάρκεια της εργασίας.

14) Φροντίδα των εργαλείων

Διατηρείτε τα εργαλεία κοφτερά και καθαρά για καλύτερη και ασφαλέστερη απόδοση. Ακολουθήστε τις οδηγίες για τη λίπανση και την αλλαγή των εξαρτημάτων. Επιθεωρήστε τα καλώδια του εργαλείου τακτικά και αν είναι κατεστραμμένα δώστε τα για επισκευή σε ένα εξουσιοδοτημένο σέρβις. Επιθεωρείστε τις προεκτάσεις καλωδίων τακτικά και αντικαταστήστε τις αν καταστραφούν. Διατηρείται τους μοχλούς καθαρούς χωρίς λάδια ή γράσα.

15) Αποσύνδεση εργαλείων

Όταν δεν τα χρησιμοποιείτε, πριν από το σέρβις και όταν αλλάζετε τα αξεσουάρ όπως λεπίδες, δίσκους και εργαλεία κοπής, να βγάζετε το φίς από την πρίζα.

16) Αφαίρεση των εργαλείων και κλειδίων ρύθμισης

Αποκτήστε τη συνήθεια να ελέγχετε αν τα κλειδιά ή τα εργαλεία ρύθμισης έχουν αφαιρεθεί από το εργαλείο πριν το ανάψετε.

17) Αποφύγετε αθλήτο άναμμα του εργαλείου

Μη μεταφέρετε εργαλεία που είναι συνδεδεμένα στην πρίζα με το δάκτυλο στο διακόπτη. Βεβαιωθείτε ότι το εργαλείο είναι σβηστό πριν το συνδέσετε στην πρίζα.

18) Χρήση προεκτάσεων καλωδίων για εξωτερικούς χώρους

Όταν το εργαλείο χρησιμοποιείται σε εξωτερικούς χώρους, χρησιμοποιείτε μόνο προεκτάσεις καλωδίων που προορίζονται για χρήση σε εξωτερικούς χώρους και έχουν συμβολισμό για αυτό.

19) Να είστε προσεκτικοί

Να προσέχετε τι κάνετε. Χρησιμοποιήστε τη κοινή λογική. Μη χρησιμοποιείτε το εργαλείο όταν είστε κουρασμένος.

20) Έλεγχος κατεστραμμένων τμημάτων

Πριν την εκτεταμένη χρήση του εργαλείου, το προστατευτικό ή άλλο τμήμα που τυχόν είναι κατεστραμμένο πρέπει να ελεγχθεί προσεκτικά για την εξακρίβωση ότι θα λειτουργήσει σωστά και θα εκτελέσει σωστά την εργασία για την οποία προορίζεται, ελέγξτε την ευθυγράμμιση των κινούμενων τμημάτων, τη στερέωση την κινούμενων τμημάτων, τυχόν ρωγμές τμημάτων, σύνδεση και κάθε άλλη συνθήκη που μπορεί να θέσει σε κίνδυνο και να επηρεάσει τη λειτουργία του. Το προστατευτικό ή άλλο τμήμα που είναι κατεστραμμένο πρέπει να επισκευαστεί κατάλληλα από ένα εξουσιοδοτημένο σέρβις. Μη χρησιμοποιείτε το εργαλείο αν αυτό δεν μπορεί να ανάψει ή να σβήσει.

21) Προειδοποίηση

Η χρήση οποιοδήποτε άλλου αξεσουάρ ή σύνδεση εκτός από αυτά που συνιστώνται, μπορεί να κρύβει κινδύνους για προσωπική χρήση.

22) Δώστε το εργαλείο σας να επισκευαστεί από έναν ειδικό

Αυτή η ηλεκτρική συσκευή είναι κατασκευασμένη σύμφωνα με τους ισχύοντες κανονισμούς ασφαλείας. Η επισκευή ηλεκτρικών συσκευών, ακόμα και η αλλαγή στα καρβουνάκια, πρέπει να γίνεται μόνο από έμπειρους τεχνικούς αλλιώς μπορεί να αποτελέσει σοβαρό κίνδυνο για το χρήστη.

Φυλάξτε αυτές τις οδηγίες για μελλοντική χρήση.

ΠΡΟΣΟΧΗ

Πριν χρησιμοποιήσετε το μηχάνημα διαβάστε το παρόν εγχειρίδιο προσεκτικά, για τη δική σας ασφάλεια.

ΟΔΗΓΙΕΣ ΑΣΦΑΛΕΙΑΣ

Όταν χρησιμοποιείτε το μηχάνημα, τηρείτε πάντα τις εσωκλειστές οδηγίες ασφαλείας όπως και τις πρόσθετες οδηγίες ασφαλείας.

ΗΛΕΚΤΡΙΚΗ ΑΣΦΑΛΕΙΑ

Πάντα ελέγχετε ότι η ισχύς τροφοδοσίας αντιστοιχεί με την τάση που αναγράφεται στην πλάκα χαρακτηριστικών.

ΠΕΡΙΓΡΑΦΗ

Το ηλεκτρονικό κρουστικό δράπανο έχει σχεδιαστεί για διάτρηση σε ξύλο, μέταλλο, πλαστικό, πέτρα και τσιμέντο όπως και για εργασίες βιδώματος.

1. Διακόπτης on/off, **2.** Τροχός ρύθμισης ταχύτητας, **3.** Κουμπί ασφάλισης, **4.** Διακόπτης Δεξιά/Αριστερά, **5.** Διακόπτης λειτουργίας κρούσης, **6.** Πλευρική χειρολαβή **7.** Χιτώνιο τσοκ, **8.** Τσοκ αυτόματο, **9.** Στοπ βάθους

ΤΟΠΟΘΕΤΗΣΗ ΚΑΙ ΑΦΑΙΡΕΣΗ ΤΡΥΠΑΝΙΟΥ Ή ΜΥΤΗΣ ΚΑΤΣΑΒΙΔΙΟΥ (εικ. Α)

Το εργαλείο αυτό διαθέτει τσοκ αυτόματο (8).

- Ανοίξτε το τσοκ στρίβοντας το χιτώνιο (7).
- Τοποθετήστε το τρυπάνι ή τη μύτη κατσαβιδιού στο τσοκ.
- Για να κλείσετε το τσοκ σφίξτε καλά το χιτώνιο (7), κρατώντας το πίσω μέρος του τσοκ με το άλλο χέρι.
- Για να αφαιρέσετε το τρυπάνι ή τη μύτη κατσαβιδιού ακολουθήστε την αντίστροφη σειρά. Πριν τοποθετήσετε ένα τρυπάνι ή τη μύτη κατσαβιδιού να αποσυνδέετε πάντα το εργαλείο από την πρίζα.

ΤΟΠΟΘΕΤΗΣΗ ΤΗΣ ΠΛΕΥΡΙΚΗΣ ΛΑΒΗΣ (εικ. Α)

- Ξεσφίξτε την πλευρική λαβή (6).
- Τραβήξτε την πλευρική λαβή (6) πάνω από το τσοκ και προς στο εργαλείο.
- Γυρίστε την πλευρική λαβή στην κατάλληλη θέση και σφίξτε την καλά.

ΤΟΠΟΘΕΤΗΣΗ ΤΟΥ ΣΤΟΠ ΒΑΘΟΥΣ (εικ. Α)

Το στοπ βάθους χρησιμοποιείται για τον καθορισμό του μέγιστου βάθους διάτρησης.

- Ξεσφίξτε την πλευρική λαβή (6).
- Εισάγετε το στοπ βάθους (9) στην οπή της πλευρικής λαβής.
- Ρυθμίστε το στοπ βάθους στο επιθυμητό βάθος διάτρησης.
- Σφίξτε καλά τη χειρολαβή.

ΕΠΙΛΟΓΗ ΛΕΙΤΟΥΡΓΙΑΣ (εικ. Α)

Επιλέξτε την απαιτούμενη λειτουργία πριν από τη χρήση του εργαλείου (διάτρηση ή κρουστική διάτρηση).

Για διάτρηση σε ξύλο, μέταλλο, πλαστικά και μαλακή πέτρα και για βιδώμα μετακινήστε το διακόπτη (5) προς τα αριστερά.

Για διάτρηση σε τοιχοποιία, μετακινήστε το διακόπτη (5) προς τα δεξιά.

Πριν αλλάξετε τη λειτουργία περιμένετε πάντα μέχρι να σταματήσει εντελώς το μοτέρ.

ΔΙΑΚΟΠΤΗΣ ΔΕΞΙΑΣ/ΑΡΙΣΤΕΡΗΣ ΚΙΝΗΣΗΣ (εικ. Α)

- Βάλτε το διακόπτη (4) αριστερά για να ανοίξετε τρύπα ή να βιδώσετε μια βίδα.
 - Βάλτε το διακόπτη (4) δεξιά για να ξεβιδώσετε μια βίδα.
- Περιμένετε πάντα το μοτέρ να σταματήσει τελείως, πριν αλλάξετε την κατεύθυνση περιστροφής.

ΡΥΘΜΙΣΗ ΤΗΣ ΡΟΠΗΣ (εικ. Α)

Το εργαλείο είναι εφοδιασμένο με έναν τροχό ρύθμισης (2) για την ελάχιστη και τη μέγιστη ταχύτητα.

- Περιστρέψτε τον τροχό ρύθμισης (2) όπως φαίνεται στο διακόπτη (1) για να ρυθμίσετε την ελάχιστη και τη μέγιστη ταχύτητα.

ΓΙΑ ΝΑ ΑΝΑΨΕΤΕ ΚΑΙ ΝΑ ΣΒΗΣΕΤΕ ΤΟ ΜΗΧΑΝΗΜΑ (εικ. Α)

- Για να ανάψετε το εργαλείο, πατήστε το διακόπτη on/off (1). Όσο περισσότερο πατάτε το διακόπτη, τόσο υψηλότερη είναι ταχύτητα του εργαλείου.
- Για να σβήσετε το εργαλείο, αφήστε το διακόπτη on/off (1).
- Για να ρυθμίσετε το εργαλείο σε συνεχή λειτουργία, κρατήστε πατημένο το διακόπτη on/off (1) και ταυτόχρονα πατήστε το κουμπί ασφάλισης (3). Μετά αφήστε το διακόπτη on/off.
- Για να σταματήσετε τη συνεχή λειτουργία, πιέστε το διακόπτη on/off (1) ξανά.

ΚΑΘΑΡΙΣΜΟΣ ΚΑΙ ΣΥΝΤΗΡΗΣΗ

Το μηχάνημα δεν απαιτεί καμία ιδιαίτερη συντήρηση. Καθαρίζεται τακτικά τις υποδοχές εξαερισμού.