

ΚΑΘΑΡΙΣΜΟΣ ΚΑΙ ΣΥΝΤΗΡΗΣΗ

Το μηχάνημα δεν απαιτεί καμία ιδιαίτερη συντήρηση. Καθαρίζεται τακτικά τις υποδοχές εξαιρισμού.

ΤΕΧΝΙΚΑ ΧΑΡΑΚΤΗΡΙΣΤΙΚΑ

ΚΩΔΙΚΟΣ ΜΟΝΤΕΛΟΥ

Τάση λειτουργίας	230	V
Ισχύς εισόδου	720	W
Ταχύτητα χωρίς φορτίο	0-2.400	min ⁻¹
Βάρος	2.1	kg

ΕΓΓΥΗΣΗ

Το εργαλείο αυτό έχει ελεγχθεί από το εργοστάσιο. Από την ημερομηνία αγοράς του εργαλείου από τον τελικό καταναλωτή μια εγγύηση 2 ετών για **ερασιτεχνική χρήση** καλύπτει τα ελαττωματικά υλικά και τα κατασκευαστικά ελαττώματα. Η απόδειξη ή τιμολόγιο αγοράς θα πρέπει να επιδεικνύεται σε περίπτωση επισκευής που καλύπτεται από την εγγύηση. Σε περίπτωση πιθανών προβλημάτων κατά την περίοδο εγγύησης, πρέπει να απευθυνθείτε στο κατάστημα πώλησης.

Όροι εγγύησης

Η εγγύηση ισχύει μόνο όταν:

Το εργαλείο έχει χρησιμοποιηθεί σωστά και για το σκοπό για τον οποίο σχεδιάστηκε. Το εργαλείο παρουσιάζει κάποιο πρόβλημα που οφείλεται σε ελαττωματικά υλικά και κατασκευαστικά ελαττώματα. Αποτυχία του εργαλείου να αποδώσει τα αναφερόμενα τεχνικά χαρακτηριστικά

Δεν καλύπτονται από την εγγύηση ζημιές που οφείλονται από αιτίες όπως:

Φθορά λόγω κακής χρήσης. Μερική ή ολική αποσυναρμολόγηση. Το κέλυφος του εργαλείου πρέπει να ανοίγεται μόνο από άτομα εξουσιοδοτημένα από τον αντιπρόσωπο. Ζημιά που οφείλεται σε υπερφόρτωση. Χρήση λανθασμένου ή μη αποδεκτού εξαρτήματος. Κακή συντήρηση από τον χειριστή ή από τρίτους. Φθορά που προκλήθηκε από εξωτερικούς παράγοντες ή ξένα σωματίδια (σκόνη, πέτρες, κλπ.). Φθορά από τη μη συμμόρφωση με τις οδηγίες λειτουργίας

Αν, κατά τη διάρκεια ισχύος της εγγύησης, παρουσιαστεί κάποια βλάβη που δεν μπορεί να επισκευαστεί από το εξουσιοδοτημένο συνεργείο, το εργαλείο θα αντικατασταθεί χωρίς επιβάρυνση. ΣΕΡΒΙΣ

Σε περίπτωση που χρειαστεί κάποια επισκευή μετά τη λήξη της εγγύησης, θα δώσουμε τη μεγαλύτερη δυνατή προσοχή για την επισκευή του εργαλείου.

ΠΕΡΙΒΑΛΛΟΝ



Τα απορρίμματα που παράγονται από τα ηλεκτρικά μηχανήματα δεν μπορούμε να τα επεξεργαστούμε όπως τα οικιακά απορρίμματα. Προνοήστε για την ανακύκλωση εκεί όπου είναι διαθέσιμες οι κατάλληλες εγκαταστάσεις. Συμβουλευθείτε τους τοπικούς φορείς για συμβουλές σχετικά με τη συλλογή και την απόρριψη.

ΔΗΛΩΣΗ ΣΥΜΜΟΡΦΩΣΗΣ

Κατασκευαστής: **Zhejiang Hongda Industry Co Ltd**
Hi-Tech Development Zone, Lie Qiao,
Yongkang, Zhejiang 321301, PRC

Εξουσιοδοτημένος Αντιπρόσωπος:
ΠΑΠΑΔΕΑΣ ΑΕ
Ηρώων 1912 Αρ. 4-6, Αχαρνάι.

Δια της παρούσης δηλώνω ότι:

η **Ηλεκτρική Κατσαβιδιέρα με ΚΩΔΙΚΟ: R200**

και **διακριτικό τίτλο: P1L-HDA-6** υπό την επωνυμία **KRAUSMANN**

(Περιγραφή: Ηλεκτρική Κατσαβιδιέρα, 720W, Ταχύτητα χωρίς φορτίο: 0-2.400rpm, 2m καλώδιο, VDE πρίζα, σε έγχρωμο κουτί.

Είναι σχεδιασμένη σε συμφωνία με τις διατάξεις της Οδηγίας 2004/108/EC και της οδηγίας 98/37/EC, 2006/95/EC.

και σύμφωνα με τα ακόλουθα πρότυπα: EN55014-1:2006, EN55014-2:1997+A1, EN61000-3-2:2006, EN61000-3-3:1995+A1+A2, EN60745-1:2006, EN60745-2-1:2003+A11, EN60745-2-2:2003+A11 ZEK 01.1-08/06.08.

Έτος απόκτησης CE πιστοποίησης: 2008.

Ημερομηνία:

1 Σεπτεμβρίου 2008.

朱世强



KRAUSMANN®

R200

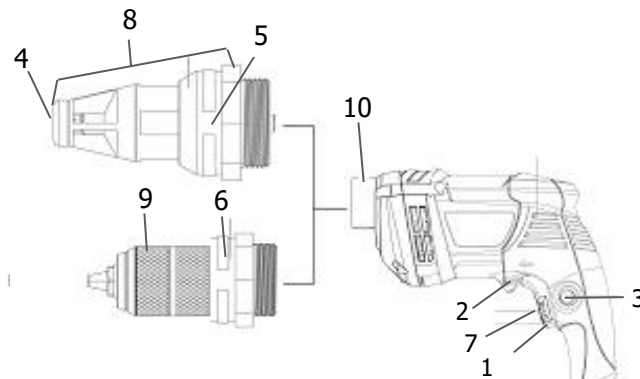

ΚΑΤΣΑΒΙΔΙΕΡΑ ΗΛΕΚΤΡΙΚΗ Type Designation P1L-HDA-6

Κατασκευαστής:
Zhejiang Hongda Industry Co Ltd
Hi-Tech Development Zone, Lie Qiao,
Yongkang, Zhejiang 321301, PRC

ΕΙΚ. Α

ΟΔΗΓΙΕΣ ΑΣΦΑΛΕΙΑΣ

ΣΗΜΑΝΤΙΚΟ! Όταν χρησιμοποιείτε ηλεκτρικά εργαλεία, οι ακόλουθες οδηγίες πρέπει να τηρηθούν για τη πρόληψη κινδύνου ηλεκτροπληξίας, προσωπικού τραυματισμού και πυρκαγιάς. Διαβάστε προσεκτικά και τηρήστε αυτές τις οδηγίες πριν τη χρήση του εργαλείου.

1) Διατηρείτε το χώρο εργασίας καθαρό

Βρώμικοι χώροι και πάγκοι εργασίας κρ ύβουν κινδύνους.

2) Συνθήκες περιβάλλοντος εργασίας

Μην εκθέτετε ηλεκτρικά εργαλεία στη βροχή ή σε υγρά μέρη. Διατηρείτε το χώρο εργασίας καλά φωτισμένο. Μη χρησιμοποιείτε τα ηλεκτρικά εργαλεία κοντά σε εύφλεκτα υγρά ή αέρια.

3) Ασφάλεια ενάντια στην ηλεκτροπληξία

Προβλέψτε οι επιφάνειες που έρχονται σε επαφή με το σώμα να είναι γειωμένες (π.χ. σωλήνες, καλοριφέρ, ψυγεία κλπ).

4) Κρατήστε τους επισκέπτες και τα παιδιά μακριά

Μην αφήνετε τους επισκέπτες και τα παιδιά να έρχονται σε επαφή με το εργαλείο ή τη προέκταση καλωδίου. Όλοι οι επισκέπτες πρέπει να βρίσκονται μακριά από το χώρο εργασίας.

5) Αποθήκευση μη χρησιμοποιούμενων εργαλείων

Όταν δεν χρησιμοποιούνται τα εργαλεία πρέπει να αποθηκεύονται σε ένα χώρο στεγνό, ασφαλισμένο ή σε υψηλό σημείο όπου δεν είναι προσίτο σε παιδιά.

6) Χρησιμοποιείτε το σωστό εργαλείο

Θα εργάζεστε καλύτερα και με μεγαλύτερη ασφάλεια όταν χρησιμοποιείτε εργαλεία για το σκοπό που έχουν κατασκευαστεί.

7) Μη ζορίζετε το εργαλείο

Μη ζορίζετε τα μικρά εργαλεία για να κάνετε βαριές εργασίες. Μη χρησιμοποιείτε εργαλεία για άλλες εργασίες από αυτές που προορίζονται, για παράδειγμα μη χρησιμοποιείτε δισκοπρίονα για κοπή κλαδιών δένδρου ή κούτσουρων.

8) Ντυθείτε κατάλληλα

Μη φοράτε χαλαρά ρούχα ή κοσμήματα. Μπορεί να πιαστούν σε κινούμενα μέρη. Συνιστάται να φοράτε ελαστικά γάντια και παπούτσια ασφαλείας S1 ή S1P όταν εργάζεστε σε εξωτερικούς χώρους. Να φοράτε προστατευτικό κάλυμμα μαλλιών σε περίπτωση μακρινών μαλλιών και μάσκα προσώπου όπου επιβάλλεται. Να φοράτε προστατευτικά γυαλιά για τα μάτια και κράνος.

9) Χρησιμοποιείτε ειδη προστασίας

Χρησιμοποιείτε μάσκα για τη σκόνη κατά τη διάρκεια εργασιών όπου παράγεται σκόνη και να φοράτε ωτοασπίδες. Αν ο θόρυβος ξεπερνά τα 85 dB(A), οι ωτοασπίδες είναι υποχρεωτικές. Οι ενδεδειγμένες στάθμες θορύβου μπορούν να ξεπεραστούν ανάλογα με το εργασιακό περιβάλλον και το υλικό με το οποίο εργάζεστε.

10) Χρησιμοποιείτε εξαγωγέα σκόνης

Αν οι συσκευές εξαγωγής και περισυλλογής σκόνης υπάρχουν στο μηχάνημα, βεβαιωθείτε ότι χρησιμοποιούνται σωστά.

11) Μην τραβάτε τα καλώδια

Ποτέ μη μεταφέρετε το εργαλείο κρατώντας το από το καλώδιο ή να το τραβάτε για να το αποσυνδέσετε από την πρίζα. Φυλάξτε το καλώδιο μακριά από τη ζεστή, το λάδι ή κοφτερές επιφάνειες.

12) Ασφαλής εργασία

Χρησιμοποιείτε σφικτήρες για να στερεώσετε το αντικείμενο με το οποίο θα εργαστείτε. Έτσι είναι ασφαλέστερο και σας επιτρέπει να έχετε και τα δύο σας χέρια ελεύθερα για να λειτουργήσετε το εργαλείο.

13) Μην υπερβάλετε

Διατηρείτε πάντα καλή στήριξη και ισορροπία κατά την διάρκεια της εργασίας.

14) Φροντίδα των εργαλείων

Διατηρείτε τα εργαλεία κοφτερά και καθαρά για καλύτερη και ασφαλέστερη απόδοση. Ακολουθήστε τις οδηγίες για τη λίπανση και την αλλαγή των εξαρτημάτων. Επιθεωρήστε τα καλώδια του εργαλείου τακτικά και αν είναι κατεστραμμένα δώστε τα για επισκευή σε ένα εξουσιοδοτημένο σέρβις. Επιθεωρήστε τις προεκτάσεις καλωδίων τακτικά και αντικαταστήστε τις αν καταστραφούν. Διατηρείται τους μοχλούς καθαρούς χωρίς λάδια ή γράσα.

15) Αποσύνδεση εργαλείων

Όταν δεν τα χρησιμοποιείτε, πριν από το σέρβις και όταν αλλάζετε τα αξεσουάρ όπως λεπίδες, δίσκους και εργαλεία κοπής, να βγάζετε το φίς από την πρίζα.

16) Αφαίρεση των εργαλείων και κλειδιών ρύθμισης

Αποκτήστε τη συνήθεια να ελέγχετε αν τα κλειδιά ή τα εργαλεία ρύθμισης έχουν αφαιρεθεί από το εργαλείο πριν το ανάψετε.

17) Αποφύγετε αθέλητο άναμμα του εργαλείου

Μη μεταφέρετε εργαλεία που είναι συνδεδεμένα στην πρίζα με το δάκτυλο στο διακόπτη. Βεβαιωθείτε ότι το εργαλείο είναι σβηστό πριν το συνδέσετε στην πρίζα.

18) Χρήση προεκτάσεων καλωδίων για εξωτερικούς χώρους

Όταν το εργαλείο χρησιμοποιείται σε εξωτερικούς χώρους, χρησιμοποιείτε μόνο προεκτάσεις καλωδίων που προορίζονται για χρήση σε εξωτερικούς χώρους και έχουν συμβολισμό για αυτό.

19) Να είστε προσεκτικοί

Να προσέχετε τι κάνετε. Χρησιμοποιήστε τη κοινή λογική.

Μη χρησιμοποιείτε το εργαλείο όταν είστε κουρασμένος.

20) Έλεγχος κατεστραμμένων τμημάτων

Πριν την εκτεταμένη χρήση του εργαλείου, το προστατευτικό ή άλλο τμήμα που τυχόν είναι κατεστραμμένο πρέπει να ελεγχθεί προσεκτικά για την εξακρίβωση ότι θα λειτουργήσει σωστά και θα εκτελέσει σωστά την εργασία για την οποία προορίζεται, ελέγξτε την ευθυγράμμιση των κινούμενων τμημάτων, τη στερέωση των κινούμενων τμημάτων, τυχόν ρωγμές τμημάτων, σύνδεση και κάθε άλλη συνθήκη που μπορεί να θέσει σε κίνδυνο και να επηρεάσει τη λειτουργία του. Το προστατευτικό ή άλλο τμήμα που είναι κατεστραμμένο πρέπει να επισκευαστεί κατάλληλα από ένα εξουσιοδοτημένο σέρβις. Μη χρησιμοποιείτε το εργαλείο αν αυτό δεν μπορεί να ανάψει ή να σβήσει.

21) Προειδοποίηση

Η χρήση οποιοδήποτε άλλου αξεσουάρ ή σύνδεση εκτός από αυτά που συνιστώνται, μπορεί να κρύβει κινδύνους για προσωπική χρήση.

22) Δώστε το εργαλείο σας να επισκευαστεί από έναν ειδικό

Αυτή η ηλεκτρική συσκευή είναι κατασκευασμένη σύμφωνα με τους ισχύοντες κανονισμούς ασφαλείας. Η επισκευή ηλεκτρικών συσκευών, ακόμα και η αλλαγή στα καρβουνάκια, πρέπει να γίνεται μόνο από έμπειρους τεχνικούς αλλιώς μπορεί να αποτελέσει σοβαρό κίνδυνο για το χρήστη.

23) Λάβετε τα κατάλληλα μέτρα για την προστασία της ακοής.

Φυλάξτε αυτές τις οδηγίες για μελλοντική χρήση.

ΠΡΟΣΟΧΗ

Πριν χρησιμοποιήσετε το μηχάνημα διαβάστε το παρόν εγχειρίδιο προσεκτικά, για τη δική σας ασφάλεια.

ΟΔΗΓΙΕΣ ΑΣΦΑΛΕΙΑΣ

Όταν χρησιμοποιείτε το μηχάνημα, τηρείτε πάντα τις εσώκλειστες οδηγίες ασφαλείας όπως και τις πρόσθετες οδηγίες ασφαλείας.

ΗΛΕΚΤΡΙΚΗ ΑΣΦΑΛΕΙΑ

Πάντα ελέγχετε ότι η ισχύς τροφοδοσίας αντιστοιχεί με την τάση που αναγράφεται στην πλάκα χαρακτηριστικών.

ΠΕΡΙΓΡΑΦΗ

Το μηχάνημα σας είναι σχεδιασμένο για εφαρμογές βιδώματος & διάτρησης.

1. Διακόπτης on/off, **2.** Διακόπτης δεξιά/αριστερά, **3.** Κουμπί ασφάλειας, **4.** Μαγνητική Υποδοχή μύτης, **5.** Κολάρο ρύθμισης βάθους, **6.** Κολάρο τσοκ διάτρησης, **7.** Τροχός ρύθμισης ταχύτητας.

ΤΟΠΟΘΕΤΗΣΗ ΤΣΟΚ ΔΙΑΤΡΗΣΗΣ / ΤΣΟΚ ΒΙΔΩΜΑΤΟΣ

Το εργαλείο είναι εφοδιασμένο με δύο τσοκ: για βιδώμα (8) και για διάτρηση (9)

- Τσόκ διάτρησης: βιδώστε το κολάρο του τσοκ διάτρησης (6) αριστερόστροφα στο λαιμό (10) του μηχανήματος.

- Τσοκ βιδώματος: βιδώστε το τσοκ βιδώματος (8) στον άξονα (10) αριστερόστροφα.

Να κρατάτε πάντα καθαρό τον άξονα (10) πριν τοποθετήσετε το τσοκ διάτρησης/βιδώματος.

Για να αφαιρέσετε το τσοκ διάτρησης/βιδώματος ακολουθήστε την αντίστροφη διαδικασία.

ΔΙΑΚΟΠΤΗΣ ΔΕΞΙΑ/ΑΡΙΣΤΕΡΑ ΚΙΝΗΣΗΣ (ΕΙΚ. Α)

- Βάλτε το διακόπτη δεξιά/αριστερά (2) αριστερά για να σφίξετε μια βίδα ή να ανοίξετε μια τρύπα.

- Βάλτε το διακόπτη δεξιά/αριστερά (2) δεξιά για να ξεβιδώσετε μια βίδα.

Περιμένετε πάντα να σταματήσει τελείως το μοτέρ πριν αλλάξετε τη φορά περιστροφής.

ΤΟΠΟΘΕΤΗΣΗ ΚΑΙ ΑΦΑΙΡΕΣΗ ΤΗΣ ΜΥΤΗΣ ΒΙΔΩΜΑΤΟΣ (ΕΙΚ. Α)

Το κατσαβίδι συγκρατεί τις μύτες βιδώματος με ένα εξαγωνικό άξονα 6,35mm.

- Τοποθετήστε τη μύτη βιδώματος στην μαγνητική υποδοχή (4).

- Για να αφαιρέσετε την μύτη βιδώματος, τραβήξτε την από την υποδοχή. Εάν χρειάζεται, χρησιμοποιήστε μια πένσα.

Πάντα να αφαιρείται πρώτα τον ρευματολήπτη από την πρίζα προτού εισάγετε ή αφαιρέσετε μια μύτη βιδώματος.

ΡΥΘΜΙΣΗ ΤΟΥ ΒΑΘΟΥΣ ΟΔΗΓΗΣΗΣ ΤΗΣ ΜΥΤΗΣ (ΕΙΚ. Α)

Το εργαλείο είναι εφοδιασμένο με κολάρο ρύθμισης βάθους. Τραβήξτε το κολάρο (5) προς τα έξω για να το απελευθερώσετε και να μπορέσει να γυρίσει το τσοκ βιδώματος (8).

- Γυρίστε το κολάρο ρύθμισης (5) δεξιόστροφα για να μειώσετε το βάθος οδήγησης.

- Γυρίστε το κολάρο ρύθμισης (5) αριστερόστροφα για να αυξήσετε το βάθος οδήγησης.

ΤΟΠΟΘΕΤΗΣΗ ΚΑΙ ΑΦΑΙΡΕΣΗ ΤΡΥΠΑΝΙΟΥ (ΕΙΚ. Α)

Το εργαλείο αυτό διαθέτει τσοκ αυτόματο (9).

- Ανοίξτε το τσοκ στρίβοντας το μπροστινό μέρος του τσοκ (9).

- Τοποθετήστε το τρυπάνι ή τη μύτη βιδώματος στο τσοκ.

- Για να κλείσετε το τσοκ σφίξτε καλά το μπροστινό μέρος του τσοκ (9), κρατώντας το πίσω μέρος του τσοκ με το άλλο χέρι.

- Για να αφαιρέσετε το τρυπάνι ή τη μύτη βιδώματος ακολουθήστε την αντίστροφη σειρά.

Πριν τοποθετήσετε ένα τρυπάνι ή τη μύτη βιδώματος να αποσυνδέετε πάντα το εργαλείο από την πρίζα.

ΡΥΘΜΙΣΗ ΤΗΣ ΤΑΧΥΤΗΤΑΣ (ΕΙΚ. Α)

Το εργαλείο είναι εφοδιασμένο με έναν τροχό ρύθμισης ταχύτητας (7) για την ελάχιστη & μέγιστη ταχύτητα.

- Περιστρέψτε τον τροχό ρύθμισης (7) όπως φαίνεται στον διακόπτη (1) για να ρυθμίσετε την ελάχιστη & μέγιστη ταχύτητα. Η σωστή ρύθμιση εξαρτάται από τον τύπο και το μέγεθος της βίδας ή του τρυπανιού, αλλά και το υλικό στο οποίο εργάζεστε.

- Αν αμφιβάλετε, ξεκινήστε με τη μικρότερη ρύθμιση και αυξήστε την ταχύτητα μέχρι να φτάσετε στο επιθυμητό αποτέλεσμα.

ΑΝΑΜΜΑ ΚΑΙ ΣΒΗΣΙΜΟ (ΕΙΚ. Α)

- Για να ανάψετε το εργαλείο, πατήστε το διακόπτη on/off (1). Όσο περισσότερο πατάτε το διακόπτη, τόσο υψηλότερη είναι η ταχύτητα περιστροφής.

- Για να σβήσετε το εργαλείο, αφήστε το διακόπτη on/off (1).

ΡΥΘΜΙΣΗ ΤΗΣ ΣΥΝΕΧΗΣ ΛΕΙΤΟΥΡΓΙΑΣ (ΕΙΚ. Α)

- Για να ρυθμίσετε το εργαλείο σε συνεχή λειτουργία, κρατήστε πατημένο το διακόπτη on/off (1) και ταυτόχρονα πατήστε το κουμπί ασφάλισης (3). Μετά αφήστε το διακόπτη on/off.

- Για να σταματήσετε τη συνεχή λειτουργία, πιέστε το διακόπτη on/off (1) ξανά.